

INSCRIÇÃO	TURMA	NOME DO CANDIDATO
ASSINO DECLARANDO QUE LI E COMPREENDI AS INSTRUÇÕES ABAIXO:		ORDEM

## 303 – Automação Industrial

### INSTRUÇÕES

- Confira, acima, o seu número de inscrição, turma e nome. Assine no local indicado.**
- Aguarde autorização para abrir o caderno de prova. **Antes de iniciar a prova**, confira a numeração de todas as páginas.
- A prova desta fase é composta de 35 questões objetivas de múltipla escolha, com 5 alternativas cada uma, sempre na sequência **a, b, c, d, e**, das quais somente uma deve ser assinalada.
- A interpretação das questões é parte do processo de avaliação, não sendo permitidas perguntas aos aplicadores de prova.
- Ao receber o cartão-resposta, examine-o e verifique se o nome nele impresso corresponde ao seu. Caso haja irregularidade, comunique-a imediatamente ao aplicador de prova.
- O cartão-resposta deverá ser preenchido com caneta esferográfica de tinta preta, tendo-se o cuidado de não ultrapassar o limite do espaço para cada marcação.
- A duração da prova é de 3 horas e esse tempo é destinado à resolução das questões e à transcrição das respostas para o cartão-resposta.
- Terá sua prova anulada e será automaticamente desclassificado do Concurso Público o candidato que:**
  - se recusar a entregar o material de prova ao término do tempo destinado para a sua realização;
  - não se submeter ao controle de detecção de metal;
  - se ausentar do recinto durante a realização da prova sem o acompanhamento de membro da equipe de aplicação do Concurso Público;
  - se afastar da sala durante a realização da prova portando o material de prova;
  - se retirar da sala de prova antes de decorrida 1 hora e 30 minutos do início da prova;
  - se retirar definitivamente da sala de prova em desacordo com o subitem 10.6.16 do edital (os 3 últimos candidatos de cada turma só poderão se retirar da sala de prova simultaneamente).
- Ao concluir a prova, permaneça em seu lugar e comunique ao aplicador de prova. Aguarde autorização para entregar o material de prova.
- Após a entrega do material ao aplicador de prova, dirija-se imediatamente ao portão de saída e retire-se do local de prova, sob pena de ser excluído do Concurso Público.
- Se desejar, anote as respostas no quadro disponível no verso desta folha, recorte na linha indicada e leve-o consigo.

✂ .....

RESPOSTAS						
01 -	06 -	11 -	16 -	21 -	26 -	31 -
02 -	07 -	12 -	17 -	22 -	27 -	32 -
03 -	08 -	13 -	18 -	23 -	28 -	33 -
04 -	09 -	14 -	19 -	24 -	29 -	34 -
05 -	10 -	15 -	20 -	25 -	30 -	35 -

## LÍNGUA PORTUGUESA

O texto a seguir é referência para as questões 01 a 05.

## Violência e culpa

Natalia Pasternak

1 [...] Historicamente, ciência e sociedade não estiveram ao lado de mulheres vítimas de violência. Há apenas três décadas, em 1985,  
2 houve tentativa na Associação Americana de Psiquiatria de incluir, no Manual Diagnóstico e Estatístico de Transtornos Mentais  
3 (DSM), o Transtorno de Personalidade Masoquista, abraçando a ideia freudiana – ultrapassada há tempos – de que a mulher fica  
4 com o agressor porque aprecia o sofrimento. A proposta foi criticada duramente por mulheres psiquiatras e psicólogas. Não há  
5 evidência científica para justificar o diagnóstico. Era apenas uma tradução do senso comum patriarcal de boteco para o “psiquiatrês”.  
6 Acuados, os psiquiatras trocaram o masoquismo por “Transtorno de Personalidade Autodestrutiva”, uma versão suavizada do  
7 diagnóstico anterior, mas que **ainda assim** daria margem para que mulheres encurraladas em relacionamentos terríveis fossem  
8 vistas “cientificamente” não como vítimas de um crime, **mas** como gente **que** precisa de terapia.  
9 Mas à medida que temos mais mulheres de destaque fazendo ciência, absurdos assim vão sendo expostos e escancarados. Em  
10 1988, a psicóloga Paula Caplan e a socióloga Margrit Eichler resolveram fazer uma nova sugestão de transtorno para ser incorporado  
11 ao DSM: o Transtorno de Personalidade Dominadora Delirante.  
12 Os requisitos para um paciente enquadrar-se eram, entre outros: ser incapaz de expressar sentimentos e de se colocar no lugar dos  
13 outros; usar poder, silêncio ou ausência para evitar qualquer tipo de negociação ao lidar com conflito; acreditar **que** as mulheres são  
14 responsáveis por tudo de ruim que acontece com esse paciente, enquanto todas as coisas boas são resultado de seus próprios  
15 esforços e habilidades; necessidade incontrolável de exagerar suas conquistas e diminuir as conquistas de mulheres [...].  
16 Elas não conseguiram aprovar a inclusão no DSM, mas exigiram **que** os mesmos critérios de exclusão aplicados à proposta fossem  
17 adotados globalmente. A alegação (verdadeira) de que não havia pesquisa científica para embasar o transtorno delirante deveria  
18 também pesar sobre o diagnóstico de personalidade autodestrutiva, **que** aliás tinha sido aprovado em votação, e não com base em  
19 revisão da evidência! A vitória foi parcial: o transtorno autodestrutivo acabou aprovado, mas como um anexo, uma subcategoria, e  
20 não como uma doença “própria”. E a redação incluiu a ressalva de que não deveria ser usado para violência doméstica.  
21 Ciência não existe no vácuo, mas sim dentro de contexto social e histórico. Já houve diversas tentativas de sequestrar o jaleco e o  
22 microscópio para justificar machismo, racismo e outras ideias **que**, em diferentes momentos da história, fizeram parte do senso  
23 comum da elite de onde, tradicionalmente, são recrutados os cientistas. Aumentar a representatividade dentro da ciência é uma das  
24 maneiras de evitar que estas distorções sigam prejudicando pessoas e influenciando políticas públicas.

Disponível em: <https://oglobo.globo.com/blogs/a-hora-da-ciencia/post/2023/03/violencia-e-culpa.ghtml>. Adaptado.

**01 - No que diz respeito aos elementos coesivos do texto, assinale a alternativa correta.**

- ▶ a) “que” (linha 8) refere-se a “gente” (linha 8).
- b) “que” (linha 13) refere-se a “as mulheres” (linha 13).
- c) “que” (linha 16) refere-se a “os mesmos critérios de exclusão” (linha 16).
- d) “que” (linha 18) refere-se a “transtorno delirante” (linha 17).
- e) “que” (linha 22) refere-se a “o jaleco e o microscópio” (linhas 21-22).

**02 - Os termos “ainda assim” e “mas”, destacados no texto, estabelecem respectivamente relações de:**

- a) adição – concessão.
- b) conclusão – adição.
- c) condição – condição.
- ▶ d) adversatividade – adversatividade.
- e) concessão – conclusão.

**03 - No que diz respeito à pontuação do texto, a vírgula pode ser corretamente suprimida, mantendo-se os demais sinais de pontuação, depois de:**

- ▶ a) “Historicamente” (linha 1).
- b) “incluir” (linha 2).
- c) “Autodestrutiva” (linha 6).
- d) “tradicionalmente” (linha 23).
- e) “história” (linha 22).

**04 - De acordo com o texto, considere as seguintes afirmativas:**

1. A sugestão de incluir o “Transtorno de Personalidade Dominadora Delirante” no DSM foi um contra-ataque à proposta de inclusão do “Transtorno de Personalidade Autodestrutiva”.
2. Ainda que se diga o contrário, o “Transtorno de Personalidade Autodestrutiva” foi proposto com base científica.
3. Os requisitos estabelecidos para que um paciente se enquadrasse no “Transtorno de Personalidade Dominadora Delirante” foram definidos sem base científica.

**Assinale a alternativa correta.**

- a) Somente a afirmativa 1 é verdadeira.
- b) Somente a afirmativa 2 é verdadeira.
- ▶ c) Somente as afirmativas 1 e 3 são verdadeiras.
- d) Somente as afirmativas 2 e 3 são verdadeiras.
- e) As afirmativas 1, 2 e 3 são verdadeiras.

**05 - A tese do texto é:**

- a) As mulheres vítimas de violência precisam de terapia por conta dos transtornos desenvolvidos.
- b) A exigência de evidências deve ser flexibilizada nos casos em que a subjetividade permeie a pesquisa científica.
- c) O “Transtorno de Personalidade Dominadora Delirante” deve ser revisto e incluído no DSM.
- d) A violência doméstica é decorrente dos transtornos estabelecidos no DSM por cientistas machistas.
- ▶ e) Ciência e sociedade, historicamente, impõem à vítima mulher a culpa pela violência doméstica.

## LEGISLAÇÃO

- 06 - A Resolução IFPR n.º 50, de 14 de julho de 2017, estabelece as normas de avaliação dos processos de ensino-aprendizagem no âmbito do IFPR. Com base nessa resolução, assinale a alternativa que relaciona corretamente o conceito e sua respectiva expressão dos resultados obtidos no processo de avaliação.**
- a) Conceito A – quando a aprendizagem do estudante for satisfatória e atingir os objetivos, conforme critérios propostos no plano de ensino.
  - ▶ b) Conceito B – quando a aprendizagem do estudante for parcialmente plena e atingir os objetivos, conforme critérios propostos no plano de ensino.
  - c) Conceito C – quando a aprendizagem do estudante for razoável e atingir parcialmente os objetivos, conforme critérios propostos no plano de ensino.
  - d) Conceito D – quando a aprendizagem do estudante for suficiente após exame final e atingir os objetivos, conforme critérios propostos no plano de ensino.
  - e) Conceito E – quando a aprendizagem do estudante for insatisfatória e não atingir os objetivos, conforme critérios propostos no plano de ensino.
- 07 - Assinale a alternativa que enuncia corretamente princípios da educação em direitos humanos, conforme a Resolução CNE/CP n.º 01/2012.**
- a) Compreensão das relações de trabalho e igualdade de direitos.
  - ▶ b) Transversalidade, vivência e globalidade e sustentabilidade socioambiental.
  - c) Reconhecimento e valorização das diferenças e das diversidades, inculcando visão empreendedora no estudante.
  - d) Laicidade do Estado e competitividade empresarial.
  - e) Democracia na educação e metodologias ativas de ensino-aprendizagem.
- 08 - Acerca do histórico e do perfil institucional do IFPR, conforme consta do Plano de Desenvolvimento Institucional do IFPR, é correto afirmar que o IFPR:**
- a) tem origem na Escola Técnica da Universidade Federal do Paraná (ET-UFPR), que, por sua vez, era mantida pela Faculdade de Engenharia dessa Universidade.
  - b) foi criado em 2012, possui estrutura de campus único, contando com polos de ensino a distância em todas as mesorregiões do Paraná.
  - c) é resultante da transformação do Centro Federal de Educação Tecnológica do Paraná (CEFET-PR) em Instituto Federal de Educação, Ciência e Tecnologia.
  - d) é uma instituição pública e gratuita, de educação básica profissional e superior, que faz parte da Rede Federal de Ensino Superior.
  - ▶ e) possui natureza jurídica de autarquia, detentora de autonomia administrativa, patrimonial, financeira, didático-pedagógica e disciplinar, vinculado ao Ministério da Educação.
- 09 - Acerca da avaliação dos processos de ensino-aprendizagem no âmbito do IFPR, é correto afirmar que:**
- a) os docentes devem submeter as avaliações bimestrais previamente à coordenação de curso, para fins de homologação.
  - b) o docente deve utilizar no mínimo três instrumentos de avaliação distintos ao longo de cada período avaliado para emitir resultados parciais e finais.
  - c) o processo de avaliação do ensino-aprendizagem deve observar as disposições previamente estabelecidas no plano de ensino, sendo proibidas alterações no decorrer do período letivo.
  - ▶ d) o processo de ensino-aprendizagem deve ser organizado a partir dos conhecimentos formais, prescritos no currículo, e dos informais, oriundos da prática social.
  - e) no processo de avaliação não será permitida a utilização de instrumento de autoavaliação por parte dos estudantes.
- 10 - A Resolução CNE/CP n.º 01/2004 institui diretrizes para a educação das relações étnico-raciais e para o Ensino de História e Cultura Afro-Brasileira e Africana. Sobre o tema, assinale a alternativa correta.**
- a) O ensino de História e Cultura Afro-Brasileira e Africana tem por objetivo o reconhecimento e a valorização da identidade, da história e da cultura dos imigrantes no Brasil.
  - b) Nos estabelecimentos de ensino superior, públicos e privados, é obrigatório, como componente curricular, o estudo da História e da Cultura Afro-Brasileira e Africana.
  - ▶ c) O ensino sistemático de História e Cultura Afro-Brasileira e Africana na Educação Básica refere-se, em especial, aos componentes curriculares de Educação Artística, Literatura e História do Brasil.
  - d) A História e Cultura Afro-Brasileira e Africana será desenvolvida como disciplina específica no ensino médio e no ensino fundamental.
  - e) Os alunos afro-brasileiros estão dispensados do estudo de temas de História e Cultura Afro-Brasileira e Africana.
- 11 - Acerca das providências que devem ser observadas nos processos seletivos para ingresso de estudantes nas universidades federais e nas instituições federais de ensino técnico de nível médio, assinale a alternativa correta.**
- a) O candidato com deficiência não faz jus à dilação de tempo na realização de exame de seleção para ingresso nas universidades federais e nas instituições federais de ensino técnico de nível médio.
  - ▶ b) Nos exames de seleção para ingresso nas universidades federais, deverão ser disponibilizados ao candidato com deficiência os recursos de acessibilidade, previamente solicitados e escolhidos por este.
  - c) Na seleção de estudantes para cursos de graduação das instituições federais, será obrigatória a utilização da nota obtida no Exame Nacional do Ensino Médio (ENEM) como critério de classificação.
  - d) É facultativa a reserva de vagas para estudantes oriundos de escolas públicas nos processos seletivos para ingresso nas instituições federais de ensino técnico de nível médio.
  - e) A reserva de vagas para estudantes oriundos de escolas públicas nos processos seletivos para ingresso em universidades federais poderá contemplar estudantes oriundos de escolas particulares religiosas.

**12 - A educação, nos termos da Constituição da República de 1988, é direito de todos e dever do Estado e da família. Tendo em conta o que dispõe a Constituição acerca do tema educação, assinale a alternativa correta.**

- ▶ a) As universidades gozam de autonomia didático-científica, administrativa e de gestão financeira e patrimonial, e obedecerão ao princípio de indissociabilidade entre ensino, pesquisa e extensão.
- b) Constitui princípio do ensino a existência de piso salarial profissional nacional para os profissionais da educação escolar e universitária pública e privada.
- c) O dever do Estado com a educação será efetivado mediante a garantia de educação básica obrigatória e gratuita dos 5 aos 21 anos de idade.
- d) O ensino religioso, de matrícula compulsória, será disciplina que integrará os horários normais das escolas e universidades.
- e) É vedada a admissão de professores e cientistas estrangeiros pelas universidades e instituições públicas de pesquisa científica e tecnológica.

**13 - Sobre o Programa Nacional de Integração da Educação Profissional à Educação Básica na Modalidade de Educação de Jovens e Adultos (PROEJA), assinale a alternativa correta.**

- a) O PROEJA poderá abranger cursos e programas de educação profissional técnica de nível médio e de nível superior.
- b) Os diplomas de cursos técnicos de nível médio desenvolvidos no âmbito do PROEJA terão validade circunscrita aos estados da federação em que tenham sido expedidos.
- c) Os cursos do PROEJA, destinados à formação inicial e continuada de trabalhadores, deverão contar com carga horária mínima de quatro mil horas.
- ▶ d) Os cursos e programas do PROEJA deverão considerar as características dos jovens e adultos atendidos, e poderão ser articulados ao ensino médio, de forma integrada ou concomitante.
- e) O diploma conferido ao concluinte de curso de educação profissional técnica de nível médio, no âmbito do PROEJA, servirá para fins de atestar a conclusão do ensino médio, não se prestando para habilitação na respectiva área profissional.

**14 - O Sistema Nacional de Avaliação da Educação Superior (SINAES) tem por objetivo assegurar processo nacional de avaliação das instituições de educação superior, dos cursos de graduação e do desempenho acadêmico de seus estudantes. Sobre o tema, é correto afirmar que:**

- ▶ a) o descumprimento de termo de compromisso celebrado em virtude de resultados considerados insatisfatórios poderá acarretar a aplicação de penalidade de perda de mandato do dirigente responsável pela ação não executada, no caso de instituições públicas de ensino superior.
- b) constituem instrumentos de avaliação do SINAES o credenciamento e a renovação de credenciamento de curso de graduação, o Exame Nacional de Desempenho dos Estudantes (ENADE) e o Exame Nacional do Ensino Médio (ENEM).
- c) cada instituição de ensino superior, pública ou privada, deverá possuir Comissão Própria de Avaliação (CPA), que será composta por maioria absoluta de docentes e subordinada aos Conselhos Superiores da instituição de ensino.
- d) as avaliações para credenciamento ou renovação de credenciamento dos cursos de medicina, psicologia e odontologia poderão ocorrer na modalidade presencial ou virtual, com georreferenciamento.
- e) a coordenação e supervisão do SINAES será exercida pelo Ministro de Estado da Educação, que será assessorado pelo colégio de reitores das instituições federais de ensino superior.

**15 - Acerca dos benefícios decorrentes da seguridade social do servidor previstos no Estatuto dos Servidores Públicos Civis da União (Lei n.º 8.112/1990), assinale a alternativa correta.**

- a) A licença-paternidade terá duração de quarenta e cinco dias consecutivos, contados da data do nascimento ou adoção de filhos.
- b) A licença para tratamento de saúde deverá ser concedida ao servidor que apresente declaração médica atestando a necessidade de afastamento por período superior a trinta dias.
- c) O afastamento do cargo efetivo, com ou sem remuneração, acarreta a suspensão do pagamento de salário-família.
- d) O auxílio-funeral é devido à família do servidor falecido, em valor equivalente a dois meses da remuneração ou provento.
- ▶ e) O auxílio-natalidade, devido à servidora por motivo de nascimento de filho, será acrescido de cinquenta por cento na hipótese de parto múltiplo, por nascimento.

## FUNDAMENTOS DA EDUCAÇÃO

**16 - Considere os seguintes pressupostos de aprendizagem:**

“A motivação resulta do desejo de adequação pessoal na busca da autorrealização; é, portanto, um ato interno. A motivação aumenta quando o sujeito desenvolve o sentimento de que é capaz de agir em termos de atingir suas metas pessoais, isto é, desenvolve a valorização do ‘eu’. Aprender, portanto, é modificar suas próprias percepções; daí que apenas se aprende o que estiver significativamente relacionado com essas percepções. Resulta que a retenção se dá pela relevância do aprendido em relação ao ‘eu’, ou seja, o que não está envolvido com o ‘eu’ não é retido e nem transferido. Portanto, a avaliação escolar perde inteiramente o sentido, privilegiando-se a autoavaliação.”

LIBÂNEO, J. C. *Organização e gestão escolar: teoria e prática*. 4. ed. Goiânia: Alternativa, 1992.

**Tais pressupostos são definidores de qual tendência pedagógica?**

- a) Progressista Libertária.
- ▶ b) Liberal Renovada não Diretiva.
- c) Progressista Renovada não Diretiva.
- d) Liberal Renovada Progressivista.
- e) Progressista Libertadora.

**17 - Em conformidade com o Art. 7.º da Lei n.º 11.892/2008, são objetivos dos Institutos Federais:**

- “I - ministrar educação profissional técnica de nível médio, prioritariamente na forma de cursos integrados, para os concluintes do ensino fundamental e para o público da educação de jovens e adultos; [...]”
- VI - ministrar em nível de educação superior:
- cursos superiores de tecnologia visando à formação de profissionais para os diferentes setores da economia;
  - cursos de licenciatura, bem como programas especiais de formação pedagógica, com vistas na formação de professores para a educação básica, sobretudo nas áreas de ciências e matemática, e para a educação profissional;
  - cursos de bacharelado e engenharia, visando à formação de profissionais para os diferentes setores da economia e áreas do conhecimento;
  - cursos de pós-graduação *lato sensu* de aperfeiçoamento e especialização, visando à formação de especialistas nas diferentes áreas do conhecimento; e
  - cursos de pós-graduação *stricto sensu* de mestrado e doutorado, que contribuam para promover o estabelecimento de bases sólidas em educação, ciência e tecnologia, com vistas no processo de geração e inovação tecnológica.”

**O Art. 8.º dessa lei, contudo, estipula que, no desenvolvimento da sua ação acadêmica, o Instituto Federal, em cada exercício, deverá garantir percentuais mínimos de suas vagas para atender aos objetivos definidos no inciso I e para atender ao previsto na alínea b do inciso VI do caput do art. 7.º. De acordo com esse artigo, esses percentuais são, respectivamente, de:**

- 25% e 15%.
- 30% e 25%.
- 40% e 30%.
- 50% e 20%.
- 60% e 25%.

**18 - Na organização transversal do trabalho didático-pedagógico, os eixos temáticos são integrados às disciplinas de forma a estarem presentes em todas elas. No caso dos Institutos Federais, o elemento transversal, por excelência, é:**

- a ciência.
- o mercado de trabalho.
- a tecnologia.
- a luta de classes.
- o desenvolvimento regional.

**19 - Assinale a alternativa que apresenta corretamente a relação entre professor e aluno na Pedagogia Crítico-social dos Conteúdos.**

- Elimina-se, por pressuposto, toda relação de autoridade, sob pena de esta inviabilizar o trabalho de conscientização, de “aproximação de consciências”.
- O esforço do professor em abrir perspectivas a partir dos conteúdos implica envolvimento com o contexto de vida dos alunos, tendo consciência dos contrastes entre sua própria cultura e a deles.
- O professor é um especialista em relações humanas, ao garantir o clima de relacionamento pessoal e autêntico. “Ausentar-se” é a melhor forma de respeito e aceitação plena do aluno. Toda intervenção é ameaçadora, inibidora da aprendizagem.
- Não há lugar privilegiado para o professor, antes, seu papel é auxiliar o desenvolvimento livre e espontâneo da criança – se intervém, é para dar forma ao raciocínio dela.
- A pedagogia institucional visa, “em primeiro lugar, transformar a relação professor-aluno no sentido da não diretividade, isto é, considerar desde o início a ineficácia e a nocividade de todos os métodos à base de obrigações e ameaças”.

**20 - Conforme dispõem as Diretrizes Curriculares Nacionais Gerais para a Educação Profissional e Tecnológica, os cursos de qualificação profissional técnica e os cursos técnicos, na forma articulada integrada com o Ensino Médio na modalidade de EJA, devem assegurar para a Base Nacional Comum Curricular (2018) o mínimo de:**

BRASIL. *Base Nacional Comum Curricular (BNCC): educação é a base*. Brasília, DF: MEC/Consed/Undime, 2018.

- 600 horas.
- 800 horas.
- 1.000 horas.
- 1.200 horas.
- 1.300 horas.

**\*21 - Os desenhos curriculares dos Institutos Federais:**

- são construídos a partir do trabalho como princípio educativo, calcados na ideia de que todo trabalho em si já dignifica o homem.
- resgatam os objetivos das primeiras manifestações da Educação Profissional e Tecnológica, pouco valorizadas nas políticas educacionais.
- integram saberes cognitivos e socioemocionais para a produção de conhecimento, cultura e tecnologia, com trabalho que promova impacto social.
- consolidam o atendimento à lacuna histórica na oferta de preparo para as atividades manuais e profissionalizantes aos filhos dos trabalhadores.
- constituem opção para as pessoas que não pretendem ingressar em cursos superiores, substituindo a etapa do Ensino Médio.

**22 - Nilo Peçanha foi declarado Patrono da Educação Profissional e Tecnológica em virtude do seu papel na criação:**

- do Colégio das Fábricas, destinado ao aprendizado das artes mecânicas.
- do Serviço Nacional de Aprendizagem dos Industriários (Senai).
- das Escolas Técnicas Federais.
- dos Liceus Industriais.
- das Escolas de Aprendizes Artífices.

\* Questão anulada, portanto todos os candidatos serão pontuados.



28 - Bobinas virtuais, também conhecidas como marcadores, são um importante recurso disponível em diversos controladores lógicos programáveis. O diagrama Ladder a seguir ilustra a aplicação de uma delas, identificada como M01. Neste diagrama, letras minúsculas e maiúsculas são utilizadas para diferenciar contatos normalmente abertos de contatos normalmente fechados.



Sabendo que x02 representa uma chave que ativa o desligamento de emergência da carga conectada na saída Q01 e interpretando o programa ilustrado acima, pode-se afirmar que a bobina virtual é utilizada nesse caso para:

- controlar a partida e o desligamento de um motor, utilizando-se um botão de pulso NA e um botão de pulso NF.
- criar um selo por software e manter o motor energizado mesmo após o botão de pulso X01 ser liberado.
- possibilitar o uso de um botão de pulso NA para operar o desligamento do motor.
- energizar a bobina do contator externo conectado ao pino M01.
- desativar o selo que mantém o motor energizado após x02 ser pressionado.

29 - Automação de sistemas industriais pode ser obtida com a utilização de dispositivos para acionamentos eletromecânicos.

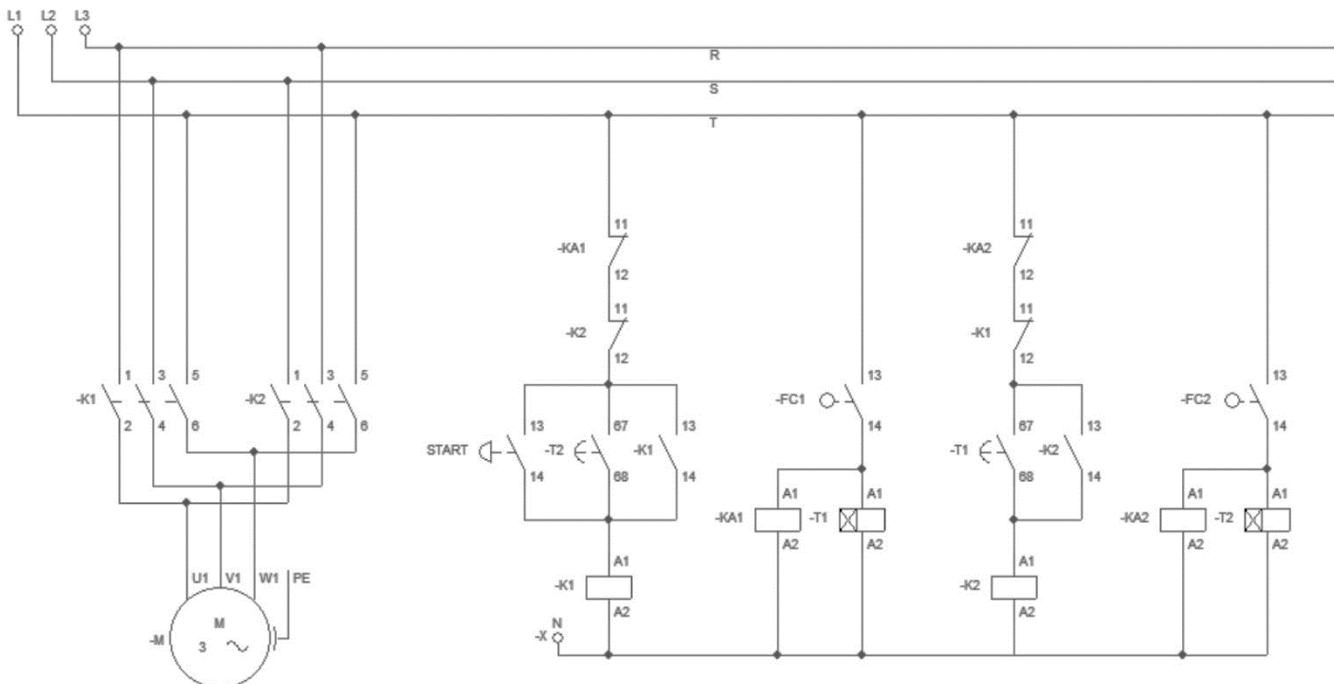

Interpretando os diagramas de comando e força acima, pode-se entender que o sistema foi concebido para:

- implementar uma chave estrela-triângulo temporizada em um motor trifásico, visando diminuir a corrente de partida.
- possibilitar a inversão do sentido de rotação do motor por usuário ao pressionar o botão de partida pela segunda vez.
- acionar sequencialmente três cargas trifásicas com intervalos de tempo entre elas.
- comandar o movimento automático de vai e vem de um vagão transportador.
- implementar uma chave compensadora com possibilidade de reversão de sentido de rotação após determinado tempo.



30 - Em relação às redes industriais PROFIBUS DP e PROFINET, pode-se afirmar que:

- a) Cabos elétricos utilizados na rede PROFIBUS DP possuem mais condutores internos do que os utilizados em redes PROFINET.
- b) Redes PROFIBUS DP operaram geralmente com taxas de transmissão de dados mais altas do que redes PROFINET.
- c) Aplicações visando a Indústria 4.0 podem se beneficiar mais de redes PROFIBUS DP do que de redes PROFINET.
- d) Interligar redes PROFIBUS DP a sistemas de TI costuma ser mais simples do que interligar redes PROFINET.
- ▶ e) PROFIBUS DP utiliza protocolo de comunicação serial tradicional e PROFINET utiliza protocolo baseado em Ethernet.

31 - Controladores PID possuem ação proporcional, integral e derivativa. São frequentemente utilizados em sistemas de automação de processos industriais. Em essência, controladores industriais comparam uma variável de saída em relação a uma referência previamente definida. Diferenças entre elas alimentam o controlador, que busca igualá-las. No contexto de controladores industriais PID, é correto afirmar:

- a) Offset e sinal de erro não estão relacionados.
- b) Offset é igual ao sinal de erro menos a variável medida.
- ▶ c) Offset é uma porção do sinal de erro.
- d) Offset é igual ao sinal de erro antes de o sistema de controle alterar a variável medida.
- e) Offset é anulado pela alteração da referência.

32 - Considere o sistema mecânico da figura ao lado. O deslocamento vertical  $y$  da massa  $m$  é a saída do sistema. Esse deslocamento é medido a partir da posição de equilíbrio do sistema, ou seja,  $k\delta = mg$ , em que  $\delta$  é a deflexão estática da mola (quando a massa é pendurada na mola),  $k$  é a constante de elasticidade da mola, e  $g$  é a aceleração da gravidade. O sistema encontra-se em repouso para  $t < 0$ . Em  $t = 0$ , uma força externa  $f$  é aplicada ao sistema.

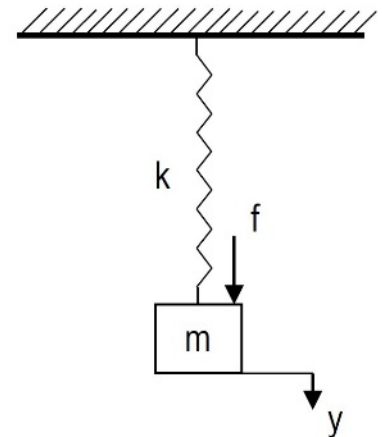

Assinale a alternativa que contém a função de transferência do sistema.

- ▶ a)  $\frac{1}{ms^2+k}$
- b)  $\frac{1}{s^2+k/m}$
- c)  $\frac{1}{mks^2+mk}$
- d)  $\frac{m}{s^2+k/m}$
- e)  $\frac{k}{s^2+k/m}$

33 - Considere o diagrama de blocos da figura a seguir.

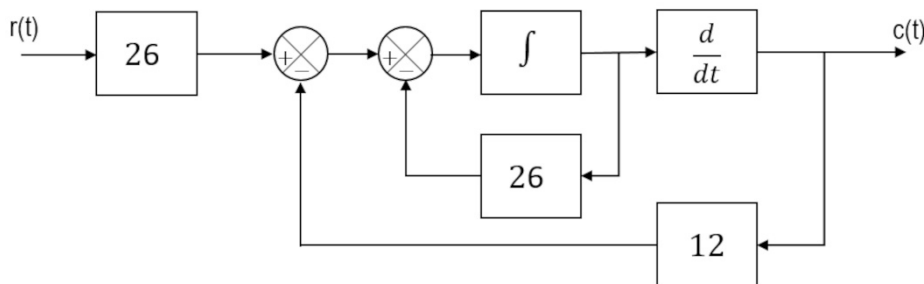

A função de transferência  $\frac{C(s)}{R(s)}$  do sistema representado por esse diagrama é dada por:

- a)  $\frac{26}{s+12}$
- ▶ b)  $\frac{2s}{s+2}$
- c)  $\frac{2s}{s+12}$
- d)  $\frac{26s}{s+12}$
- e)  $\frac{2s}{s^2+26s}$

**34 - Qual é a principal diferença entre um sistema SCADA e um sistema PIMS em um ambiente industrial?**

- a) O sistema SCADA coleta e apresenta dados de processo em tempo real, enquanto o sistema PIMS é usado para processamento de imagens.
- b) O sistema SCADA é usado para monitoramento de equipamentos, enquanto o sistema PIMS é usado para gerenciamento de estoques e materiais.
- c) O sistema SCADA é usado para monitorar processos de manufatura, enquanto o sistema PIMS é usado para monitorar processos de produção em massa.
- ▶ d) O sistema SCADA é usado para monitoramento e controle de processos em tempo real, enquanto o sistema PIMS é usado para planejamento e otimização do processo a longo prazo.
- e) O sistema SCADA é usado para gerenciar o fluxo de materiais na planta, enquanto o sistema PIMS é usado para gerenciar o fluxo de informações e comunicação entre departamentos.

**35 - Qual é a função de um atuador em um robô?**

- a) Controlar a alimentação de energia elétrica.
- b) Processar e interpretar dados sensoriais.
- c) Realizar o planejamento e o controle do sistema.
- d) Monitorar e ajustar as variáveis do ambiente de trabalho.
- ▶ e) Executar movimentos e operações mecânicas.