

**ANALISTA DE RECURSOS HUMANOS E ALMOXARIFADO**

**NOME:**

**ASSINATURA:**

**TEMPO**

- A prova terá duração de 4h30min (Quatro horas e 30 minutos);
- O candidato somente poderá sair da sala de realização da prova após transcorrida 01h (uma) do seu início, sem levar o caderno de prova.

**INFORMAÇÕES GERAIS**

- Confira seus dados pessoais, especialmente nome, e número de inscrição e leia atentamente as instruções para preencher o Cartão de respostas;
- Assine seu nome apenas no(s) espaço(s) reservados;
- Confira seu cargo no Caderno de questões e Cartão de respostas;
- O preenchimento do Cartão de respostas é de sua responsabilidade. Não será efetuada troca em caso de rasura ou erro no preenchimento;
- Serão 50 questões objetivas de múltipla escolha sendo 25 (vinte e cinco) questões Conhecimentos Gerais (Português, Matemática/Raciocínio Lógico e Informática) e 25 (vinte e cinco) questões de Conhecimentos Específicos, para cada cargo, subdivididas em 05 (cinco) alternativas de resposta, de “A” a “E”, e dessas alternativas somente 1 (uma) deverá ser assinalada como correta;
- Para realização da prova o candidato deverá utilizar somente caneta esferográfica, com tinta azul ou preta;
- Não serão prestados quaisquer esclarecimentos sobre as questões das provas durante sua realização. O candidato poderá, se for o caso, interpor recurso no prazo definido pelo edital;
- O candidato não poderá ausentar-se da sala de prova, a qualquer tempo, portando material de prova (caderno de questões e/ou folha de respostas);
- O candidato que necessitar ausentar-se da sala de prova durante sua realização somente poderá fazê-lo se acompanhado de um fiscal;
- Para garantir a lisura e segurança na realização da prova a Coordenação Local poderá fazer uso de detectores de metal nos banheiros, nos corredores e/ou na sala de prova;
- Ao terminar a prova, o candidato entregará ao fiscal da sala o caderno de questões e a folha de respostas devidamente preenchido e assinado, com caneta esferográfica, com tinta azul ou preta;
- Os 03 (três) últimos candidatos de cada sala de prova somente poderão entregar o material de prova e se retirarem da sala simultaneamente. Exceto nos casos de cargos que não possuem no mínimo 03 candidatos.

Içara – SC, 10 de março de 2024.

**Rascunho do gabarito:**

1	2	3	4	5	6	7	8	9	10	11	12	13	14	15	16	17	18	19	20
21	22	23	24	25	26	27	28	29	30	31	32	33	34	35	36	37	38	39	40
41	42	43	44	45	46	47	48	49	50										

## Língua Portuguesa

O texto seguinte servirá de base para responder às questões de 1 a 10.

### A influência dos supercochilos na saúde humana

Em muitas culturas, a soneca no período da tarde é um ritual diário.

A cultura espanhola é famosa pela siesta de todos os dias. E alguns profissionais japoneses dormem um pouco no horário de almoço – a chamada hirune, a "soneca da tarde".

Gigantes da tecnologia, como a Google, Samsung e Facebook, oferecem módulos de soneca nos seus escritórios. Eles permitem que os funcionários durmam por algum tempo durante o dia de trabalho.

Pesquisas demonstram que sonecas regulares fazem bem à saúde do cérebro a longo prazo.

Cochilos habituais mantêm o cérebro maior por mais tempo. Eles também promovem a saúde geral deste órgão, segundo um estudo realizado em 2023 por pesquisadores de Londres e do Uruguai. Eles analisaram dados de trinta e cinco mil pessoas com idade entre quarenta e sessenta anos, participando de um estudo do UK Biobank, um banco de dados biomédicos que serve de fonte de pesquisas.

Os cientistas analisaram fragmentos de DNA identificados anteriormente e associados a pessoas que costumam tirar cochilos com frequência. O cérebro das pessoas que tiram cochilos várias vezes por semana era mais de quinze centímetros cúbicos maior que o das pessoas que nunca faziam sonecas diárias.

O cérebro se contrai naturalmente com a idade. E esta diferença equivale ao envelhecimento do cérebro por três a seis anos, segundo a líder do estudo, a pesquisadora Victoria Garfield, da Unidade de Londres. "A grande descoberta foi que a soneca durante o dia apresentou relação muito sólida com as causas do volume maior do cérebro", afirma Garfield. E sabemos que o menor volume do cérebro está associado a um grande número de doenças.

Garfield destaca que os benefícios de longo prazo apenas são observados em pessoas que tiram sonecas regularmente. "É preciso que seja cumulativo."

Existem também benefícios à saúde de curto prazo relacionados às sonecas. Pequenos cochilos que duram de cinco a quinze minutos melhoram imediatamente o nosso desempenho mental. E esse estímulo pode durar até três horas depois que acordamos.

Nós dormimos em ciclos que duram cerca de noventa minutos cada um. E cada ciclo é composto de quatro estágios.

No primeiro e no segundo estágio, os músculos relaxam, a atividade cerebral fica mais lenta e a temperatura do corpo e os batimentos cardíacos caem.

Neste momento, entramos no terceiro estágio, chamado

de sono de ondas lentas ou sono profundo, para depois seguirmos para o quarto estágio – o sono REM (abreviação em inglês para "movimento rápido dos olhos"), momento este em que começamos a sonhar.

Por isso, sonecas de quinze a vinte minutos não permitem que as pessoas entrem em sono profundo.

O sono é o remédio da natureza. Somos muito evoluídos e precisamos de muito poder cerebral. É por isso que precisamos de muito sono à noite.

Se você pretende começar a tirar cochilos, é importante que eles sejam rápidos e façam parte do seu estilo de vida, como a tradição espanhola da siesta. A soneca não é uma escolha, é um hábito. Depois que você adquire o costume, o seu cérebro ajuda a mantê-lo.

<https://www.bbc.com/portuguese/articles/cndnzjewke9o>. Adaptado.

### Questão 01

Existem também benefícios à saúde de curto prazo relacionados às sonecas.

Sintaticamente, é correto afirmar que:

- (A) o sujeito é a expressão 'benefícios à saúde de curto prazo relacionados às sonecas'.
- (B) a frase é um exemplo de oração sem sujeito ou sujeito inexistente.
- (C) o predicado é verbo-nominal composto por dois núcleos.
- (D) o verbo 'existir' comporta-se como verbo transitivo direto e indireto.
- (E) toda a frase é o predicado verbal da oração.

### Questão 02

O cérebro das pessoas que tiram cochilos várias vezes por semana era mais de quinze centímetros 'cúbicos' maior que o das pessoas que nunca faziam 'sonecas' diárias.

Os vocábulos destacados são formados pelos processos de, respectivamente:

- (A) Parassíntese – parassíntese.
- (B) Derivação imprópria – derivação regressiva.
- (C) Sufixação – sufixação.
- (D) Justaposição – aglutinação.
- (E) Sufixação – parassíntese.

### Questão 03

Gigantes da tecnologia, como a Google, Samsung e Facebook, oferecem módulos de soneca nos seus escritórios. Eles permitem que os funcionários durmam por algum tempo durante o dia de trabalho.

Morfologicamente, é correto afirmar que:

- (A) 'que' é um pronome relativo que substitui um pronome pessoal do caso reto.

- (B) 'seus' é pronome possessivo e 'algum' é pronome indefinido.
- (C) o número de artigos definidos simples na frase é de cinco.
- (D) há sete preposições formadas por processo de aglutinação.
- (E) conectivos do tipo conjunções não estão presentes na frase.

### Questão 04

Depois que você adquire o costume, o seu cérebro ajuda a mantê-'lo'.

O vocábulo destacado na frase:

- (A) retrata um exemplo de ênclise com o emprego de pronome pessoal oblíquo.
- (B) possui a função sintática de objeto indireto da oração à qual pertence.
- (C) substitui o termo 'você' presente na oração anterior.
- (D) está relacionado ao termo anterior ao verbo 'ajuda'.
- (E) representa um pronome reflexivo, pois a ação recai sobre o próprio sujeito.

### Questão 05

Somos muito evoluídos e 'precisamos' de muito poder cerebral.

O verbo destacado, nesta frase, comporta-se como um verbo:

- (A) Transitivo direto preposicionado.
- (B) Bitransitivo.
- (C) Transitivo indireto.
- (D) Transitivo direto.
- (E) Intransitivo.

### Questão 06

Sonecas de quinze a vinte minutos não 'permitem' que as pessoas 'entrem' em sono profundo.

Conjugando os verbos destacados no futuro do pretérito do indicativo e imperfeito do subjuntivo, respectivamente, tem-se:

- (A) Sonecas de quinze a vinte minutos não permitiriam que as pessoas entrassem em sono profundo.
- (B) Sonecas de quinze a vinte minutos não permitiram que as pessoas entravam em sono profundo.
- (C) Sonecas de quinze a vinte minutos não permitiriam que as pessoas entraram em sono profundo.
- (D) Sonecas de quinze a vinte minutos não permitirão que as pessoas entrariam em sono profundo.
- (E) Sonecas de quinze a vinte minutos não permitirão que as pessoas entrassem em sono profundo.

### Questão 07

Se você pretende começar a tirar cochilos, é importante

que eles sejam rápidos e façam parte do seu estilo de vida, como a tradição espanhola da siesta.

Assinale a opção correta quanto à nova pontuação sem alteração do sentido original da frase.

- (A) Como a tradição espanhola, da siesta, se, você, pretende começar a tirar cochilos é importante que eles, sejam rápidos e façam parte do seu estilo de vida.
- (B) É importante se você pretende começar a tirar cochilos que, eles sejam rápidos como a tradição espanhola da siesta, e façam parte do seu estilo de vida.
- (C) É importante, se você pretende começar a tirar cochilos, que eles sejam rápidos e façam parte do seu estilo de vida, como a tradição espanhola da siesta.
- (D) É importante, se você pretende começar a tirar cochilos que, eles sejam rápidos, como a tradição espanhola da siesta, e façam parte do seu estilo de vida.
- (E) Como a tradição espanhola da siesta se, você, pretende começar a tirar cochilos, é importante que eles sejam rápidos e façam parte do seu estilo de vida.

### Questão 08

Cochilos habituais mantêm o cérebro maior por mais tempo. Eles também promovem a saúde geral deste órgão, segundo um estudo realizado em 2023.

De acordo com as regras de acentuação, é correto afirmar que

- (A) um vocábulo é acentuado por ser um oxítono terminado em 'o'.
- (B) há dois vocábulos proparoxítonos presentes na frase.
- (C) 'mantêm' e 'também' são vocábulos que possuem acento diferencial conforme o novo acordo ortográfico.
- (D) 'órgão' recebe acento por ser um vocábulo paroxítono terminado em 'ão'.
- (E) 'saúde' e 'órgão' recebem acento por serem vocábulos paroxítonos regidos pela mesma regra.

### Questão 09

Pesquisas demonstram que sonecas regulares fazem bem 'à saúde do cérebro (1)' 'a longo prazo (2)'.

Em relação ao sinal indicativo de crase, é correto afirmar que, em

- (A) (1), o uso da crase é facultativo, pois a opção encontra-se à escolha do autor.
- (B) (1), o uso da crase é obrigatório, pois a regra assim o determina.
- (C) (1) ou (2), existe o uso ou não da crase considerado como uma situação de erro gramatical.

- (D) (2), não se usa crase porque a expressão é um adjunto adverbial de tempo.
- (E) (2), o uso da crase é facultativo, pois a regra assim o determina.

### Questão 10

O supercochilo é uma tendência em crescimento em todo o mundo. Mas uma rápida soneca durante o dia realmente funciona?

Com base no texto fornecido, assinale a alternativa correta.

- (A) Os cochilos não oferecem benefícios à saúde a longo prazo, apenas melhoram temporariamente o desempenho mental.
- (B) Cochilos curtos de quinze a vinte minutos permitem que as pessoas entrem em sono profundo, de acordo com a explicação sobre os estágios do sono.
- (C) O sono REM é o estágio do sono em que os músculos relaxam, a atividade cerebral fica mais lenta e a temperatura do corpo cai.
- (D) Sonecas regulares podem aumentar o volume do cérebro e melhorar o desempenho mental, de acordo com pesquisadores da Unidade de Londres.
- (E) A siesta é um hábito exclusivo da cultura espanhola, não sendo adotada por outras culturas ao redor do mundo.

## Matemática/Raciocínio Lógico

### Questão 11

Flávia preparou 3 bolos iguais, dividiu cada um em 20 pedaços, também iguais e deu  $\frac{3}{5}$  dos pedaços para vender na festinha da igreja. Com essas informações é correto afirmar que:

- (A) Flávia ficou com 32 pedaços de bolo.
- (B) Flávia ficou com um bolo inteiro.
- (C) Flávia ficou com 18 pedaços de bolo.
- (D) Flávia não conseguiu ficar com um bolo inteiro.
- (E) Flávia ficou com um bolo inteiro e mais 4 pedaços.

### Questão 12

Luana gastou 60% de suas economias para fazer uma viagem, sendo 35% desse valor, foi investido nas passagens aéreas. Qual foi a porcentagem de suas economias que Luana gastou com as passagens?

- (A) 21%
- (B) 42%
- (C) 57%
- (D) 18%
- (E) 13%

### Questão 13

Gustavo estava fazendo uma viagem de 358 km, mas

depois de percorrer 325 km o seu carro deu um defeito, então ele mesmo consertou e andou mais 31.800 metros até que parasse de vez. Se o restante da viagem Gustavo teve que fazer a pé, qual foi a distância que ele andou?

- (A) Ele andou 1,2 km.
- (B) Ele andou 1,01 km.
- (C) Ele andou 1,5 km.
- (D) Ele andou 1.750 m.
- (E) Ele andou 1.920 m.

### Questão 14

A função  $f(x) = -x^2 + 2x + 3$  descreve a trajetória de uma bola que foi jogada para cima e ao atingir seu ponto máximo, ficou parada em cima de um muro. Se  $f(x)$  é dado em metros, quanto mede o muro?

- (A) O muro tem 10 metros.
- (B) O muro tem 6 metros.
- (C) O muro tem 4 metros.
- (D) O muro tem 5 metros.
- (E) O muro tem 3 metros.

### Questão 15

Se Carlos considera que a equação  $150x + 1200$  descreve o gasto que ele terá com uma festa, de acordo com o número  $x$  de convidados, qual será a quantidade  $x$  se ele prevê um gasto total de R\$ 21.450,00?

- (A)  $x = 135$
- (B)  $x = 149$
- (C)  $x = 86$
- (D)  $x = 120$
- (E)  $x = 250$

### Questão 16

Uma confecção tem um determinado número de costureiras, que produzem 500 camisas em 2 dias, mas para entregar uma encomenda de 2500 camisas em 5 dias o proprietário contratou mais 2 funcionárias. Quantas costureiras já trabalhavam na confecção?

- (A) 2 funcionárias
- (B) 7 funcionárias
- (C) 3 funcionárias
- (D) 4 funcionárias
- (E) 8 funcionárias

### Questão 17

Qual das proposições abaixo é classificada como composta?

- (A) Sabrina sempre tem coisas muito bonitas para falar.
- (B) Jair trabalha em uma empresa de saneamento básico e é escritor.

- (C) Felipe não tem medo de se arriscar.
- (D) Márcio gosta de comer macarrão com arroz.
- (E) Todos os dias Camila passeia com seu cachorro.

### Questão 18

O gráfico abaixo traz dados obtidos no censo de 2022.



Em qual cidade se tem a mediana dos dados obtidos?

- (A) São Paulo
- (B) Brasília
- (C) Fortaleza
- (D) Salvador
- (E) Rio de Janeiro

### Questão 19

A tabela verdade é um instrumento utilizado para definir o valor lógico de uma proposição, isto é, para saber quando uma sentença é verdadeira ou falsa.

Complete a tabela abaixo.

P	Q	$\sim P$	$\sim Q$	$P \wedge Q$	$\sim Q \vee \sim P$	$(P \wedge Q) \rightarrow (\sim Q \vee \sim P)$
V	V	F	F	V	F	
V	F	F	V	F	V	
F	V	V	F	F	V	
F	F	V	V	F	V	

Qual das alternativas traz os valores lógicos da operação dada na última coluna, de cima para baixo?

- (A) F, V, V, F
- (B) F, V, F, V
- (C) V, F, V, V
- (D) V, V, F, F
- (E) F, V, V, V

### Questão 20

Uma fábrica de leite achocolatado decidiu fazer uma caixa comemorativa em forma de prisma pentagonal, conforme imagem abaixo.

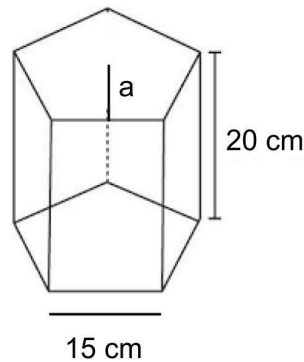

Se  $a = 7$  cm, qual é o volume ( $V$ ) de achocolatado que caberá nessa caixinha?

- (A)  $V = 2,15$  litros
- (B)  $V = 10$  litros
- (C)  $V = 5,25$  litros
- (D)  $V = 6$  litros
- (E)  $V = 3,5$  litros

## Informática

### Questão 21

É o navegador oficial da Microsoft que representa uma revolução total em relação ao clássico Internet Explorer. Com uma interface completamente atualizada, não seria mais fácil acessar nenhum dos recursos que o navegador oferece.

- (A) Edge.
- (B) Safari.
- (C) Firefox.
- (D) Chrome.
- (E) Opera.

### Questão 22

É uma plataforma de mídia social focada em negócios e emprego que funciona através de sites e aplicativos móveis. Fundada em dezembro de 2002 e lançada em 5 de maio de 2003, de propriedade da Microsoft. Marque a alternativa CORRETA que representa uma mídia social descrita.

- (A) Facebook.
- (B) Sumry.
- (C) Networking.
- (D) Currículo Lates.
- (E) LinkedIn.

### Questão 23

Um e-mail padrão deve conter os e-mails dos destinatários, um título, o corpo da mensagem e, opcionalmente, arquivos podem ser anexados para seguirem junto com a mensagem. Marque a alternativa CORRETA do campo que o e-mail escrito aqui não fica visível para os demais destinatários.

- (A) Para.
- (B) Assunto.
- (C) CCo.
- (D) Cc.
- (E) Anexo.

### Questão 24

Esse recurso no Word possibilita criar automaticamente um vínculo de um trecho de seu documento com outro elemento do próprio documento ou de outro, com uma imagem, com um endereço de e-mail, com uma página da web ou mesmo programa executável. Marque a alternativa CORRETA que corresponde a esse recurso no Word.

- (A) Hiperlinks.
- (B) Referência cruzada.
- (C) Caixa de Texto.
- (D) Indicador.
- (E) Suplementos.

### Questão 25

Uma série de outras nomenclaturas são utilizadas para descrever outros tipos de redes, quanto a extensão geográfica que as mesmas atuam. Marque a alternativa CORRETA que corresponde a uma rede de área metropolitana sem fio, destina-se principalmente a operadores de telecomunicações.

- (A) WWAN.
- (B) CAN.
- (C) RAN.
- (D) WMAN.
- (E) LAN.

## Conhecimentos Específicos

### Questão 26

O desempenho dos colaboradores são medidos por meio de sistemas de avaliação de desempenho. Assinale a alternativa correspondente ao tipo de avaliação de desempenho caracterizada pelo registro detalhado de situações entre os colaboradores por fatos positivos ou negativos e por meio de comparações com desempenho anterior e ocorrências do passado de modo analítico por parte dos gestores

- (A) Avaliação por competência
- (B) Avaliação 360 graus
- (C) Avaliação por incidentes críticos
- (D) Avaliação por ciclos de valor
- (E) Avaliação 180 graus

### Questão 27

A gestão de pessoas contribui diretamente para o atingimento de objetivos organizacionais na medida em que são as pessoas que realizam e concretizam as diretrizes empresariais. Neste processo, a definição de indicadores, metas e objetivos são essenciais como parâmetros para a gestão de pessoas. Um desses métodos é conhecido pela sigla OKRs (Objetives and Key Result) ou Objetivos e resultados-chave e trata-se de uma ferramenta gerencial com foco nos resultados e definição de metas. Assinale a alternativa correspondente aos três fatores considerados na ferramenta OKRs.

- (A) Resultados chave, projetos institucionais e mercado.
- (B) Objetivos, resultados-chave e iniciativas.
- (C) Objetivos, projetos institucionais e resultados.
- (D) Iniciativas, tempo e mercado.
- (E) Objetivos, tempo, habilidades.

### Questão 28

Na conjuntura atual de mercado, as organizações que não promovem a cultura da inovação têm grandes chances de perder espaço ou desaparecer. Inovação é o que norteia e favorece o crescimento empresarial. Existe, contudo, tipologias distintas de inovação. Assinale a alternativa correspondente ao tipo de inovação que ocorre quando algo novo é criado, promovendo grandes mudanças que modificam totalmente como o produto ou serviço são consumidos, bem como seus processos de desenvolvimento.

- (A) Inovação disruptiva.
- (B) Inovação associativa.
- (C) Inovação incremental.
- (D) Inovação tecnicista.
- (E) Inovação inclusiva.

### Questão 29

Dentre as adversidades e ocorrências organizacionais, os conflitos são o oposto da cooperação e estão inerentes à natureza humana, fazendo parte da maioria dos ambientes empresariais. Dentre autores que possuem grande volume de publicações acerca da gestão de pessoas, Chiavenato (1999), apresenta estilos de resolução de conflitos. Analise entre Verdadeiros (V) e Falsos (F) os itens abaixo sobre estilos de resolução de conflitos.

- Desamparo.
- Acomodação.
- Competitivo.
- Evitação.
- Colaboração.

Após análise, assinale a alternativa que apresenta a sequência correta dos itens acima, de cima para baixo:

- (A) V, V, F, V, F.
- (B) F, V, V, V, V.
- (C) V, V, F, F, V.
- (D) F, V, V, F, F.
- (E) F, F, V, V, F.

### Questão 30

O planejamento de recursos humanos é um processo que deriva da estratégia onde as empresas buscam alocar com maior eficiência seus colaboradores.

Analise os fatores abaixo entre Verdadeiros (V) e Falsos (F) quais estão atrelados ao planejamento estratégico de RH:

- É necessário combinar dados de uma única fonte e não de várias fontes.
- Tempo prolongado e reforço diligente são necessários.
- Necessidade de contar com previsões, que nunca são totalmente precisas.
- As mudanças internas comumente encontram resistência por parte dos funcionários.

Após análise, assinale a alternativa que apresenta a sequência correta dos itens acima, de cima para baixo:

- (A) F, F, V, V.
- (B) F, V, V, F.
- (C) V, V, F, V.
- (D) F, V, V, V.
- (E) V, V, F, F.

### Questão 31

A avaliação por competências é uma ferramenta importante na gestão de pessoas. Este tipo de modelo trabalha as habilidades e competências de

colaboradores e sua adequação ao processo funcional. A gestão de competência está presente em áreas da gestão de pessoas como na avaliação de desempenho, treinamento e plano de cargos e salários. Analise os itens abaixo quais são requisitos para a gestão por competência aplicáveis a plano de cargos e salários e analise:

- I. Descrição dos requisitos para os cargos
- II. Fornecimento de critérios para promoções
- III. Determinar meta de produtividade por tempo trabalhado denominado de organização racional do trabalho - ORT

Após análise, assinale a alternativa correta.

- (A) Apenas os itens II e III estão corretos.
- (B) Apenas os itens I e III estão corretos.
- (C) Apenas o item I está correto.
- (D) Apenas o item III está correto.
- (E) Apenas os itens I e II estão corretos.

### Questão 32

Ao longo da história da gestão de pessoas, os modelos organizacionais evoluíram da relação de obrigações meramente funcionais para a observância de fatores que influenciavam na produtividade e desempenho da empresa. A questão do clima organizacional e da cultura organizacional são fatores condicionantes de produtividade. Sobre esses temas, analise os itens abaixo:

- I. O clima organizacional representa o conjunto de valores e regras compartilhados pela administração e pelos colaboradores de uma empresa.
- II. A cultura organizacional é o ambiente gerado pelas práticas dos trabalhadores de uma empresa e materializa-se nas atitudes que eles têm para se relacionar.
- III. A cultura organizacional geralmente é gerada e cresce juntamente com a organização e o clima organizacional pode variar rapidamente, pois depende de fatores internos e externos

Após análise, assinale a alternativa correta.

- (A) Apenas os itens I e III estão corretos.
- (B) Apenas o item II está correto.
- (C) Apenas o item I está correto.
- (D) Apenas os itens I e II estão corretos.
- (E) Apenas o item III está correto.

### Questão 33

O treinamento é um dos mecanismos mais antigos e se mantém na atualidade como eficaz quando bem conduzido e com objetivos estrategicamente estipulados. Assinale a alternativa correspondente a metodologia de treinamento caracterizada pela utilização de recursos didáticos e pedagógicos construídos de maneira a

colocar o colaborador/treinando no centro de seu processo de aprendizagem.

- (A) Metodologias ativas.
- (B) Treinamento de iniciativa.
- (C) Treinamento atrativo.
- (D) Metodologia cognitiva.
- (E) Treinamento global.

### Questão 34

No serviço público, de acordo com a legislação, os planos de carreiras constituem possibilidades de evolução funcional dos servidores permanentes por meio de promoção dos cargos de acordo com regras legalmente estabelecidas. De acordo com a tipologia de evolução de carreiras, assinale a alternativa correspondente ao tipo de carreira onde os graus sucessivos não decorrem imediatamente de um mesmo conteúdo ocupacional em ordem crescente de complexidade, contudo de matérias que guardam relação de similaridade.

- (A) Carreira vertical.
- (B) Carreira dissociadas.
- (C) Carreira derivada.
- (D) Carreira de ambiência.
- (E) Carreira de alternância.

### Questão 35

A gestão de pessoas ao longo do tempo evoluiu concomitantemente com a evolução das teorias administrativas. Existem diversos modelos de gestão presentes nas organizações aplicáveis aos perfis e cultura organizacionais. Assinale a alternativa correspondente ao modelo de gestão de pessoas caracterizado por medir a eficiência do colaborador com relação ao valor que ele agrega para os clientes e negócios da empresa, necessitando que o gestor tenha visão de mercado e uma boa ferramenta de gestão de carteira de clientes.

- (A) Gestão por cadeia de valor.
- (B) Gestão de similaridade.
- (C) Gestão eficiente e compromisso.
- (D) Gestão por necessidade de demanda.
- (E) Gestão por alocação de competência.

### Questão 36

O Armazém na logística corresponde ao local ou depósito caracterizado por ser um espaço físico onde se alocam materiais para utilização organizacional, ou para fins comerciais. Assinale a alternativa correspondente ao tipo de armazém onde as mercadorias de importação ou exportação ficam armazenadas por um período de desembaraço legal até que o processo de liberação da receita federal seja concluído.

- (A) Armazém de alocação.
- (B) Armazém interno.
- (C) Armazém alfandegado.
- (D) Armazém de exportação.
- (E) Armazém de expedição.

### Questão 37

Dentre as tarefas associadas a área de recebimento de mercadorias, alguns componentes influenciam diretamente no processo no sentido de qualidade e quantidade, além do fator estrutural. Assinale a alternativa que corresponde ao local onde veículos de carga, a exemplo de caminhões, encostam para que sejam carregados com produtos ou descarga de produtos em operações logísticas.

- (A) Upas logísticas.
- (B) Docas.
- (C) Entrevias.
- (D) Acostamento.
- (E) Manilha logística.

### Questão 38

A gestão de estoque está atrelada diretamente ao desempenho organizacional, na medida em que este interfere no processo de custos empresariais, e ao mesmo tempo representa implicações diretas no processo produtivo com a disponibilização dos materiais para os devidos processos. Assinale a alternativa correspondente ao tipo de estoque que ocorre quando o armazém abriga produtos com baixa performance nas vendas e que permanecem parados nas prateleiras muitas vezes se tornando ultrapassados.

- (A) Estoque mínimo.
- (B) Estoque inativo.
- (C) Estoque de manejo.
- (D) Estoque máximo.
- (E) Estoque de equivalência.



### Questão 39

O planejamento estratégico na gestão é concebido por meio de metodologias diversas que visam a melhor estruturação dos dados e planos propostos para uma organização. Dentre esses métodos, encontra-se a metodologia SMART que é uma ferramenta de planejamento que favorece na definição de metas inteligentes. Segundo essa metodologia, uma meta deve ser singularizada e facilmente compreendidas por todos os envolvidos. Assinale a alternativa correspondente a este componente da ferramenta SMART.

- (A) Measurable.
- (B) Attainable.
- (C) Relevanted.
- (D) Specific.
- (E) Time-based.

### Questão 40

Em ambientes complexos e competitivos a formalização e previsão de rotinas e comportamentos são difíceis de serem definidos visto as constantes mudanças e orientação à inovação do mercado. Assinale a alternativa correspondente ao tipo de controle que se baseia na utilização de mecanismos não formais que promovam o autocontrole organizacional.

- (A) Controle difuso.
- (B) Controle ad-hov.
- (C) Controle sistêmico.
- (D) Controle mutável.
- (E) Controle ordenativo.

### Questão 41

Segundo a Lei Orgânica do Município de Içara/SC, compete ao município prover a tudo quanto diga respeito ao seu peculiar interesse e ao bem-estar de sua população, cabendo-lhe, privativamente, diversas atribuições. Classifique como V para as sentenças verdadeiras e F para as falsas em relação às suas atribuições privativas:

() Fixar, fiscalizar e cobrar tarifas ou preços públicos.

() Organizar e manter os serviços de fiscalização necessários ao exercício do poder de polícia administrativa.

() Organizar o quadro e estabelecer o regime jurídico único dos servidores públicos.

() Conceder, permitir ou autorizar os serviços de transporte coletivo e de táxis, sem poder fixar as respectivas tarifas.

() Adquirir bens, inclusive mediante desapropriação.

Assinale a alternativa que apresenta a sequência correta, de cima para baixo:

- (A) F-F-V-F-F.
- (B) V-V-V-F-V.
- (C) F-V-V-F-V.
- (D) V-F-V-V-V.
- (E) V-V-F-V-V.

### Questão 42

De acordo com o regimento Interno da Câmara Municipal de Içara/SC (Resolução nº 264/2021), as deliberações do Plenário serão tomadas por quóruns, sendo eles: maioria simples; maioria absoluta e maioria qualificada. Sobre os três quóruns, associe os itens, utilizando o código a seguir:

#### 1ª Coluna

I. maioria simples.

II. maioria absoluta.

III. maioria qualificada.

#### 2ª Coluna

() é a que compreende mais da metade do número dos componentes da Câmara.

() é a que atinge a dois terços dos componentes da Câmara.

() é aquela que depende do voto favorável da maioria dos Vereadores presentes à reunião.

Assinale a alternativa que apresenta a sequência correta, de cima para baixo:

- (A) II - III - I.
- (B) II - I - III.
- (C) III - I - II.
- (D) III - II - I.

(E) I - III - II.

### Questão 43

Nos termos do Estatuto dos Servidores do município de Içara (Lei Complementar nº 3/1999), classifique como V para as sentenças verdadeiras e F para as falsas:

(\_\_) Remuneração é a retribuição pecuniária pelo exercício de cargo público, com o valor fixado em lei.

(\_\_) Progressão funcional é a passagem horizontal de uma referência para a imediatamente superior, escalonada dentro da mesma classe do cargo de carreira em que esteja o servidor enquadrado, por força do tempo de serviço

(\_\_) Um dos requisitos básicos para investiduras em cargo público é o gozo dos direitos políticos.

(\_\_) Não é requisito básico para investiduras em cargo público a quitação com as obrigações militares e eleitorais.

(\_\_) Promoção funcional é a passagem horizontal à classe imediatamente superior dentro da mesma carreira em que o servidor é provedor, em decorrência do mérito apontado em avaliação de desempenho periódico ou por tempo de serviço.

Assinale a alternativa que apresenta a sequência correta, de cima para baixo:

- (A) F-F-V-F-F.
- (B) V-V-V-V-F.
- (C) V-F-V-F-F.
- (D) F-V-V-F-F.
- (E) V-F-V-V-V.

### Questão 44

Assinale a opção correta referente à jornada de trabalho nas repartições públicas municipais, conforme estabelecido pelo Estatuto dos Servidores do município de Içara/SC.

- (A) A jornada de trabalho nas repartições públicas municipais, será fixada por ato do chefe do respectivo Poder, não podendo ser superior a 30 (trinta) horas e inferior a 20 (vinte) horas semanais, com remuneração proporcional, ou na forma da lei.
- (B) A jornada de trabalho nas repartições públicas municipais, será fixada por ato do chefe do respectivo Poder, não podendo ser superior a 45 (quarenta e cinco) horas e inferior a 20 (vinte) horas semanais, com remuneração proporcional, ou na forma da lei.
- (C) A jornada de trabalho nas repartições públicas municipais, será fixada por ato do chefe do respectivo Poder, não podendo ser superior a 40 (quarenta) horas e inferior a 10 (dez) horas semanais, com remuneração proporcional, ou na forma da lei.

(D) A jornada de trabalho nas repartições públicas municipais, será fixada por ato do chefe do respectivo Poder, não podendo ser superior a 40 (quarenta) horas e inferior a 20 (vinte) horas semanais, com remuneração proporcional, ou na forma da lei.

(E) A jornada de trabalho nas repartições públicas municipais, será fixada por ato do chefe do respectivo Poder, não podendo ser superior a 30 (trinta) horas e inferior a 10 (dez) horas semanais, com remuneração proporcional, ou na forma da lei.

### Questão 45

Nos termos descritos no Plano de cargos e carreira dos servidores da Câmara Municipal de Içara/SC (Lei nº 4.912/2023), analise as sentenças a seguir:

I - Para concorrer à promoção por mérito, dentre outras exigências, o servidor deverá, cumprir 6 (seis) anos de efetivo exercício no cargo ou função gratificada na classe em que se encontra.

II - Ao servidor que tiver obtido pelo menos 60% (sessenta por cento) do total de pontos na sua última avaliação de desempenho, estará habilitado à promoção por titulação.

III - As promoções não são cumulativas entre si, não sendo possível conceder a promoção por titulação no mesmo ano da promoção por mérito.

Marque a alternativa correta.

- (A) As sentenças I, II e III estão corretas.
- (B) As sentenças II e III estão corretas.
- (C) Somente a sentença I está correta.
- (D) Somente a sentença II está correta.
- (E) As sentenças I e III estão corretas.

### Questão 46

Durante uma reunião do conselho municipal, um debate acalorado surge sobre a recente decisão da administração local de construir uma nova praça no centro da cidade. Enquanto todos os procedimentos legais foram seguidos à risca, alguns membros do conselho questionam se a decisão foi tomada considerando também o bem-estar e as necessidades reais da comunidade, levantando dúvidas sobre aspectos subjetivos que norteiam as ações da Administração Pública. Este caso ilustra a importância de um princípio específico na condução das atividades administrativas, além da mera conformidade legal. Qual princípio é esse?

- (A) Princípio da Legalidade
- (B) Princípio da Moralidade
- (C) Princípio da Eficiência
- (D) Princípio da Impessoalidade
- (E) Princípio da Publicidade

### Questão 47

Em uma prefeitura municipal, o prefeito decide reorganizar a estrutura dos departamentos para melhorar a eficiência dos serviços prestados à comunidade. Ele planeja estabelecer novos níveis de autoridade e responsabilidade, designar funções específicas para cada departamento e determinar a linha de comando entre os funcionários, visando otimizar a coordenação das atividades e a tomada de decisões. Essa ação do prefeito exemplifica o uso de qual tipo de poder administrativo, essencial para a organização interna e o funcionamento da Administração Pública?

- (A) Poder executivo
- (B) Poder Hierárquico
- (C) Poder disciplinar
- (D) Poder regulamentar
- (E) Poder de polícia

### Questão 48

Durante a revisão de um contrato de prestação de serviços entre uma prefeitura e uma empresa privada, suspeitas surgiram quanto à motivação para a escolha dessa empresa específica. Alegações de favorecimento por laços pessoais entre o prefeito e o proprietário da empresa levantaram questionamentos sobre a integridade do processo de seleção. A investigação focou na verificação dos motivos que levaram à escolha da empresa, para determinar se estavam alinhados com o princípio da Teoria dos Motivos Determinantes, que exige que os atos administrativos sejam realizados com base em critérios objetivos, voltados exclusivamente ao interesse público. Sobre o assunto, julgue as seguintes afirmações como verdadeiras (V) ou falsas (F):

- A teoria dos motivos determinantes não se aplica a contratos administrativos.
- Os motivos que levam à realização de um ato administrativo devem sempre visar ao interesse público.
- A relação pessoal entre o prefeito e o proprietário da empresa pode ser considerada motivo legítimo para a escolha, segundo a teoria.

Assinale a alternativa cuja respectiva ordem de julgamento está correta:

- (A) V – F – F.
- (B) F – V – V.
- (C) V – V – V.
- (D) F – F – F.
- (E) F – V – F.

### Questão 49

Na emissão de uma licença ambiental por um órgão público, após seguir o procedimento estabelecido para o ato, foi observado que o servidor responsável pela assinatura do documento não possuía a devida autorização legal para tal ato, configurando uma

usurpação de função. Além disso, o processo indicou que a licença foi emitida com o objetivo de beneficiar um particular em detrimento do interesse público. Assim, avalie as proposições referentes aos vícios do ato administrativo identificados neste contexto:

- I. Vício de Competência
- II. Vício de Finalidade
- III. Vício de Forma

Assinale a alternativa que apresenta os vícios identificados no caso narrado:

- (A) III
- (B) I e II
- (C) II
- (D) I, II e III
- (E) II e III

### Questão 50

No contexto da atuação da Administração Pública, a distinção entre poder vinculado e poder discricionário é fundamental para entender como são tomadas diferentes decisões administrativas, baseadas em critérios de legalidade e margem de liberdade na escolha. O poder vinculado exige que a administração siga estritamente o que está previsto em lei, sem espaço para interpretações, enquanto o poder discricionário permite à administração pública uma certa liberdade de decisão dentro dos limites da lei, para escolher a melhor opção diante de uma situação. Considerando essas definições, relacione os seguintes atos administrativos às suas naturezas de poder:

Coluna 1:

- A-poder vinculado.
- B-poder discricionário

Coluna 2:

- Licença para Construir
- Concessão de Aposentadoria
- Licença para Dirigir

Assinale a alternativa cuja a sequência da associação, de cima para baixo, esteja correta:

- (A) A, B, A
- (B) A, B, B
- (C) B, A, B
- (D) A, A, A
- (E) B, A, A