

MUNICÍPIO DE JOINVILLE - SC**0015 - ARQUITETO**

Turno: TARDE

Tipo de Prova
1

Sr. Candidato, para ter a sua prova corrigida é obrigatório a marcação do tipo de prova no cartão de respostas. Caso não marque o tipo de prova, o cartão de respostas não será lido, e estará automaticamente eliminado do Concurso Público.

TRANSCREVA, NO SEU CARTÃO DE RESPOSTAS, A FRASE ABAIXO PARA O EXAME GRAFOTÉCNICO:

“Tudo é considerado impossível, até acontecer.” Nelson Mandela

ATENÇÃO

Este caderno contém cinquenta questões de múltipla escolha, cada uma com cinco alternativas de resposta (A, B, C, D, E).

Verifique se este material está em ordem, caso contrário, notifique imediatamente o fiscal.

O tempo de duração da prova inclui o preenchimento do Cartão de Respostas e da Folha de Respostas.

Duração da prova: 4h

LEIA AS INSTRUÇÕES ABAIXO

Por motivo de segurança:

- O candidato só poderá retirar-se definitivamente da sala após 1 (uma) hora do início efetivo da prova.
- O candidato poderá retirar-se levando o seu caderno de questões, somente faltando 1 (uma) hora para o término da prova.
- O candidato que optar por se retirar sem levar o seu caderno de questões não poderá copiar suas respostas por qualquer meio.
- Ao terminar a prova, o candidato deverá se retirar imediatamente do local, não sendo possível nem mesmo a utilização dos banheiros e/ou bebedouros.
- Ao terminar a prova é de sua responsabilidade entregar ao fiscal o cartão de respostas assinado. Não se esqueça dos seus pertences.
- Os três últimos candidatos deverão permanecer na sala até que o último candidato entregue o cartão de respostas, devendo assinar o Termo de Sala.
- O fiscal de sala não está autorizado a alterar quaisquer dessas instruções. Em caso de dúvida, solicite a presença do coordenador local.

BOA PROVA!

LÍNGUA PORTUGUESA

TEXTO PARA AS QUESTÕES DE 01 A 05.

A era do Homo Trecos

A Revolução Treconológica nos encheu de coisas, sem antes nos perguntar se seriam úteis

Renato de Faria | 10/03/2024

Um cérebro bem desenvolvido, capacidade de falar e produzir cultura, esses são os traços mais marcantes do *Homo sapiens*. Vencemos uma batalha natural e aqui estamos, com pensamento e reflexão. Para alguns, a libertação de um estado de natureza, no qual somos frágeis, presas fáceis. Para outros, um castigo divino, uma falha natural, pois bom mesmo seria viver por aí, pescando e caçando, sem eira nem beira, tal qual os animais.

Toda cultura se acha, invariavelmente, mais capacitada e evoluída do que a anterior. Isso é normal, faz parte da arrogância de viver o presente. Porém, toda comunidade histórica, por mais adaptada e avançada que pareça ser, terá sempre seu ponto cego, aquela característica marcante e ignorante, bem debaixo do nariz, que a envergonhará diante das demais.

Por mais que os gregos sejam fascinantes, pois nos deram a filosofia, a música, a matemática, a democracia e tantas outras coisas, eles eram escravocratas. Não percebiam, a tempo, que a escravidão é um mal ético e objetivo. Eles não enxergavam. Afinal, se é ponto cego, de fato, não era para ser visto mesmo. E aqueles que se levantaram em contrariedade, foram vistos como loucos, pessimistas, que intencionavam arruinar a ordem social. Depois, foram chamados de gênios.

Daqui a quatrocentos, quinhentos anos, encontrarão nossa fragilidade, nosso ponto cego, nossa poeira jogada para debaixo do tapete. Imagino um congresso de antropólogos, filósofos e cientistas discutindo nossa civilização, com seus avanços e retrocessos, descobertas e encobertas, luzes e sombras. Encontrarão nosso calcanhar de Aquiles, pois entraremos para a história como a era dos Homo Trecos.

A Revolução Treconológica nos encheu de coisas, sem antes nos perguntar se seriam úteis. É treco no braço, na cintura, no bolso, na orelha, na maleta e em qualquer lugar que dê para pendurar alguma coisa. Diferentemente daqueles que vieram antes de nós, nossas invenções não foram criadas por uma necessidade social. Pelo contrário, a demanda é, unicamente, pela ansiedade em produzir mais coisas, mais trecos.

Depois, começamos a nos perguntar para que eles servem. Quando descobrimos que nos fazem mal, causando dependências diversas, devido ao seu uso recreativo e excessivo, a própria indústria irá oferecer outros trecos farmacológicos para baixar a ansiedade, curar a tristeza e afastar a depressão. Calma, eles dão jeito para tudo. É treco que não acaba mais.

Nós, os Homo Trecos, não gostamos muito de pensar, essa coisa antiquada, analógica e sofrida. Basta inventar uns quatro ou cinco termos em língua inglesa (a língua oficial dos criados treconológicos) para suprir a falta de vocabulário que seus representantes desenvolveram. Por uma saudade do cordão umbilical, também criaram carregadores, bluetooth, cabos e redes, para estarmos sempre conectados ao Treco-Mãe.

Ótimo! Seremos a nova espécie! Trecos humanos que irão vagar por aí, correndo de um lugar a outro, fazendo quatro reuniões na mesma hora, com um tempo presente carente de sentido, em namoro eterno com a morte. Viveremos na monotonia daqueles que não sabem o que fazer com a vida, reduzida à obsolescência daqueles que só sabem se relacionar com o fetiche em consumir mais trecos.

FARIA, Renato de. A era do Homo Trecos. *Estado de Minas*, 10 de março de 2024. Disponível em: <https://www.em.com.br/columnistas/filosofia-explicadinha/2024/03/6816267-a-era-do-homo-trecos.html>. Acesso em: 30 mar. 2024. Adaptado.

Questão 1

Qual dos trechos grifados abaixo representa uma oração subordinada substantiva?

- (A) “Para alguns, a libertação de um estado de natureza, **no qual somos frágeis, presas fáceis.**” (1º parágrafo).
- (B) “Não percebiam, a tempo, **que a escravidão é um mal ético e objetivo.**” (3º parágrafo).
- (C) “Diferentemente daqueles **que vieram antes de nós**, nossas invenções não foram criadas por uma necessidade social.” (5º parágrafo).
- (D) “Depois, começamos a nos perguntar **para que eles servem.**” (6º parágrafo).
- (E) “É treco **que não acaba mais.**” (6º parágrafo).

Questão 2

De acordo com o articulista, o ser humano produz trecos:

- (A) unicamente para escancarar os pontos cegos vexaminosos das culturas anteriores;
- (B) exclusivamente para suprir necessidades sociais que culturas de outras épocas deixaram;
- (C) apenas para que as futuras gerações de filósofos estudem o ser humano atual como uma espécie diferente;
- (D) somente para saciar a ansiedade de produzir coisas, ainda que sem utilidade aparente;
- (E) unicamente para utilizar a língua inglesa, considerada de prestígio, em situações cotidianas.

Questão 3

Qual das expressões abaixo, empregadas no texto, apresenta um sentido denotativo no contexto em que se encontra?

- (A) “estado de natureza”.
- (B) “sem eira nem beira”.
- (C) “debaixo do nariz”.
- (D) “ponto cego”.
- (E) “calcanhar de Aquiles”.

Questão 4

Qual é a função das vírgulas no trecho “É treco no braço, na cintura, no bolso, na orelha, na maleta e em qualquer lugar que dê para pendurar alguma coisa.” (5º parágrafo)?

- (A) Enumerar termos de mesma função sintática.
- (B) Isolar um aposto explicativo.
- (C) Separar vocativos.
- (D) Isolar apostos enumerativos.
- (E) Separar orações coordenadas assindéticas.

Questão 5

Em qual dos trechos abaixo se pode identificar o uso da voz verbal passiva analítica?

- (A) “Vencemos uma batalha natural e aqui estamos, com pensamento e reflexão.” (1º parágrafo).
- (B) “Toda cultura se acha, invariavelmente, mais capacitada e evoluída do que a anterior.” (2º parágrafo).
- (C) “Afinal, se é ponto cego, de fato, não era para ser visto mesmo.” (3º parágrafo).
- (D) “A Revolução Treconológica nos encheu de coisas, sem antes nos perguntar se seriam úteis.” (5º parágrafo).
- (E) “Nós, os Homo Trecos, não gostamos muito de pensar, essa coisa antiquada, analógica e sofrida.” (7º parágrafo).

MATEMÁTICA**Questão 6**

Qual é o próximo número da sequência lógica 4d, 9i, 8h, 15o,...?

- (A) 6f
- (B) 12l
- (C) 20t
- (D) 25y
- (E) 18r

Questão 7

Qual é o dobro do valor de x , sabendo que a medida dos ângulos internos de um triângulo retângulo são $x + 10$ e $x - 15$?

- (A) 47,5
- (B) 23,75
- (C) 95
- (D) 190
- (E) 185

Questão 8

Qual é o número de diagonais de um polígono regular cuja medida do ângulo externo é de 60° ?

- (A) 6
- (B) 12
- (C) 9
- (D) 18
- (E) 5

Questão 9

Se os números x , 12, 4 e 3, formam nessa ordem uma proporção, é verdadeiro que a soma dos algarismos de x , é:

- (A) 6
- (B) 7
- (C) 8
- (D) 9
- (E) 10

Questão 10

Um quadrado tem dois dos seus vértices localizados em $A(4, 4)$ e $C(-4, -4)$, que são os extremos de uma de suas diagonais. Qual é a soma da área e do perímetro desse quadrado, considerando que todas as dimensões estão na mesma unidade de medida?

- (A) 8
- (B) 64
- (C) 48
- (D) 32
- (E) 96

NOÇÕES DE INFORMÁTICA

Questão 11

Como é chamado o software instalado no computador sem a ciência do usuário, que se esconde no dispositivo e monitora atividades, roubando informações sensíveis como dados financeiros, informações de conta, logins?

- (A) Cavalo de Troia.
- (B) Spyware.
- (C) Adware.
- (D) Scareware.
- (E) Malware sem arquivo.

Questão 12

Analise e responda.

- I- Nobreak;
- II- Biometria.
- III- Certificado Digital;
- IV- Assinatura Digital;
- V- Criptografia.

Das opções apresentadas acima, qual(is) corresponde(m) a exemplo(s) de ferramenta(s) que garante(m) o Princípio da Disponibilidade da Segurança da Informação?

- (A) II e V, apenas.
- (B) III, apenas.
- (C) II e IV, apenas.
- (D) I, apenas.
- (E) V, apenas.

Questão 13

Analise a função do MS-Excel 2016 apresentada abaixo e responda.

“Função NÃO.”

É correto afirmar que a função é responsável por:

- (A) retornar VERDADEIRO se um dos argumentos for VERDADEIRO.
- (B) atribuir nomes aos resultados de cálculo.
- (C) inverter o valor lógico do argumento.
- (D) criar funções personalizadas e reutilizáveis e chamá-las por um nome amigável
- (E) especificar um teste lógico a ser executado.

Questão 14

Assinale a alternativa que corresponda a guia em que se localiza o grupo Auditoria de Formulas, do MS-Excel 2016.

- (A) Fórmulas.
- (B) Arquivo.
- (C) Página Inicial.
- (D) Exibir.
- (E) Ajuda.

Questão 15

Analise a imagem e responda.

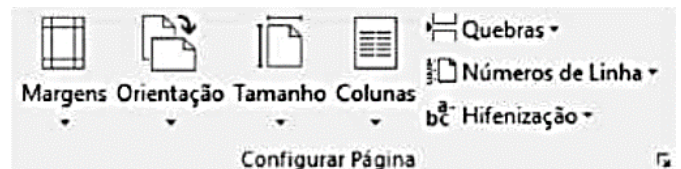

Em qual guia do MS-Word 2016 é possível localizar os grupos representados acima?

- (A) Página Inicial.
- (B) Exibir.
- (C) Design.
- (D) Inserir.
- (E) Layout.

Questão 16

Analise as alternativas e assinale a que apresenta o atalho do MS-Word 2016 responsável por abrir a caixa “Localizar e Substituir”.

- (A) Ctrl + U.
- (B) Shift + Tab.
- (C) Alt + F3.
- (D) Tab.
- (E) F10.

Questão 17

Qual função é desempenhada pelo atalho “Ctrl + Shift + clique em um botão da barra de tarefas”, quando utilizado no sistema operacional Windows 11?

- (A) Exibir o menu da janela do aplicativo.
- (B) Alternar as janelas do grupo.
- (C) Adicionar uma área de trabalho virtual.
- (D) Abrir um aplicativo como um administrador.
- (E) Selecionar a caixa de pesquisa.

Questão 18

Das alternativas apresentadas, qual corresponde a um exemplo de navegador de internet?

- (A) Adobe Photoshop.
- (B) Safari.
- (C) Outlook.
- (D) MSN Messenger.
- (E) Hotmail.

Questão 19

A imagem abaixo representa um dos tipos de topologia de rede. Qual?

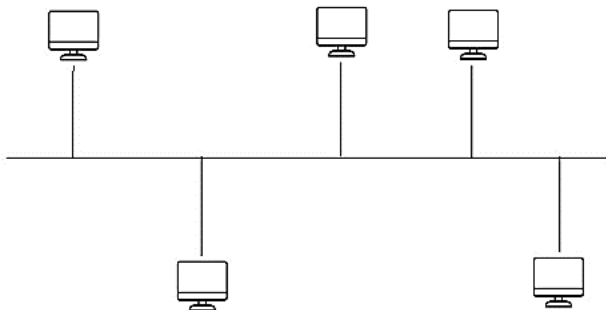

- (A) Anel.
- (B) Estrela.
- (C) Barramento.
- (D) Hierárquico.
- (E) Malha.

Questão 20

Leia o trecho e responda.

“Interligam computadores presentes dentro de um mesmo espaço físico. Isso pode acontecer dentro de uma empresa, de uma escola ou dentro da sua própria casa, sendo possível a troca de informações e recursos entre os dispositivos participantes.”

É correto afirmar que o trecho diz respeito a:

- (A) MAN;
- (B) PAN;
- (C) SAN;
- (D) LAN;
- (E) WAN.

POLÍTICAS E LEGISLAÇÃO PÚBLICAS

Questão 21

Conforme prevê a Constituição Federal de 1988, cada Estado e o Distrito Federal elegerão três Senadores, com mandato de:

- (A) dois anos;
- (B) quatro anos;
- (C) cinco anos;
- (D) seis anos;
- (E) oito anos.

Questão 22

Segundo o Art. 49 da Constituição Federal de 1988, é da competência exclusiva do Congresso Nacional:

- (A) vetar, em terras indígenas, a exploração e o aproveitamento de recursos hídricos e a pesquisa e lavra de riquezas minerais;
- (B) julgar semestralmente as contas prestadas pelo Presidente da República e apreciar os relatórios sobre a execução dos planos de governo;
- (C) aprovar, previamente, a alienação ou concessão de terras públicas com área inferior a dois mil e quinhentos hectares;
- (D) autorizar o Presidente e o Vice-Presidente da República a se ausentarem do País, quando a ausência exceder a quinze dias;
- (E) escolher um terço dos membros do Tribunal de Contas da União.

Questão 23

De acordo com o Art. 5 da Constituição Federal de 1988, é correto afirmar que:

- (A) são violáveis a intimidade, a vida privada, a honra e a imagem das pessoas;
- (B) a criação de associações e, na forma da lei, a de cooperativas independem de autorização, sendo vedada a interferência estatal em seu funcionamento;
- (C) é plena a liberdade de associação para fins lícitos, permitida a de caráter paramilitar;
- (D) a pequena propriedade rural, assim definida em lei, desde que trabalhada pela família, será objeto de penhora para pagamento de débitos decorrentes de sua atividade produtiva, dispondo a lei sobre os meios de financiar o seu desenvolvimento;
- (E) é livre a manifestação do pensamento, sendo permitido o anonimato.

Questão 24

Nos termos da Constituição Federal de 1988, o alistamento eleitoral e o voto são facultativos para:

- I. os analfabetos.
- II. os maiores de sessenta anos.
- III. os maiores de dezesseis e menores de dezoito anos.

Estão corretos os itens:

- (A) I, apenas;
- (B) I e III, apenas;
- (C) II, apenas;
- (D) III, apenas;
- (E) I e II, apenas.

Questão 25

Com base no Art. 37 da Constituição Federal de 1988, assinale a alternativa que contém um princípio da Administração Pública.

- (A) Dinamicidade;
- (B) Organização;
- (C) Acessibilidade;
- (D) Publicidade;
- (E) Eficácia.

Questão 26

O Art. 18 da Lei Complementar nº 266 de 2008, estabelece que o efetivo cumprimento das atribuições inerentes ao cargo ou função de confiança é:

- (A) exercício;
- (B) posse;
- (C) circulação;
- (D) desempenho;
- (E) exoneração.

Questão 27

“Remanejamento é a mudança temporária, não superior a _____ dias, ou definitiva de função ou local de trabalho, que visa minimizar a repercussão das condições ambientais desfavoráveis à saúde do servidor no exercício do cargo.”

Segundo o Art. 25 da Lei Complementar nº 266 de 2008, a lacuna acima é corretamente preenchida por:

- (A) 30;
- (B) 60;
- (C) 90;
- (D) 120;
- (E) 180.

Questão 28

Com base na Lei Complementar nº 266 de 2008, relacione os termos numerados de 1 a 4 com suas definições.

- (1) Readaptação
- (2) Reintegração
- (3) Recondução
- (4) Remoção

() É a reinvestidura do servidor estável no cargo anteriormente ocupado ou no resultante de sua transformação, quando invalidada sua demissão por decisão judicial ou administrativa.

() Consiste na mudança de cargo decorrente da inaptidão definitiva do servidor para o cargo originário, visando o aproveitamento de sua capacidade laborativa residual.

() É o retorno do servidor estável ao cargo anteriormente ocupado e decorrerá de: inabilitação em estágio probatório relativo a outro cargo; reintegração do anterior ocupante.

() É o deslocamento do servidor do quadro permanente, a pedido ou de ofício, no âmbito do mesmo quadro.

A sequência correta, de cima para baixo, é:

- (A) 2 - 1 - 3 - 4
- (B) 2 - 3 - 4 - 1
- (C) 3 - 1 - 2 - 4
- (D) 3 - 2 - 4 - 1
- (E) 4 - 2 - 1 - 3

Questão 29

Conforme prevê a Lei nº 12.527 de 2011, o acesso à informação compreende, entre outros, os direitos de obter:

- I. informação primária, íntegra, autêntica e desatualizada;
- II. informação sobre atividades exercidas pelos órgãos e entidades, inclusive as relativas à sua política, organização e serviços;
- III. informação produzida ou custodiada por pessoa física ou entidade privada decorrente de qualquer vínculo com seus órgãos ou entidades, mesmo que esse vínculo já tenha cessado;
- IV. orientação sobre os procedimentos para a consecução de acesso, bem como sobre o local onde poderá ser encontrada ou obtida a informação almejada.

Estão corretas as afirmativas:

- (A) I e IV, apenas;
- (B) II, III e IV, apenas;
- (C) III, apenas;
- (D) IV, apenas;
- (E) II e IV, apenas.

Questão 30

De acordo com a Lei nº 12.527 de 2011, quando não for autorizado acesso integral à informação por ser ela parcialmente sigilosa, é assegurado o acesso à parte não sigilosa por meio de _____, extrato ou cópia com _____ da parte sob sigilo.

As lacunas acima são, correta e respectivamente, preenchidas por:

- (A) relatório; ocultação;
- (B) ofício; divulgação;
- (C) certidão; ocultação;
- (D) plano; divulgação;
- (E) projeto; ocultação.

CONHECIMENTOS ESPECÍFICOS**Questão 31**

O estudo de viabilidade fornece informações e análises que podem ser utilizadas para a elaboração de outros documentos técnicos exigidos para a emissão do alvará de construção, como o projeto arquitetônico, o projeto estrutural, o projeto de instalações elétricas e hidrossanitárias, o projeto de combate a incêndio e pânico, o memorial de cálculo, entre outros. O estudo de viabilidade técnica implica em:

- (A) verificar a viabilidade financeira do projeto, considerando os custos estimados de construção, de operação, das receitas esperadas e o tempo de retorno do investimento;
- (B) avaliar o impacto ambiental do projeto e a viabilidade de sua execução, considerando, por exemplo, a preservação do meio ambiente, a gestão de resíduos e a utilização de fontes de energia sustentáveis;
- (C) atentar-se para a adequação do projeto às normas e regulamentações vigentes, a disponibilidade de recursos e materiais, e a capacidade de execução do projeto;
- (D) analisar a demanda pelo projeto, refletindo sobre o perfil dos potenciais compradores ou locatários, a concorrência no mercado imobiliário e as tendências do mercado;
- (E) verificar as condições do solo e sua capacidade de suportar a construção, considerando, por exemplo, a estabilidade do terreno, a presença de água subterrânea e a necessidade de medidas de contenção.

Questão 32

Quando da orçamentação de uma obra, no cálculo de quantitativos, devemos fazer uma verificação quanto às unidades dos elementos ou matérias que estamos quantificando. É um exemplo em que se deve considerar cálculos volumétricos:

- (A) Armação;
- (B) pinura;
- (C) tubulação;
- (D) escavação;
- (E) fôrmas.

Questão 33

Segundo a identificação do produto, classificamos os custos das obras em: diretos e indiretos. É um exemplo de custo indireto:

- (A) guindastes;
- (B) demolição de alvenaria;
- (C) areia;
- (D) brita;
- (E) salários da administração.

Questão 34

O propósito da Gestão de Riscos é a criação e proteção de valor (tangível e intangível). Os princípios sustentam o propósito. Assinale a alternativa que se refere ao princípio descrito abaixo:

O envolvimento oportuno das partes interessadas na Gestão de Riscos possibilita que os conhecimentos, pontos de vista e percepções sejam considerados. Resulta em melhor conscientização e legitimação:

- (A) inclusão;
- (B) personalização;
- (C) dinamismo;
- (D) abrangência;
- (E) estruturação.

Questão 35

O principal objetivo da Modelagem de Informações da Construção é melhorar a comunicação entre os agentes do projeto, criando um ambiente colaborativo durante todas as etapas da obra. A metodologia BIM é baseada em três pilares fundamentais, dos quais podemos citar:

- (A) Hierarquização.
- (B) Interoperabilidade.
- (C) Descentralização.
- (D) Engenharia reversa.
- (E) Modelagem preditiva.

Questão 36

O sistema PERT-CPM é de uso genérico, podendo ser empregado com inúmeras finalidades, quando existem variadas atividades e tempos de execução. Uma rede deste tipo é um modelo lógico-matemático da obra. Considerando a rede abaixo, assinale a alternativa que se refere à atividade fictícia, destinada a equilibrar a rede, não consumindo recursos:

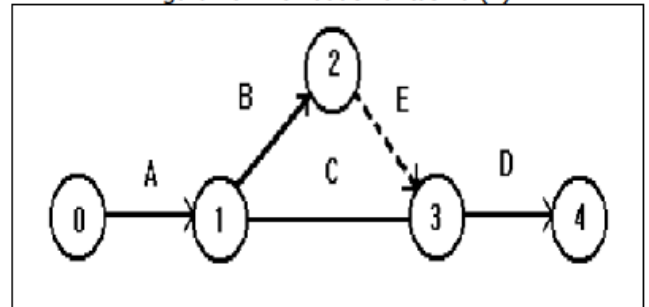

- (A) atividade A;
- (B) atividade B;
- (C) atividade C;
- (D) atividade D;
- (E) atividade E.

Questão 37

No regime de juros compostos, se i é a taxa de juros por unidade de tempo (dia, mês, ano) e n é o número de períodos no qual o capital ficou aplicado, temos a seguinte relação entre o valor final (VF) e o valor presente (VP):

- (A) $VF = (1 + i)^n / VP$;
- (B) $VF = (1 + i)^n \cdot VP$;
- (C) $VF = (1 + n) \cdot i \cdot VP$;
- (D) $VF = (1 + i) \cdot n \cdot VP$;
- (E) $VF = (1 + n)^i / VP$.

Questão 38

A Tabela de Composições e Preços para Orçamentos (TCPO) é o índice de custos de obras atualizado pela PINI, considerado a principal referência de engenharia de custos do Brasil. Assinale a alternativa que se refere a um dos indicadores TCPO.

- (A) INCC.
- (B) ICST.
- (C) IPCO.
- (D) IGMI-C.
- (E) IGP-M.

Questão 39

A Política Nacional de Resíduos Sólidos (PNRS) foi implementada por meio da Lei nº 12.305/2010 e o seu objetivo é organizar de modo mais transparente como o governo, as indústrias e os consumidores finais precisam tratar os resíduos e rejeitos gerados pelas suas atividades ou práticas. Entre os instrumentos da PNRS, está:

- (A) a logística reversa;
- (B) a educação ambiental;
- (C) o Plano Diretor;
- (D) a centralização administrativa;
- (E) o Zoneamento Econômico.

Questão 40

A Política Nacional de Mobilidade Urbana é orientada pela seguinte diretriz, entre outras:

- (A) desintegração entre as cidades gêmeas localizadas na faixa de fronteira com outros países sobre a linha divisória internacional;
- (B) acessibilidade regional;
- (C) rateamento no uso do espaço público de circulação, vias e logradouros;
- (D) priorização de projetos de transporte público coletivo estruturadores do território e indutores do desenvolvimento urbano integrado;
- (E) prioridade dos modos de transportes motorizados sobre os não motorizados e dos serviços de transporte público coletivo sobre o transporte individual motorizado.

Questão 41

As redes de distribuição elétrica são as responsáveis por levar a eletricidade dos pontos de distribuição até nossas casas. Nos pontos de conexão com os geradores, as subestações de transmissão têm a função de elevar a tensão da energia elétrica gerada, permitindo uma transmissão mais eficiente e com menor perda ao longo do sistema. Essa elevação de tensão é realizada por meio de:

- (A) transformadores;
- (B) motores;
- (C) painéis elétricos;
- (D) disjuntores;
- (E) inversores de frequência.

Questão 42

De acordo com o disposto no Estatuto da Cidade, assinale a alternativa que preenche corretamente as lacunas do texto abaixo.

As áreas urbanas com mais de _____, ocupadas por população de baixa renda para sua moradia, por _____, ininterruptamente e sem oposição, onde não for possível identificar os terrenos ocupados por cada possuidor, são susceptíveis de serem usucapidas coletivamente, desde que os possuidores não sejam proprietários de outro imóvel urbano ou rural.

- (A) 360 m²; 05 anos.
- (B) 360 m²; 10 anos.
- (C) 250 m²; 10 anos.
- (D) 250 m²; 05 anos.
- (E) 300 m²; 10 anos.

Questão 43

A definição dos propósitos gerais e estratégicos a se alcançar a partir das políticas públicas desenvolvidas e executadas no âmbito do Setor de Transportes do Governo Federal necessita do delineamento de meios para a concretização de tais políticas. O Caderno das Estratégias Governamentais no modo rodoviário apresenta a seguinte estratégia, entre outras:

- (A) fomentar o acesso ao transporte para populações da Amazônia Legal, para regiões com potencial turístico;
- (B) reduzir os fluxos migratórios no país visando à otimização da malha viária de ligação;
- (C) instituir um comitê permanente voltado à definição dos modelos de concessão;
- (D) priorizar a manutenção, restauração, sinalização e operação das rodovias estaduais;
- (E) desenvolver e manter, em articulação com órgãos e entidades competentes, banco de dados estatístico capaz de identificar as correlações causais entre as precariedades e defeitos viários e a potencialidade de ocorrência de acidentes.

Questão 44

A Política Nacional de Segurança de Barragens (PNSB), instituída pela Lei nº 12.334/2010, tem como propósito assegurar a adesão aos padrões de segurança estabelecidos para as barragens. A lei se aplica a barragens que atendem a pelo menos um dos seguintes critérios:

- (A) altura do maciço igual ou superior a 25 metros;
- (B) capacidade total do reservatório igual ou superior a 5 milhões de metros cúbicos;
- (C) reservatório que contenha resíduos perigosos;
- (D) risco médio a critério do órgão fiscalizador;
- (E) dano potencial associado altíssimo.

Questão 45

O Desenho Universal é orientado por um conjunto de princípios norteadores que ajudam a guiar a concepção de espaços, produtos e serviços que sejam acessíveis e utilizáveis por todas as pessoas, independentemente de suas habilidades físicas, sensoriais ou cognitivas. Assinale a alternativa que se refere ao princípio do Desenho Universal que busca reduzir riscos, evitar situações perigosas e fornecer mecanismos de recuperação, garantindo a segurança e a confiança no uso dos espaços e produtos.

- (A) Uso qualitativo.
- (B) Tolerância ao erro.
- (C) Informação atualizada.
- (D) Diversificação no uso.
- (E) Esforço físico tolerável.

Questão 46

Acessibilidade significa não apenas permitir que pessoas com

deficiências participem de atividades que incluem o uso de produtos, serviços e informação, mas a inclusão e extensão do uso destes por todas as parcelas presentes em uma determinada população. A acessibilidade programática implica a seguinte premissa:

- (A) não deve haver preconceitos, estigmas e discriminações;
- (B) não deve haver barreiras invisíveis embutidas em políticas públicas e normas ou regulamentos;
- (C) não deve haver barreiras nos métodos e técnicas de estudo, de trabalho, de ação comunitária e de educação dos filhos;
- (D) não deve haver barreiras nos instrumentos, utensílios e ferramentas de estudo, de trabalho e de lazer ou recreação;
- (E) não deve haver barreiras na comunicação interpessoal (face a face, língua de sinais), escrita (jornal, revista, livro, carta, apostila, etc., incluindo textos em braile, uso do computador portátil), virtual (acessibilidade digital).

Questão 47

O conceito de acessibilidade é descrito na legislação brasileira como a condição para utilização, com segurança e autonomia, total ou assistida, dos espaços, mobiliários e equipamentos urbanos, das edificações, dos serviços de transporte e dos dispositivos, sistemas e meios de comunicação e informação, por pessoa com deficiência ou com mobilidade reduzida. O exemplo, abaixo, refere-se à:

É possível notar esse tipo de acessibilidade nas salas de aula quando os professores promovem processos de diversificação curricular, flexibilização do tempo e utilização de recursos para viabilizar a aprendizagem de estudantes com deficiência, como, por exemplo: pranchas de comunicação, texto impresso e ampliado, softwares ampliadores de comunicação alternativa, leitores de tela, entre outros recursos.

- (A) acessibilidade digital;
- (B) acessibilidade instrumental;
- (C) acessibilidade atitudinal;
- (D) acessibilidade metodológica;
- (E) acessibilidade comunicativa.

Questão 48

Conforme disposto na Norma ABNT NBR 9050:2022, as medidas necessárias para a manobra de cadeira de rodas sem deslocamento para a rotação de 180° são:

- (A) 1,50 m × 1,20 m;
- (B) 1,20 m × 1,20 m;
- (C) 1,20 m × 1,80 m;
- (D) 1,50 m × 1,50 m;
- (E) 1,80 m × 1,80 m.

Questão 49

De acordo com a ABNT NBR 9050:2022, recomenda-se que a distância máxima a ser percorrida de qualquer ponto da edificação até o sanitário ou banheiro acessível seja de até:

- (A) 10 m;
- (B) 20 m;
- (C) 30 m;
- (D) 40 m;
- (E) 50 m.

Questão 50

Em edificações e equipamentos urbanos existentes, onde a adequação dos corredores seja impraticável, devem ser implantados bolsões de retorno com dimensões que permitam a manobra completa de uma cadeira de rodas (180°), sendo no mínimo um bolsão a cada:

- (A) 10 m;
- (B) 15 m;
- (C) 20 m;
- (D) 25 m;
- (E) 30 m.

PROVA DISCURSIVA

Elabore um texto dissertativo, de 20 a 30 linhas, com base nos seus conhecimentos, acerca do tema abaixo:

Tema: ACESSIBILIDADE: O PAPEL DO ARQUITETO

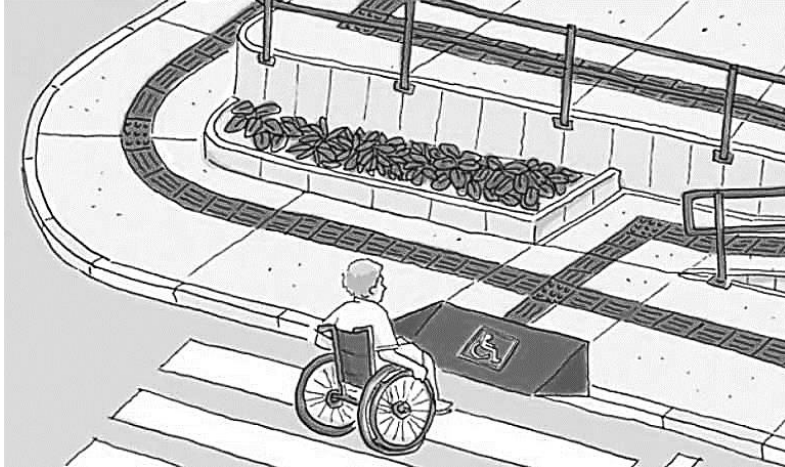

Fonte: <https://revistaprojeto.com.br/acervo/atualize-nbr-9050-norma-revisada-acessibilidade/>

“Você sabia que a acessibilidade de um local é um fator crucial na escolha de muitas pessoas para frequentá-lo? Pessoas em cadeiras de rodas, com baixa visão, com filhos pequenos, com filhos com espectro autista, obesos, assim como grávidas e idosos, valorizam o conforto e segurança que a acessibilidade traz.

Ok! Mas o que é acessibilidade? Segundo a NBR9050, “é a possibilidade e condição de alcance, percepção e entendimento para utilização, com segurança e autonomia, de espaços, mobiliários, equipamentos urbanos, edificações (...)”.

E você sabe de quem é a responsabilidade em aplicar a acessibilidade?”

Fonte: <https://ensin-e.edu.br/acessibilidade-o-papel-do-arquiteto/>

FOLHA DE RASCUNHO

1

2

3

4

5

6

7

8

9

10

11

12

13

14

15

16

17

18

19

20

21

22

23

24

25

26

27

28

29

30