

AVANÇASP



PREFEITURA MUNICIPAL DE
TAPIRATIBA/SP

CONCURSO PÚBLICO
01/2023

OPERADOR DE MÁQUINAS AGRÍCOLAS

Leia atentamente as instruções abaixo

1. PROVA E FOLHA DE RESPOSTAS

Além deste Caderno de Prova, contendo 40 (quarenta) questões objetivas, você receberá do Fiscal de Sala:

- 01 (uma) Folha de Respostas destinada às respostas das questões objetivas. Confira se seus dados estão corretos.

2. TEMPO

- 03 (três) horas é o tempo disponível para realização da prova, já incluído o tempo para marcação da Folha de Respostas da prova objetiva;

- **01 (uma) hora** após o início da prova é possível, retirar-se da sala levando o caderno de prova;

3. INFORMAÇÕES GERAIS

- As questões objetivas têm 05 (cinco) alternativas de resposta (A, B, C, D, E) e somente **uma** delas está correta;

- Verifique se seu caderno está completo, sem repetição de questões ou falhas. Caso contrário, informe imediatamente o Fiscal da Sala, para que sejam tomadas as devidas providências;

- Confira seus dados pessoais na Folha de Respostas, especialmente nome, número de inscrição e documento de identidade e leia atentamente as instruções para preenchimento;

- O preenchimento das respostas da prova objetiva é de sua responsabilidade e não será permitida a troca de Folha de Respostas em caso de erro de marcação pelo candidato;

- Marque, na folha de respostas, com caneta de tinta azul ou preta, a letra correspondente à alternativa que você escolheu.

- Reserve tempo suficiente para o preenchimento de suas respostas. Para fins de avaliação, serão levadas em consideração apenas as marcações realizadas na Folha de Respostas da prova objetiva, não sendo permitido anotar informações relativas às respostas em qualquer outro meio que não seja o caderno de prova;

- Ao se retirar, entregue a Folha de Respostas preenchida e assinada ao Fiscal de Sala.

SERÁ ELIMINADO do presente certame o candidato que:

- a) for surpreendido, durante as provas, em qualquer tipo de comunicação com outro candidato;

- b) portar ou usar, qualquer tipo de aparelho eletrônico (calculadoras, bips/pagers, câmeras fotográficas, filmadoras, telefones celulares, smartphones, tablets, relógios, walkmans, MP3 players, fones de ouvido, agendas eletrônicas, notebooks, palmtops ou qualquer outro tipo de computador portátil, receptores ou gravadores) seja na sala de prova, sanitários, pátios ou qualquer outra dependência do local de prova;

- c) se ausentar da sala em que se realizam as provas levando consigo o Caderno de Questões e/ou a Folha de Respostas;

- d) se recusar a entregar a Folha de Respostas, quando terminar o tempo estabelecido;

- e) não assinar a Lista de Presença e/ou a Folha de Respostas.

LÍNGUA PORTUGUESA

TEXTO

Leia a charge a seguir para responder às questões de 1 a 9.



Quino. *Mafalda*.

QUESTÃO 01

A situação retratada pela charge permite inferir que o inquilino a que se refere a personagem Mafalda é:

- (A) o locatário do imóvel de sua mãe.
- (B) sua própria consciência.
- (C) o vizinho.
- (D) o dono da padaria.
- (E) sua mãe.

QUESTÃO 02

O julgamento do inquilino de Mafalda em relação à sua atitude ocorre porque a personagem:

- (A) tem autorização de sua mãe para comprar balas com o troco da padaria.
- (B) não tem autorização de sua mãe para comprar balas com o troco da padaria.
- (C) brigou com sua mãe por causa das balas.
- (D) desobedece a sua mãe indo à padaria.
- (E) questiona sua mãe sobre ter comprado balas.

QUESTÃO 03

No primeiro quadrinho, o sentido que a oração introduzida pela palavra “mas” expressa, em relação à oração anterior, é de:

- (A) oposição.
- (B) explicação.
- (C) comparação.
- (D) condição.
- (E) tempo.

QUESTÃO 04

Ao dizer a expressão “a gente”, no último quadrinho, conclui-se que Mafalda acredita que:

- (A) todos têm um inquilino como o dela.
- (B) apenas ela e sua mãe têm um inquilino dentro de si.
- (C) o inquilino é uma ideia sobre balas, que todos já tiveram algum dia.
- (D) as pessoas não têm um inquilino como ela.
- (E) qualquer pessoa que tenha um imóvel pode ter um inquilino.

QUESTÃO 05

Todas as palavras a seguir exprimem um sentido próximo ao de “inquilino”, **exceto**:

- (A) alugatário.
- (B) locatário.
- (C) locador.
- (D) arrendatário.
- (E) rendeiro.

QUESTÃO 06

No contexto em que ocorre, o sentido da expressão “sei lá” é:

- (A) próprio, já que ambas as palavras que a constituem são empregadas de forma literal.
- (B) figurado, já que ambas as palavras que a constituem são empregadas de forma metafórica.
- (C) figurado, em função do advérbio “lá”, que não indica, de fato, um lugar.
- (D) próprio, já que apenas o advérbio “lá” é empregado de forma literal.
- (E) ininteligível, porque não expressa sentido algum.

QUESTÃO 07

No primeiro quadrinho, a regência do verbo “pensei” é:

- (A) transitiva direta.
- (B) transitiva indireta.
- (C) intransitiva.
- (D) transitiva direta e indireta.
- (E) pronominal.

QUESTÃO 08

Em relação às classes gramaticais, as palavras “isso”, “se” e “esse”, que ocorrem nos quadrinhos da charge, se classificam, respectivamente, como:

- (A) pronome relativo, conjunção e pronome demonstrativo.
- (B) pronome pessoal, pronome pessoal e pronome relativo.
- (C) pronome demonstrativo, pronome relativo e pronome demonstrativo.
- (D) pronome relativo, conjunção e pronome relativo.
- (E) pronome demonstrativo, pronome pessoal e pronome demonstrativo.

QUESTÃO 09

A palavra “muito”, que ocorre no excerto “isso é muito feio”, é um advérbio que exprime:

- (A) intensidade.
- (B) negação.
- (C) modo.
- (D) afirmação.
- (E) tempo.

Leia o texto a seguir para responder às questões de 10 a 14:

Nuances

Euforia: alegria barulhenta. *Felicidade*: alegria silenciosa.

Gravar: quando o ator é de televisão. *Filmar*: quando ele quer deixar claro que não é de televisão.

Grávida: em qualquer ocasião. *Gestante*: em filas e assentos preferenciais.

Guardar: na gaveta. *Salvar*: no computador. *Salvaguardar*: no Exército.

Menta: no sorvete, na bala ou no xarope. *Hortelã*: na horta ou no suco de abacaxi.

Peça: quando você vai assistir. *Espectáculo*: quando você está em cartaz com ele.

DUVIVIER, G. Nuances (adaptado). Folha de São Paulo, 2014.

QUESTÃO 10

A partir das reflexões apresentadas no texto Nuances, pode-se concluir que:

- (A) não existem palavras sinônimas.
- (B) o par de palavras “peça” e “espectáculo” são, na verdade, antônimos.
- (C) a escolha das palavras não tem relação com o contexto de comunicação.
- (D) mesmo palavras sinônimas podem ser mais ou menos adequadas ao contexto de comunicação.
- (E) as palavras não são capazes de expressar o ponto de vista do falante.

QUESTÃO 11

As palavras *euforia*, *felicidade*, *menta* e *abacaxi* são, respectivamente, substantivos dos tipos:

- (A) abstrato, abstrato, concreto, concreto.
- (B) abstrato, abstrato, abstrato, abstrato.
- (C) concreto, concreto, abstrato, abstrato.
- (D) abstrato, concreto, abstrato, concreto.
- (E) concreto, concreto, concreto, concreto.

QUESTÃO 12

As palavras *gravar*, *filmar*, *guardar*, *salvar* e *salvaguardar* pertencem à classe gramatical:

- (A) advérbio.
- (B) substantivo.
- (C) verbo.
- (D) preposição.
- (E) conjunção.

QUESTÃO 13

Todas as palavras apresentadas a seguir exprimem sentido próprio no texto, exceto:

- (A) “filas” e “Exército”.
- (B) “horta” e “suco”.
- (C) “sorvete”, “bala” e “xarope”.
- (D) “gaveta” e “computador”.
- (E) “barulhenta” e “silenciosa”.

QUESTÃO 14

Em relação ao significado que expressam, os vocábulos “barulhenta” e “silenciosa” são:

- (A) sinônimos.
- (B) antônimos.
- (C) parônimos.
- (D) homônimos.
- (E) homógrafos.

QUESTÃO 15

Analise as sentenças a seguir em relação à colocação pronominal e assinale aquela em que ocorre mesóclise.

- (A) Eles se despediram e, logo em seguida, ela embarcou.
- (B) Disseram-lhe que Maria estava mentindo.
- (C) Não queriam me contar sobre o divórcio.
- (D) Informar-te-ão quanto às normas de formatação da revista.
- (E) Marta sentou-se à esquerda de Danilo.

MATEMÁTICA E RACIOCÍNIO LÓGICO
QUESTÃO 16

Um terreno retangular tem 150 metros de comprimento e 90 metros de largura. Se cada metro quadrado custa R\$ 23,00, qual é o custo total do terreno?

- (A) R\$ 270.000,00
- (B) R\$ 300.000,00
- (C) R\$ 310.500,00
- (D) R\$ 360.000,00
- (E) Nenhuma das alternativas

QUESTÃO 17

Um cientista está estudando o crescimento de uma cultura de bactérias em laboratório. Ele observa que a quantidade de bactérias duplica a cada hora. Se, inicialmente, ele tem 1000 bactérias, quantas bactérias ele terá após 6 horas?

- (A) 6.000
- (B) 32.000
- (C) 7.000
- (D) 64.000
- (E) Nenhuma das alternativas

QUESTÃO 18

Um praticante de corrida está se preparando para uma ultramaratona. Ele corre 6 km no primeiro dia e a cada dia seguinte, aumenta sua distância diária em 3 km. Se ele continuar esse padrão por 20 dias, qual será a distância total percorrida ao final do período?

- (A) 120 km
- (B) 690 km
- (C) 63 km
- (D) 180 km
- (E) Nenhuma das alternativas

QUESTÃO 19

Um investidor está acompanhando o crescimento de uma planta rara em seu jardim. Ele percebe que a altura da planta triplica a cada mês. Se, no primeiro mês, a planta tem 10 centímetros de altura, qual será sua altura após 4 meses?

- (A) 30 cm
- (B) 40 cm
- (C) 270 cm
- (D) 120 cm
- (E) Nenhuma das alternativas

QUESTÃO 20

Assinale a alternativa que apresenta o Quinquagésimo número par antecessor de 554.

- (A) 504
- (B) 454
- (C) 552
- (D) 500
- (E) Nenhuma das alternativas

QUESTÃO 21

Um grupo de amigos está planejando uma viagem de carro. Eles estimam que a viagem terá uma duração de 6 horas, com uma parada de 30 minutos para descanso a cada 2 horas de viagem. Quantas paradas de 30 minutos eles farão durante toda a viagem?

- (A) 2
- (B) 3
- (C) 4
- (D) 5
- (E) Nenhuma das alternativas

QUESTÃO 22

Um conjunto de 60 cartões de memória custa R\$ 480,00. Qual é o preço por cartão de memória?

- (A) R\$ 7,00
- (B) R\$ 5,00
- (C) R\$ 9,00
- (D) R\$ 10,00
- (E) R\$ 8,00

QUESTÃO 23

Um par de sapatos foi comprado por R\$ 120,00 após o desconto. Se o desconto foi de 25%, qual era o preço original do par de sapatos?

- (A) R\$ 140,00
- (B) R\$ 150,00
- (C) R\$ 160,00
- (D) R\$ 170,00
- (E) R\$ 180,00

QUESTÃO 24

Assinale a alternativa que apresenta o Octogésimo quinto número ímpar antecessor de 725?

- (A) 640
- (B) 555
- (C) 895
- (D) 557
- (E) Nenhuma das alternativas

QUESTÃO 25

Ana gastou 40% de seu salário em despesas pessoais, totalizando R\$ 600,00. Qual é o valor do salário mensal de Ana?

- (A) R\$ 1.200,00
- (B) R\$ 1.300,00
- (C) R\$ 1.400,00
- (D) R\$ 1.500,00
- (E) Nenhuma das alternativas

QUESTÃO 26

Em uma loja de roupas, João comprou 2 camisetas por R\$ 40,00 cada, 3 pares de meias por R\$ 8,00 cada e 1 calça por R\$ 80,00. Quanto João gastou no total?

- (A) R\$ 184,00
- (B) R\$ 180,00
- (C) R\$ 186,00
- (D) R\$ 172,00
- (E) Nenhuma das alternativas

QUESTÃO 27

Assinale a alternativa que apresenta o nonagésimo número ímpar sucessor de 613?

- (A) 703
- (B) 793
- (C) 523
- (D) 705
- (E) Nenhuma das alternativas

QUESTÃO 28

A professora Ana organizou uma caixa com 450 chocolates para distribuir igualmente entre os alunos de sua turma. Se ela deseja que cada aluno receba 15 chocolates. Quantos alunos irão receber 15 chocolates cada?

- (A) 15 alunos
- (B) 18 alunos
- (C) 20 alunos
- (D) 25 alunos
- (E) 30 alunos

QUESTÃO 29

Lucas possui uma horta onde cultiva tomates e pepinos. No total, ele colheu 500 tomates e 400 pepinos. Se ele decide fazer cestas contendo 5 tomates e 4 pepinos cada, quantas cestas completas ele conseguirá fazer?

- (A) 200 cestas
- (B) 60 cestas
- (C) 100 cestas
- (D) 9 cestas
- (E) Todas as alternativas estão incorretas

QUESTÃO 30

Qual é o resultado para a seguinte operação:

$$77 \times 77:$$

- (A) 154
- (B) 5.929
- (C) 4921
- (D) - 4921
- (E) Nenhuma das alternativas

CONHECIMENTOS ESPECÍFICOS**QUESTÃO 31**

Entre as ferramentas utilizadas para manutenção de máquinas e implementos agrícolas, qual das alternativas a seguir descreve um instrumento utilizado para realizar medições diretas em peças e partes do maquinário:

- (A) Escala.
- (B) Chave Philips.
- (C) Compressor.
- (D) Chave Allen.
- (E) Punção.

QUESTÃO 32

Uma das ferramentas de prensão utilizadas na manutenção de peças e equipamentos de máquinas agrícolas é o:

- (A) Martelo.
- (B) Serrote.
- (C) Grampo.
- (D) Macho.
- (E) Saca pino.

QUESTÃO 33

De acordo com os conhecimentos básicos de manutenção e limpeza de um trator agrícola, ao fazer a higienização da máquina, o operador não deve:

- (A) Remover o excesso de lama e sujeira das lanternas do trator.
- (B) Desligar o trator para fazer a limpeza externa.
- (C) Avaliar a situação dos rodados.
- (D) Direcionar o jato de água para o motor quente da máquina.
- (E) Retirar os objetos soltos no interior da cabine do motorista.

QUESTÃO 34

Com base nas boas práticas de operação com tratores agrícolas, analisar os itens a seguir:

- I. O operador não deve ligar ou permitir que liguem nenhum implemento que exija potência maior do que o trator foi projetado para proporcionar.
- II. Quando estiver engatando um implemento que necessite que o trator esteja estacionado mas com o motor trabalhando, o operador deve manter as alavancas da caixa e do redutor em ponto-morto, o freio de estacionamento aplicado e calços adequados nas rodas
- III. Quando estacionar trator, o operador não deve deixar implementos erguidos. É recomendado abaixar os implementos até o solo antes de parar o motor.

Está(ão) Correto(s):

- (A) Somente o item I.
- (B) Somente o item II.
- (C) Somente o item III.
- (D) Somente os itens I e II.
- (E) Todos os itens.

QUESTÃO 35

A respeito da simbologia universal dos tratores agrícolas, a imagem a seguir está relacionada a qual dos componentes descritos nas alternativas:



Fonte: 1 NBR 11379 (ABNT, 1990)

- (A) Alternador.
- (B) Tomada de força.
- (C) Transmissão em ponto morto.
- (D) Transmissão dianteira ligada.
- (E) Ventoinha do aquecedor.

QUESTÃO 36

A imagem a seguir ilustra os pedais de trabalho de um trator agrícola:

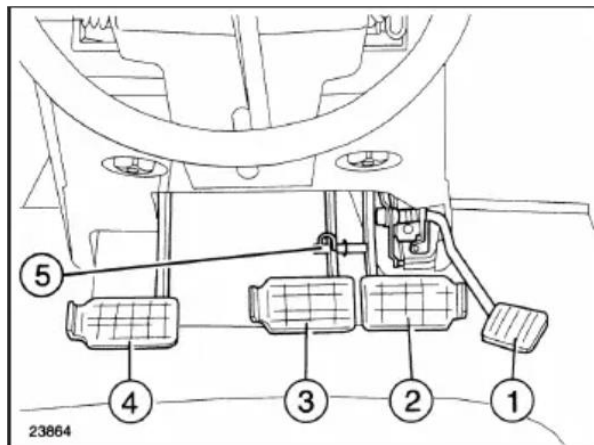

Fonte: 2 Manual do Operador - New Holland 2ª Edição.

O pedal indicado pela numeração 1 corresponde ao:

- (A) Freio de estacionamento.
- (B) Pedal de freio direito.
- (C) Pedal de freio esquerdo.
- (D) Embreagem.
- (E) Pedal do acelerador.

QUESTÃO 37

O sistema hidráulico de um trator tem como princípio a utilização de líquido para a transmissão de força através de sua pressurização.

As alavancas à disposição do operador do trator, correspondem a qual dos componentes do sistema hidráulico da máquina:

- (A) Filtro de sucção.
- (B) Filtro de pressão.
- (C) Pistão de simples ação.
- (D) Comando hidráulico.
- (E) Motor hidráulico.

QUESTÃO 38

Sendo necessário prestar os primeiros socorros a outras pessoas envolvidas em um acidente com máquinas agrícolas, a primeira recomendação que o socorrista deve seguir é:

- (A) Remover as pessoas do interior do veículo.
- (B) Desligar a chave do motor da máquina acidentada.
- (C) Garantir a sua própria segurança, antes de iniciar o socorro.
- (D) Acionar o superior imediato para dar conhecimento dos fatos.
- (E) Abrir a o capô do trator para resfriar o motor.

QUESTÃO 39

Conforme presente na Lei Nº 9.503, de 23 de setembro de 1997, o condutor que conduzir seu veículo sem usar lentes corretoras de visão, aparelho auxiliar de audição, de prótese física ou as adaptações do veículo impostas por ocasião da concessão ou da renovação da licença para conduzir:

- (A) Não comete infração de trânsito.
- (B) Comete infração leve de trânsito.
- (C) Comete infração média de trânsito.
- (D) Comete infração grave de trânsito.
- (E) Comete infração gravíssima de trânsito.

QUESTÃO 40

Fundamentado pela Lei Nº 9.503, de 23 de setembro de 1997 que institui o Código de Trânsito Brasileiro, assinale a alternativa que completa corretamente a lacuna do texto a seguir:

Art. 46. Sempre que for necessária a imobilização temporária de um veículo no leito viário, em situação de emergência, deverá ser providenciada a imediata _____, na forma estabelecida pelo CONTRAN.

- (A) sinalização de advertência
- (B) interdição da via de circulação
- (C) comunicação ao órgão competente
- (D) solicitação de ajuda à polícia rodoviária
- (E) solicitação de reboque

