

PREFEITURA MUNICIPAL DE SANTO ANDRÉ
ESTADO DE SÃO PAULO

CONCURSO PÚBLICO

032. PROVA OBJETIVA

AUXILIAR DE BIBLIOTECA

- ◆ Você recebeu sua folha de respostas e este caderno contendo 40 questões objetivas.
- ◆ Confira seus dados impressos na capa deste caderno e na folha de respostas.
- ◆ Quando for permitido abrir o caderno, verifique se está completo ou se apresenta imperfeições. Caso haja algum problema, informe ao fiscal da sala para a devida substituição desse caderno.
- ◆ Leia cuidadosamente todas as questões e escolha a resposta que você considera correta.
- ◆ Marque, na folha de respostas, com caneta de tinta preta, a letra correspondente à alternativa que você escolheu.
- ◆ A duração da prova é de 3 horas e 30 minutos, já incluído o tempo para o preenchimento da folha de respostas.
- ◆ Só será permitida a saída definitiva da sala e do prédio após transcorridos 75% do tempo de duração da prova.
- ◆ Deverão permanecer em cada uma das salas de prova os 3 últimos candidatos, até que o último deles entregue sua prova, assinando termo respectivo.
- ◆ Ao sair, você entregará ao fiscal a folha de respostas e este caderno.
- ◆ Até que você saia do prédio, todas as proibições e orientações continuam válidas.

AGUARDE A ORDEM DO FISCAL PARA ABRIR ESTE CADERNO.

Nome do candidato _____

RG _____

Inscrição _____

Prédio _____

Sala _____

Carteira _____

CONHECIMENTOS GERAIS

LÍNGUA PORTUGUESA

Leia a tira para responder às questões de números **01** a **03**.



(Bill Waterson. *O melhor de Calvin*. www.estadao.com.br, 29.05.2023)

01. A partir da leitura da tira, é correto afirmar que

- (A) a vontade do garoto de não ir mais para a escola destoa da decisão expressa à mãe.
- (B) o garoto relata ao tigre um sonho que teve com sua mãe obrigando-o a ir à escola.
- (C) os professores do garoto reprovaram a atitude da mãe de não ligar para o relato do filho.
- (D) a visão do garoto sobre viver em perigo é para sua mãe algo prazeroso e relaxante.
- (E) o garoto diz ansiar por ter uma vida com a qual sua mãe demonstra não estar de acordo.

02. Foi empregado em sentido figurado, no contexto em que se encontra, o vocábulo

- (A) “escola” (1º quadro), pois o garoto refere-se ao aprendizado que provém das experiências vividas.
- (B) “limite” (2º quadro), pois o garoto alude a um modo de vida arriscado e com comportamentos extremados.
- (C) “nu” (2º quadro), pois o garoto quer dizer que andará desprovido de vestimentas pela floresta.
- (D) “sonhos” (3º quadro), pois o garoto tem como desejo experienciar aquilo com que ele sonha durante a noite.
- (E) “criança” (3º quadro), pois o garoto atribui a si mesmo uma condição que em realidade corresponde a outra.

03. Assinale a alternativa em que o acréscimo da vírgula ao trecho preserva a correção gramatical.

- (A) Eu não vou, mais pra escola.
- (B) ... em uma floresta tropical, vivendo de frutinhas...
- (C) Vou passar, o meu tempo catando piolhos.
- (D) Os educadores dizem que, não é bom os pais...
- (E) ... não é bom os pais, reprimem os sonhos...

Leia o texto para responder às questões de números **04** e **05**.

Há cinquenta anos, o homem desceu na Lua. Eu assisti pela televisão. Foi mais difícil conseguir a imagem em Louveira do que a NASA alunar o módulo e permitir que o astronauta norte-americano, Neil Armstrong, descesse no satélite da Terra.

Em julho daquele ano, estávamos de férias na fazenda de Louveira, e a cidade não era famosa pela imagem captada pelos televisores da época, máquinas com telas pequenas, que transmitiam em branco e preto, invariavelmente com fantasmas e chuviscos distorcendo a imagem.

Como o nome diz, fantasmas eram sombras das imagens e eles podiam ser tão fortes que impediam de ver a cena ou confundir o que os personagens estavam fazendo. Não eram uma exclusividade de Louveira. A imagem da TV na nossa casa em São Paulo também era trágica, mas, em julho de 1969, o problema tinha que ser solucionado, sob risco de não vermos o homem descer na Lua porque a imagem na televisão da fazenda era um borrão.

O jeito foi instalar um mastro no telhado da casa da sede e colocar a antena no seu topo. A imagem não ficou nenhuma maravilha, mas, entre chuvisco e fantasmas, deu para ver o lunauta pisar na lua.

Foi um momento importante. Mesmo nós, na época, crianças, sentimos a gravidade do que estava acontecendo e sabíamos que a humanidade tinha dado um passo enorme na rota de seu progresso.

No dia seguinte, o administrador da fazenda perguntou para meu tio Paulo por que os americanos não tinham ido na lua cheia. Afinal, seria muito mais fácil acertar o nosso satélite.

(Antonio Penteado Mendonça. *50 anos atrás o homem chegou na lua*. <https://cronicasdacidade.com.br>, 16.07.2019. Adaptado)

04. De acordo com informações presentes no texto, é correto afirmar que o acontecimento da chegada do homem à Lua foi para o narrador

- (A) algo tão forte e real que ele e outras crianças, na imaginação infantil, sentiram a força da gravidade cair, como se estivessem na Lua.
- (B) um momento importante, mas que foi ofuscado pela alegria que era passar as férias no interior, longe da capital.
- (C) um acontecimento de nervosismo, uma vez que a operação de descida na Lua não transcorreu com tranquilidade.
- (D) um evento que já então dava sinais de importância e lhe deixou memórias que se perpetuariam na sua vida adulta.
- (E) um feito cujo mérito só pôde ser compreendido quando ele retornou com a família para a cidade grande onde a repercussão era mais sentida.

05. No trecho “No dia seguinte, o administrador da fazenda perguntou para meu tio Paulo **por que** os americanos não tinham ido na lua cheia” (último parágrafo), a expressão destacada foi corretamente empregada assim como em:

- (A) Os americanos tiveram sucesso na missão **por que** investiram uma quantia considerável no programa espacial.
- (B) Os Estados Unidos propagandearam o feito que haviam conquistado **por que** estavam competindo com os soviéticos.
- (C) É difícil para muitos entender **por que** era tão importante para os Estados Unidos levar um ser humano à Lua.
- (D) Animais eram enviados para o espaço **por que** os cientistas deveriam fazer os devidos testes antes de enviar humanos.
- (E) **Por que** havia uma necessidade de mostrar poder, a corrida espacial foi uma disputa acirrada e dura até os dias de hoje.

Leia o texto para responder às questões de números **06 a 08**.

A China planeja levar astronautas à Lua antes de 2030, o que seria outro avanço no que é cada vez mais visto como uma nova corrida espacial que coloca o país asiático contra os Estados Unidos. O país americano pretende colocar seus astronautas novamente na superfície lunar até o final de 2025.

O vice-diretor da Agência Espacial Tripulada da China, Lin Xiqiang, confirmou o objetivo do país em uma coletiva de imprensa, mas não deu uma data específica. Eles estariam se preparando primeiro para uma “curta estadia na superfície lunar e exploração humano-robótica”.

“Temos uma estação espacial humana completa próxima da Terra e um sistema de transporte humano de ida e volta”, afirmou Xiqiang. Segundo ele, já existe um processo para selecionar, treinar e apoiar astronautas, e um cronograma de duas missões tripuladas por ano seria “suficiente para realizar nossos objetivos”.

O espaço é considerado uma nova área de competição entre a China e os Estados Unidos – as duas maiores economias do mundo e rivais por influência diplomática e militar. Os astronautas que a NASA (a agência espacial americana) enviará à Lua até o final de 2025 terão como objetivo o Polo Sul, onde se acredita que as crateras permanentemente sombreadas estejam repletas de água congelada.

Planos para bases tripuladas permanentes na Lua também estão sendo considerados por ambos os países, levantando questões sobre direitos e interesses na superfície lunar. A lei dos Estados Unidos restringe fortemente a cooperação entre os programas espaciais dos dois países e, embora a China diga que aceita colaborações estrangeiras, até agora elas se limitaram à pesquisa científica.

(China planeja levar astronautas à Lua antes de 2030. www.estadao.com.br, 29.05.2023. Adaptado)

06. De acordo com informações presentes no texto, é correto afirmar que

- (A) a China tem solicitado apoio tecnológico dos Estados Unidos, mas estes proíbem qualquer cooperação entre os países.
- (B) há um interesse das duas maiores economias do mundo em manter astronautas na Lua de maneira mais duradoura.
- (C) a agência espacial chinesa deseja repetir o sucesso já alcançado pelo país, ao levar uma missão tripulada à Lua.
- (D) China e Estados Unidos planejam, de maneira independente, explorar recursos naturais em solo lunar.
- (E) o claro cronograma anunciado pela China mostra planos audaciosos que podem colocar o país no topo da corrida espacial.

07. No trecho “... ‘curta estadia na superfície lunar e **exploração humano-robótica**” (2º parágrafo), a expressão destacada tem como forma plural:

- (A) exploração humano-robóticas.
- (B) exploração humanos-robótica.
- (C) exploração humanos-robóticas.
- (D) explorações humano-robóticas.
- (E) explorações humanos-robóticas.

08. No trecho “... cooperação entre os programas espaciais dos dois países e, **embora** a China diga que aceita colaborações estrangeiras, até agora elas se limitaram à pesquisa científica” (último parágrafo), o vocábulo em destaque pode ser substituído, sem prejuízo do sentido e da correção gramatical, por:

- (A) ainda que.
- (B) a não ser que.
- (C) a menos que.
- (D) sem que.
- (E) visto que.

09. A norma-padrão de regência e concordância verbal e nominal foi corretamente observada na frase:

- (A) Foram criados pelos Estados Unidos agências que cuidam da pesquisa e exploração espacial.
- (B) A China tem investido maciçamente aos recursos tecnológicos para levar equipamentos à Lua.
- (C) Novos astronautas necessitam treinamento e apoio que lhe permitam representar seus países.
- (D) Encontrar água na Lua daria ao país responsável de encontrá-lo uma vantagem estratégica.
- (E) As histórias de muitos astronautas têm em comum o fato de que eles também são aeronautas.

10. Quanto à ocorrência do acento indicativo de crase, assinale a alternativa que preenche, correta e respectivamente, as lacunas do texto a seguir.

A água é um recurso natural essencial aos seres vivos e, por essa razão, encontrá-la em outros planetas é fundamental _____ manutenção dos astronautas nesses novos locais, o que os habilitaria _____ explorá-los e garantiria _____ sua sobrevivência.

- (A) a ... a ... a
- (B) a ... a ... à
- (C) a ... à ... à
- (D) à ... a ... a
- (E) à ... à ... a

11. Determinado número de pessoas foram contratadas para realizar um serviço. Desse total, $\frac{1}{3}$ desistiu na primeira semana de trabalho, $\frac{1}{5}$ desistiu na segunda semana, e as demais pessoas permaneceram até o final do serviço. Sabendo que ao todo 8 pessoas desistiram desse serviço, o número de pessoas contratadas que ficaram até o final do serviço foi
- (A) 18.
(B) 15.
(C) 12.
(D) 9.
(E) 7.
12. Na reunião de uma empresa, estavam presentes 30 funcionários do setor A e 18 funcionários do setor B. Em um determinado momento dessa reunião, todos esses funcionários foram divididos em grupos, cada grupo com o mesmo número de funcionários de um mesmo setor, sendo esse número o maior possível. O número total de grupos formados foi
- (A) 8.
(B) 7.
(C) 6.
(D) 5.
(E) 4.
13. A frota de veículos de uma empresa é formada por 20 carros, sendo 40% deles da cor branca e os demais da cor prata. Sabendo que 25% dos carros da cor branca e 50% dos carros da cor prata têm o logotipo da empresa pintado nas portas, então, em relação aos 20 carros da frota, aqueles que têm o logotipo pintado nas portas representam
- (A) 75%.
(B) 60%.
(C) 55%.
(D) 40%.
(E) 35%.

14. Em um jogo beneficente de futebol, estavam presentes 5400 pessoas, entre adultos e crianças, de modo que a razão do número de crianças para o número de adultos era $\frac{2}{7}$. Sabendo que somente os adultos pagaram ingressos para o jogo e que cada ingresso custava R\$ 50,00, o valor arrecadado com a venda desses ingressos foi
- (A) R\$ 220.000,00.
(B) R\$ 210.000,00.
(C) R\$ 200.000,00.
(D) R\$ 190.000,00.
(E) R\$ 180.000,00.
15. Para preparar um determinado tipo de arranjo de flores, uma floricultura leva 23 minutos. Mantendo sempre essas condições, o tempo necessário para essa floricultura preparar 30 desses arranjos será de
- (A) 12 horas e 10 minutos.
(B) 12 horas e 5 minutos.
(C) 11 horas e 50 minutos.
(D) 11 horas e 40 minutos.
(E) 11 horas e 30 minutos.
16. Em um depósito, há determinado número de caixas com lâmpadas. Em 5 dessas caixas, há 12 lâmpadas em cada uma delas, e, em cada uma das caixas restantes, há 15 lâmpadas. Se o número total de lâmpadas de todas essas caixas juntas é 240, o número total de caixas com lâmpadas que há nesse depósito é
- (A) 17.
(B) 16.
(C) 15.
(D) 14.
(E) 12.
17. Em uma empresa, trabalham 20 funcionários, sendo que alguns deles trabalham somente em serviços externos, e os outros trabalham somente em serviços internos. Sabendo que o número de funcionários que trabalham somente em serviços internos supera em 12 o número de funcionários que trabalham somente em serviços externos, então o número de funcionários que trabalham somente em serviços internos é
- (A) 10.
(B) 12.
(C) 14.
(D) 16.
(E) 18.

18. A tabela apresenta algumas informações sobre o preço de 5 modelos diferentes de cadeiras.

Modelo	Preço
A	R\$ 340,00
B	R\$ 560,00
C	x
D	R\$ 380,00
E	R\$ 450,00

Sabendo que o preço da cadeira do modelo C é R\$ 10,00 inferior à média aritmética dos preços desses 5 modelos de cadeiras, então, a média aritmética dos preços desses 5 modelos de cadeiras é

- (A) R\$ 410,00.
 (B) R\$ 420,00.
 (C) R\$ 430,00.
 (D) R\$ 440,00.
 (E) R\$ 450,00.
19. Em uma parede retangular ABCD, com 3 m de altura por 5 m de largura, foi colocada uma janela quadrada EFGH, conforme mostra a figura.

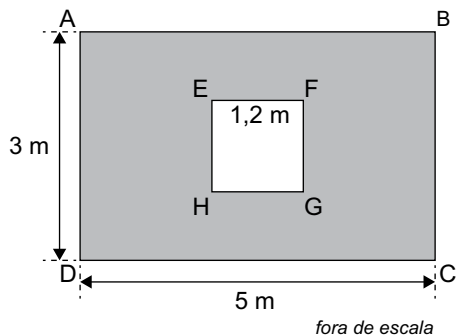

Sabendo que os lados dessa janela quadrada têm 1,2 m de comprimento e que a parede restante foi pintada, a área pintada da parede é

- (A) 12,60 m².
 (B) 13,80 m².
 (C) 13,56 m².
 (D) 14,44 m².
 (E) 14,66 m².

20. Um bloco de madeira, na forma de um prisma reto de base quadrada, tem 35 cm de altura, conforme mostra a figura.

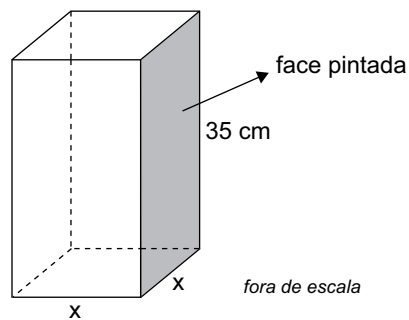

Se o perímetro da face pintada, destacada na figura, é 110 cm, o volume desse bloco é de

- (A) 16 500 cm³.
 (B) 14 000 cm³.
 (C) 12 000 cm³.
 (D) 9 500 cm³.
 (E) 7 000 cm³.

R A S C U N H O

21. Tem-se a seguinte estrutura de pastas, exibida no Explorador de Arquivos do Windows 10, ambos em sua configuração original, com a pasta C:\TEMP selecionada:

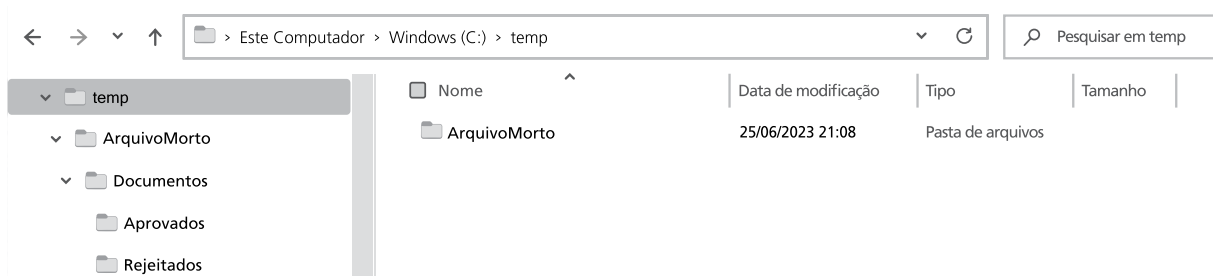

Um usuário clicou com o botão principal do mouse na pasta Rejeitados, na parte lateral esquerda da tela, exibindo assim a seguinte imagem:

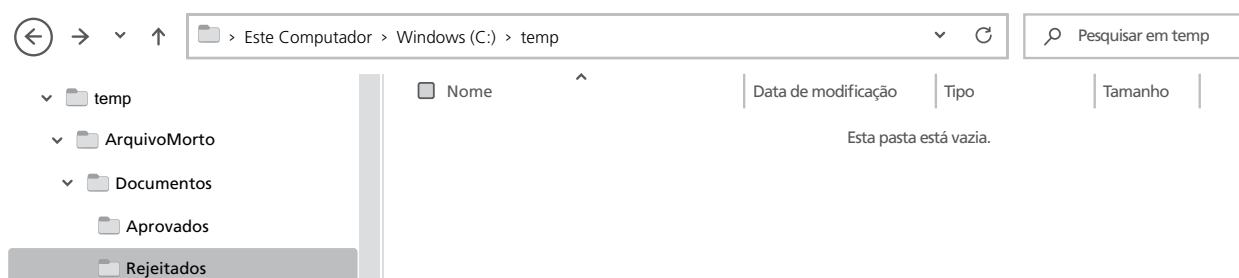

Assinale a alternativa que indica, a partir da imagem anterior, qual pasta será exibida caso o usuário clique no ícone Voltar, representado pela seta para a esquerda e destacado com um círculo na imagem anterior.

- (A) C:\
 - (B) C:\temp
 - (C) C:\temp\ArquivoMorto
 - (D) C:\temp\ArquivoMorto\Documentos
 - (E) C:\temp\ArquivoMorto\Documentos\Aprovados
22. Em um documento em branco, criado no Microsoft Word 2016, em sua configuração-padrão, sem qualquer formatação, um usuário pretende escrever a frase Prefeitura de Santo André. Para isso, começou digitando Pref e, logo em seguida, ativou a formatação em negrito, para então terminar de digitar eitura de Santo André. Ficará em negrito
- (A) todo o texto Prefeitura de Santo André.
 - (B) o texto de Santo André, apenas.
 - (C) o texto eitura de Santo André, apenas.
 - (D) a palavra Prefeitura, apenas.
 - (E) o texto eitura, apenas.

CONHECIMENTOS ESPECÍFICOS

23. Em uma planilha em branco, criada no Microsoft Excel 2016, em sua configuração-padrão, um usuário inseriu a função =SE(A1>=0;"REGULAR";SE(A1>7;"BOM";SE(A1>=10;"EXCELENTE";"NÃO AVALIADO"))) na célula B1.

Assinale a alternativa que apresenta o conteúdo que deve ser inserido na célula A1, entre 0 e 20, para que o resultado dessa função exiba BOM na célula B1.

- (A) Um número maior do que 7.
- (B) Um número maior do que 7 e menor do que 10.
- (C) Um número maior do que 0 e menor ou igual a 10.
- (D) Um número maior do que 10.
- (E) Nenhum valor entre 0 e 20 exibirá BOM na célula B1.

24. Usando o Microsoft Excel 2016, em sua configuração-padrão, um usuário digitou na célula A1 a função =SOMASE(B:B;">3"). Assinale a alternativa correta.

- (A) Serão somados apenas os valores maiores do que 3 de todas as linhas da coluna B.
- (B) Serão somados apenas os valores das linhas 1 e 2 da coluna B.
- (C) Serão somados os valores da coluna B, apenas a partir da linha 3.
- (D) Serão somados apenas os valores maiores do que 3 no intervalo entre B1 e B1.
- (E) Serão somados os valores da coluna B, apenas se o valor da célula A1 for maior do que 3.

25. Tem-se a seguinte imagem, exibida parcialmente, com os resultados de uma pesquisa realizada no buscador Google:

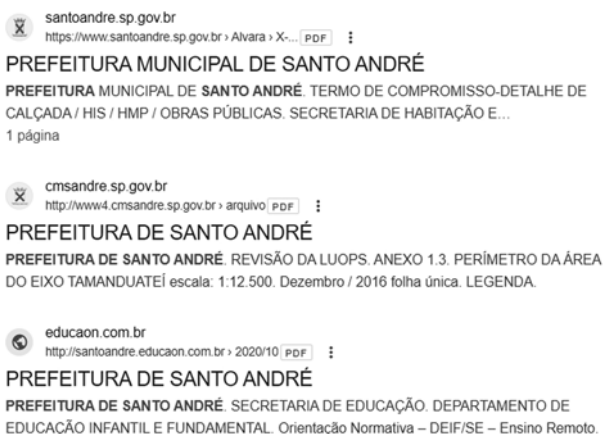

Assinale a alternativa que indica o termo que foi utilizado para que fossem exibidos os resultados apresentados e que filtrou também por arquivos PDF.

- (A) prefeitura de santo andre web:PDF
- (B) "prefeitura de santo andre" find:PDF
- (C) prefeitura de santo andre -PDF
- (D) prefeitura de santo andre filetype:PDF
- (E) prefeitura de santo andre -municipal definition:PDF

26. O processo de criação de representações descritivas dos documentos, as fichas catalográficas dos catálogos tradicionais ou os registros nos catálogos digitais, trata-se de

- (A) Indexação.
- (B) Catalogação.
- (C) Arquivamento.
- (D) Normalização.
- (E) Seleção de material.

27. Operação que consiste na colocação, ordenação ou guarda dos documentos que compõem o todo orgânico de um arquivo, de acordo com plano preestabelecido, e que é feita em caixas, estantes, gavetas, maços, pastas e outros meios apropriados. Trata-se de

- (A) Armazenagem.
- (B) Arquivamento.
- (C) Representação.
- (D) Ordenação física.
- (E) Registro.

28. De acordo com o art. 8º da Lei Municipal nº 9.071/2008/ Santo André, referente ao Plano de Preservação do Patrimônio Cultural, são considerados instrumentos de proteção do patrimônio cultural:

- (A) Tombamento e armazenamento.
- (B) Registro e guarda.
- (C) Guarda e preservação.
- (D) Tombamento e registro.
- (E) Registro e preservação.

29. Conjunto de documentos, quaisquer que sejam suas datas, suas formas e seus suportes físicos, produzidos ou recebidos por pessoa física ou jurídica ou por instituição pública ou privada, em decorrência de suas atividades. Trata-se de

- (A) Centro de Documentação.
- (B) Biblioteca.
- (C) Arquivo.
- (D) Museu.
- (E) Hemeroteca.

- 30.** De acordo com a Lei Municipal nº 9.776/2015 /Santo André constituem-se instâncias de articulação, pactuação e deliberação do Sistema Municipal de Cultura:
- (A) Conselho Municipal de Políticas Culturais e Conferência Municipal de Cultura.
 - (B) Conselho Municipal de Políticas Culturais e Secretaria de Cultura e Turismo.
 - (C) Secretaria de Cultura e Turismo e Conferência Municipal de Cultura.
 - (D) Conferência Municipal de Cultura e Sistema Municipal de Patrimônio Cultural.
 - (E) Sistema Municipal de Informações e Indicadores Culturais e Sistema Municipal de Bibliotecas, Leitura e Literatura.
- 31.** O prêmio concedido no âmbito da Política Nacional de Leitura e Escrita com o objetivo de estimular, fomentar e reconhecer as melhores experiências que promovam o livro, a leitura, a escrita, a literatura e as bibliotecas, conforme estabelecido no art. 5º da Lei Federal nº 13.696/2018 – Política Nacional de Leitura e Escrita, é intitulado
- (A) Prêmio Viva Leitura.
 - (B) Prêmio Leitura e Escrita.
 - (C) Prêmio Leitura na Escola.
 - (D) Prêmio Literário Estação Leitura.
 - (E) Prêmio Retratos da Leitura.
- 32.** Qual serviço da biblioteca é responsável por atividades como a prestação de informações; o acompanhamento de visitas monitoradas; a orientação ao cidadão sobre os serviços, produtos e ações culturais oferecidos pela biblioteca; o fornecimento de informações de utilidade pública; e a circulação de materiais do acervo?
- (A) Gestão e Organização.
 - (B) Atendimento aos usuários.
 - (C) Processamento técnico.
 - (D) Manutenção e Preservação.
 - (E) Catalogação.
- 33.** Como se denomina a organização que distribui certificados digitais aos usuários finais, mediante processo de identificação estabelecido nas práticas definidas na Infraestrutura de Chaves-Públicas (ICP)?
- (A) Autoridade de Certificação.
 - (B) Autoridade de Cadastro.
 - (C) Autoridade de Controle.
 - (D) Autoridade de Infraestrutura.
 - (E) Autoridade de Registro.
- 34.** Qual atividade tem por finalidade a identificação de termos/assuntos que representem o conteúdo do documento, visando favorecer a recuperação da informação em catálogos e sistemas de recuperação da informação?
- (A) Disseminação da informação.
 - (B) Circulação
 - (C) Indexação.
 - (D) Catalogação.
 - (E) Classificação.
- 35.** No âmbito da biblioteca, o planejamento pode ser mais bem definido como
- (A) Conjunto de informações sistemicamente ordenadas que estabelecem os objetivos e políticas gerais referenciadoras de programas e/ou projetos.
 - (B) Conjunto de informações setorialmente organizadas que procuram operacionalizar os objetivos do plano por meio de projetos.
 - (C) Conjunto de informações delimitadas no tempo, espaço e recursos para a execução de ações setoriais.
 - (D) Conjunto de técnicas que operacionaliza os planos e a utilização de recursos.
 - (E) Conjunto de técnicas, métodos e procedimentos que objetiva intervir de forma programada por meio de planos, programas e projetos.
- 36.** De acordo com a Lei Federal nº 8.159/1991, “Os arquivos públicos são os conjuntos de documentos produzidos e recebidos, no exercício de suas atividades, por órgãos públicos de âmbito federal, estadual, do Distrito Federal e municipal em decorrência de suas funções administrativas, legislativas e judiciárias.”. Nesse contexto, os documentos públicos são identificados como
- (A) Produzidos e Recebidos.
 - (B) Ativos e Inativos.
 - (C) Produzidos, Tramitados e Arquivados.
 - (D) Correntes, Intermediários e Permanentes.
 - (E) Públicos, Abertos e Sigilosos.
- 37.** Conjunto de símbolos destinados a representar os termos da classificação, traduzindo em linguagem codificada o assunto dos documentos, e permitindo sua localização nas estantes e nos catálogos. Trata-se da definição de
- (A) Notação.
 - (B) Classificação.
 - (C) Indexação.
 - (D) Tabela de Classificação.
 - (E) Sistema de Classificação.

- 38.** O manifesto da IFLA-Unesco 2022 se refere a que tipo de biblioteca ao afirmar que seus serviços “[...] são prestados com base na igualdade de acesso para todos, independentemente de idade, etnia, sexo, religião, nacionalidade, idioma, condição social e qualquer outra característica”?
- (A) Universitária.
 - (B) Escolar.
 - (C) Especializada.
 - (D) Empresarial.
 - (E) Pública.
- 39.** Compete à política de desenvolvimento de coleções
- (A) Estabelecer as normas de classificação do acervo.
 - (B) Definir diretrizes para a catalogação do acervo.
 - (C) Estabelecer as normas para o processo de seleção e aquisição do acervo.
 - (D) Estabelecer a forma de disseminação seletiva da informação.
 - (E) Definir a ordenação física do acervo.
- 40.** Um dos papéis da biblioteca é realizar atividades de orientação ao usuário para o desenvolvimento de habilidades de pesquisa, seleção e o uso de fontes de informação. Tais atividades se relacionam
- (A) À recuperação da informação.
 - (B) À disseminação seletiva da informação.
 - (C) Ao estudo do usuário.
 - (D) À competência informacional.
 - (E) À circulação de materiais.

