



CADERNO DE PROVAS

Cargo	Tipo de Prova
OPERADOR DE MÁQUINAS E EQUIPAMENTOS (CNH CATEGORIA C)	1

➤ **AGUARDE A ORDEM DO FISCAL PARA ABRIR ESTE CADERNO DE PROVAS.**

Leia atentamente as instruções abaixo:

- No seu Cartão Resposta preencha a bolinha correspondente ao tipo de prova descrito ao lado do nome do cargo constante nessa prova. Exemplo:

➤ Na Prova	➤ No Cartão Resposta												
<table border="1"><thead><tr><th>Cargo</th><th>Tipo de Prova</th></tr></thead><tbody><tr><td>Nome do cargo</td><td>1, 2, 3 ou 4</td></tr></tbody></table>	Cargo	Tipo de Prova	Nome do cargo	1, 2, 3 ou 4	<p>Tipo de Prova</p> <table border="1"><tbody><tr><td>1</td><td><input type="radio"/></td></tr><tr><td>2</td><td><input type="radio"/></td></tr><tr><td>3</td><td><input type="radio"/></td></tr><tr><td>4</td><td><input type="radio"/></td></tr></tbody></table>	1	<input type="radio"/>	2	<input type="radio"/>	3	<input type="radio"/>	4	<input type="radio"/>
Cargo	Tipo de Prova												
Nome do cargo	1, 2, 3 ou 4												
1	<input type="radio"/>												
2	<input type="radio"/>												
3	<input type="radio"/>												
4	<input type="radio"/>												
<p>Atenção! Siga as instruções abaixo: Na sua prova, ao lado do nome do cargo, consta a numeração 1, 2, 3 ou 4, sendo este numero o tipo da sua prova. No seu Cartão Resposta, você deve preencher o campo correspondente ao tipo de prova que está no seu Caderno de Prova (1, 2, 3 ou 4).</p>													

- Assine seu **Cartão Resposta**.
- Deixe sobre a carteira apenas o documento de identificação, caneta esferográfica de tinta preta ou azul, feita de material transparente e recipiente com água sem qualquer etiqueta ou rótulo.
- Não será permitida qualquer tipo de consulta ou comunicação entre os candidatos.
- Verifique se sua prova é para o cargo ao qual se inscreveu e se a mesma contém **35 questões**, numeradas de **1 à 35**. Caso contrário, informe imediatamente ao fiscal de sala. Não serão aceitas reclamações posteriores por falha de impressão e/ou total de questões.
- Para cada questão existe apenas **uma** resposta certa. A resposta certa deve ser marcada no **Cartão Resposta**. Segue demonstrado a forma correta de preencher o **Cartão Resposta**: ●
- As marcações duplas, rasuradas ou marcadas diferente do modelo acima, ocasionará a anulação da questão.
- É de responsabilidade do candidato o preenchimento dos dados do **Cartão Resposta**.
- A prova terá duração de **03h**, incluído neste horário, o tempo para o preenchimento do **Cartão Resposta**.
- A saída da sala só poderá ocorrer após decorridos 30 (trinta) minutos do início das provas.
- Ao terminar sua prova, entregue o **Cartão Resposta** ao fiscal da sala e retire-se imediatamente do local de aplicação das provas.
- Não é permitido o uso do banheiro após entregar seu Cartão Resposta.

Boa prova!

Conhecimentos Específicos

Questão 01

Assinale a alternativa que indica a denominação à proteção de membros superiores, de acordo a NR-6, de forma que esta é fabricada em couro animal podem ser construídas de raspa ou vaqueta, sendo estas unidas por costura e comumente possuem punhos que prolongam o tamanho da luva:

- (A) Luvas para proteção das mãos contra agentes biológicos.
- (B) Luvas para proteção das mãos contra agentes abrasivos e escoriantes.
- (C) Luvas para proteção das mãos contra choques elétricos.
- (D) Luvas para proteção das mãos contra radiação ionizante.

Questão 02

Na operação da motoniveladora torna-se preciso a manipulação de dois conjuntos de conjuntos de controles, localizados em ambos os lados do volante de direção da máquina. Portanto, conforme a figura apresentada, têm-se os controles da lateral esquerda do volante. Nesta conjuntura, analise a figura e assinale a alternativa que indica a função do controle apontado pelo número 4:

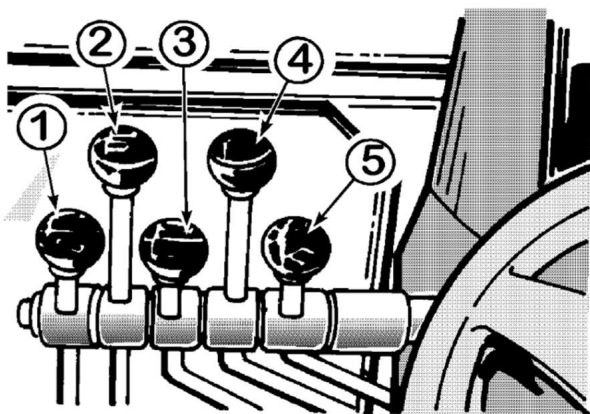

Credito: Manual de operação e manutenção - New Holland

- (A) Alavanca de deslocamento lateral da lâmina.
- (B) Alavanca do cilindro de levantamento lateral esquerda.
- (C) Alavanca de inclinação da lâmina.
- (D) Alavanca de rotação do círculo.

Questão 03

De acordo com o tipo de solo, na qual a pá-carregadeira irá operar, esta necessitará de uma concha adequada à operação, assim sendo a concha necessita de reparos e manutenções para manter sua vida útil. Conforme esta contextualização, analise as etapas do procedimento de troca da ponta da concha da pá-carregadeira apresentadas:

I.Com auxílio do martelo, bata na extremidade do pino até que este esteja totalmente inserido.

II.Instalar a nova ponta no adaptador da caçamba.

III.Remover o pino da ponta da caçamba, utilizando um martelo e um saca pino, faça o saque do pino.

IV.Introduzir o pino através da ponta da caçamba e do adaptador, certificando-se que o pino está sendo encaixado do lado oposto ao do retentor.

V.Realizar a limpeza do adaptador e do pino, posteriormente encaixando o retentor na arruela de retenção e instalando o conjunto no sulco que há na parte posterior do adaptador da caçamba.

VI.Verificar se o retentor está ajustado firmemente ao sulco do pino.

Assinale a alternativa que apresenta a sequência CORRETA de realização deste procedimento de manutenção preventiva:

- (A) III, V, II, IV, I e VI.
- (B) II, IV, I, VI, III e V.
- (C) V, III, IV, II, VI e I.
- (D) III, II, V, IV, VI e I.

Questão 04

Examine as rotinas de manutenções preventivas demonstradas e assinale a alternativa CORRETA, em se tratando dos procedimentos que devem ser realizados a cada 2.000 horas de serviço ou 1 ano de operação da pá-carregadeira:

- (A) Trocar o óleo do diferencial e comando final, verificar a folga das válvulas do motor e verificar o indicador de desgaste dos freios de serviço.
- (B) Verificar o acumulador dos freios, verificar o nível do óleo do diferencial e comando final e lubrificar a estria do eixo de comando (Central).
- (C) Substituir o filtro do sistema hidráulico, substituir o filtro de óleo transmissão e limpar o respiro do cárter do motor
- (D) Lubrificar os Mancais da Articulação, lubrificar as juntas universais do eixo de comando e limpar e Substituir a tela do óleo piloto da direção (Direção a Comando).

Questão 05

Observe as rotinas de manutenções demonstradas e assinale a alternativa CORRETA, em se tratando dos procedimentos de manutenções corretivas em um trator de esteiras:

- (A) Troca do eixo rompido da roda-guia, recolocação da esteira na roda dentada do comando final e troca da tubulação furada que conecta a bomba injetora ao bico injetor de combustível.

- (B) Substituir o respiro do tanque hidráulico, Trocar o óleo do sistema hidráulico, Inspeccionar as placas de desgaste da guia da roda-guia.
- (C) Inspeccionar/Substituir a correia do alternador e compressor, Inspeccionar a estrutura protetora contra capotagem (ROPS) e trocar o óleo do guincho.
- (D) Verificar o nível do óleo do eixo de articulação, Substituir os filtros primário e secundário do sistema de combustível e Verificar o nível do óleo comando final.

Questão 06

Em conformidade a norma NBR NM ISO 10261/2017 e a resolução do CONTRAN nº 429/2012, que trata da identificação do veículo, por meio do PIN - Product Identification Number (número identificador do produto), formado por 5 conjuntos de códigos, contendo em sua totalidade 17 caracteres contendo letras e números, de modo que permitem identificar diversas informações sobre o veículo ou máquinas. Analisando a figura apresentada, assinale a alternativa de indica o significado do segundo conjunto de caracteres, apontado pelo número 2:

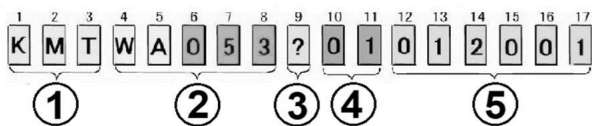

- (A) Número individual da máquina.
- (B) Descrição geral da máquina.
- (C) Identificação Internacional do fabricante.
- (D) Código da fábrica.

Questão 07

De acordo com o Artigo 60, do Capítulo III do código de trânsito brasileiro, que classificam as vias abertas à circulação, de acordo com sua utilização, sendo em vias urbanas e vias rurais. Deste modo, assinale a alternativa CORRETA, quanto as vias urbanas que são caracterizadas por interseções em nível, geralmente controlada por semáforo, com acessibilidade aos lotes lindeiros e às vias secundárias e locais, possibilitando o trânsito entre as regiões da cidade:

- (A) Via coletora.
- (B) Via local.
- (C) Via arterial.
- (D) Via de trânsito rápido.

Questão 08

Assinale a alternativa que apresenta a função CORRETA do ponto de ajuste do assento da retroescavadeira indicado pelo número 1 na figura a seguir:

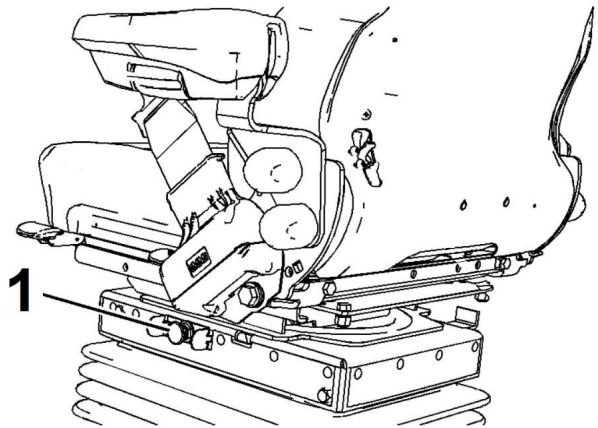

Credito: Manual de operação e manutenção - CAT

Após análise, marque a opção CORRETA.

- (A) Controle de ajuste do descanso de braço.
- (B) Botão de ajuste da rigidez da suspensão do assento.
- (C) Alavanca de ajuste do suporte da lombar.
- (D) Alavanca de ajuste do encosto do assento.

Questão 09

Observe a estrutura de armação da esteira de um trator de esteiras apresentada na figura e assinale a alternativa que indica a denominação do componente na estrutura do material rodante apontado pelo número 1:

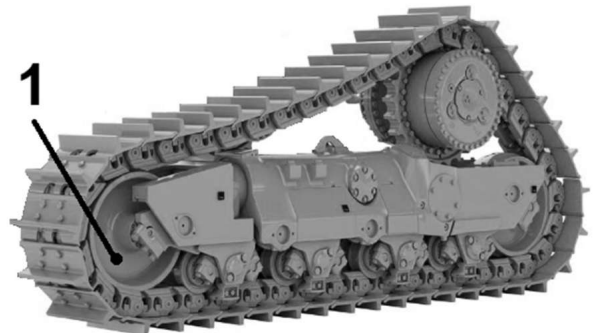

Credito: Catálogo D9T - CAT

- (A) Motor hidráulico do comando final.
- (B) Roda Motriz.
- (C) Rolete inferior.
- (D) Roda-guia.

Questão 10

Na operação de tratores de pneus são necessários cuidados preventivos a fim de manter a integridade funcional da máquina. Deste modo analise as afirmativas apresentadas:

I. Em tratores que são equipados com turbocompressor, ao acionar o motor, necessita-se manter em baixa rotação por um pequeno intervalo, visto que o óleo lubrificante necessita de um tempo para chegar até o turbocompressor.

II. Durante a operação do trator de pneus ao ser aplicado o bloqueio do diferencial, este pode se deslocar em linha reta e realizar conversões da direção de deslocamento.

III. Caso a luz de indicação do óleo acenda ou o mostrador indique baixa pressão, é indicado que leve a máquina imediatamente para a oficina de manutenção para a realização das verificações necessárias.

IV. Durante a operação, é indicado que se mantenha o pé no pedal da embreagem somente quando for necessário, diante disto, o contrário, ocorre um desgaste prematuro dos componentes da embreagem.

V. Na operação de implementos de superfície ou em seu transporte, o terceiro ponto deve ser acoplado no furo mais longe do sensor, para evitar avarias ao sistema.

É CORRETO, o que se afirma em:

- (A) I, III e IV.
- (B) II, III e IV.
- (C) I, IV e V.
- (D) II, III e V.

Questão 11

De acordo com o Código de Trânsito Brasileiro em seu Artigo 138, no capítulo XIII, na qual aborda os requisitos para o condutor de veículo destinado à condução escolares. Neste contexto, examine os requisitos apresentados:

I. Ser habilitado na categoria C.

II. Ter idade superior a vinte e um anos.

III. Não ter cometido mais de duas infrações gravíssimas nos 12 (doze) últimos meses.

IV. Ser aprovado em curso especializado, nos termos da regulamentação do CONTRAN.

É CORRETO o que se afirma em:

- (A) II e III.
- (B) II e IV.
- (C) I e IV.
- (D) I e III.

Questão 12

De acordo com o Código de Trânsito Brasileiro em seus Artigos 184 e 207, no capítulo XV, na qual regulamenta as infrações ao transitar ou ao realizar uma conversão com o veículo. Examine as afirmativas e assinale a alternativa CORRETA, quanto as infrações e penalidade impostas ao condutor por infringir o CTB, ao transitar ou realizar uma conversão com o veículo:

(A) Na faixa ou pista da esquerda regulamentada como de circulação exclusiva para determinado tipo de veículo. Infração - gravíssima; Penalidade - multa; Medida Administrativa - remoção do veículo.

(B) Executar operação de conversão à direita ou à esquerda em locais proibidos pela sinalização: Infração - leve; Penalidade - multa e apreensão do veículo.

(C) Na faixa ou via de trânsito exclusivo, regulamentada com circulação destinada aos veículos de transporte público coletivo de passageiros, salvo casos de força maior e com autorização do poder público competente: Infração - grave; Penalidade - multa; Medida Administrativa - retenção do veículo até a regularização do veículo.

(D) Na faixa ou pista da direita, regulamentada como de circulação exclusiva para determinado tipo de veículo, exceto para acesso a imóveis lindeiros ou conversões à direita. Infração - leve; Penalidade - multa.

Questão 13

Durante a operação da escavadeira hidráulica torna-se necessário atentar-se para alguns aspectos em relação ao solo ou estrutura que está sendo removido. Deste modo analise as afirmativas apresentadas:

I. A força do impacto do equipamento provocada pela rotação da máquina pode ser utilizada para romper ou quebrar estruturas, de modo a ser possível sua remoção em uma operação de demolição.

II. Em nenhuma circunstância deve-se escavar sobre uma projeção, o que pode levar a queda de pedras, desmoronamento da projeção e acidentes.

III. A operação de erguer, mover ou girar a caçamba em nenhuma circunstância deve ser sobre qualquer pessoa ou a cabine do caminhão, pois a projeção de material ou a colisão da caçamba pode resultar em lesão pessoal ou dano à máquina.

IV. A remoção do solo sob a máquina pode ser realizada sem problemas, pois a cabine é projetada a suportar desmoronamento em decorrência da escavação, assim sendo o operador estará seguro fora da área de riscos.

É CORRETO o que se afirma em:

- (A) I e III.
- (B) II e III.
- (C) II e IV.
- (D) I e IV.

Questão 14

Na movimentação da retroescavadeira, em áreas na qual a superfície esteja fofa e úmida, torna-se necessário o acionamento do controle de trava do diferencial, caso as rodas estejam patinando. Neste contexto, analise as afirmativas e assinale a alternativa CORRETA, quando se trata da trava do diferencial em uma retroescavadeira:

- (A) Ao aplicar a trava do diferencial quando a roda estiver patinando, isto assegurará o engate negativo do eixo traseiro em relação ao eixo dianteiro.
- (B) Ampliar a rotação do motor e reduzir a velocidade para uma marcha lenta antes de engatar a trava do diferencial, isso irá minimizar cargas de choque no eixo traseiro.
- (C) Soltar a trava do diferencial depois de notar que houve o engate, e o diferencial vai desengatar automaticamente quando o torque permitir que o diferencial desengate.
- (D) Para o acionamento da trava do diferencial é necessário que a máquina esteja na terceira marcha ou superior, para que não venha acarretar danos à retroescavadeira.

Questão 15

De acordo com o Código de Trânsito Brasileiro em seu Artigo 29, no capítulo III, que trata das normas gerais que se deve obedecer à circulação e conduta, o trânsito de veículos nas vias terrestres abertas. Neste contexto analise as afirmativas apresentadas:

I. Todo condutor deverá, antes de efetuar uma ultrapassagem, certificar-se de que quem o precede na mesma faixa de trânsito não haja indicado o propósito de ultrapassar um terceiro.

II. A circulação far-se-á pelo lado direito da via, admitindo-se as exceções devidamente sinalizadas.

III. Quando veículos, transitando por fluxos que se cruzem, se aproximarem de local não sinalizado, terá preferência de passagem, em rotatória, aquele que estiver passando direto por ela e aquele que estiver circulando por ela precisará dar a preferência.

IV. Os veículos precedidos de batedores necessitará respeitar a preferência a circulação dos demais veículos da via que terão prioridade de passagem;

V. Quando uma pista de rolamento comportar várias faixas de circulação no mesmo sentido, são as da direita destinadas ao deslocamento dos veículos mais lentos e de maior porte, quando não houver faixa especial a eles destinada, e as da esquerda, destinadas à ultrapassagem e ao deslocamento dos veículos de maior velocidade.

É CORRETO o que se afirma em:

- (A) II, III e V.
- (B) I, II e V.
- (C) I, III e V.
- (D) I, III e IV.

Questão 16

De acordo com as sinalizações vertical de advertência das vias de tráfego, tratadas na resolução de nº 160/04 do CONTRAN. Aprecie a figura demonstrada a seguir e assinale a alternativa CORRETA, que indica a denominação da placa de advertência apresentada:

Obs.: admita que a área de cor cinza da figura, como sendo amarela conforme o regulamentado na resolução.



Após análise, marque a opção CORRETA.

- (A) Pista dividida.
- (B) Início de pista dupla.
- (C) Alargamento de pista ao centro.
- (D) Fim de pista dupla.

Questão 17

De acordo com as sinalizações verticais de regulamentação das vias de tráfego, abordada pela resolução de nº 180/05 do CONTRAN. Considere a figura demonstrada a seguir e assinale a alternativa CORRETA, que indica a denominação da placa de regulamentação apresentada:

Obs.: admita que a área de cor cinza da figura, como sendo vermelha conforme o regulamentado na resolução.



Após análise, marque a opção CORRETA.

- (A) Circulação exclusiva de caminhões.
- (B) Trânsito de tratores e máquinas de obras.
- (C) Trânsito de ônibus, caminhões e veículos de grande porte.
- (D) Circulação de veículos com dois eixos traseiros.

Questão 18

Analise as afirmativas apresentadas, quanto aos cuidados operacionais que precisam ser adotados na operação de uma escavadeira hidráulica, de forma a garantir condições seguras aos envolvidos:

I. Mantenha a unidade de alarme de deslocamento no estado de funcionamento.

II. Ao dar a ré, se sua visão for limitada, designe um sinalizador e o mantenha-o dentro do seu campo de

visão.

III. Poeira, chuva pesada e neblina podem reduzir a visibilidade, logo é aconselhado que aumente a velocidade de deslocamento para que saia desta situação o mais rápido possível.

IV. Quando um sinalizador for necessário em algumas ocasiões, utilize os sinais gestuais conforme determinado pelos procedimentos padrões.

É CORRETO, o que se afirma em:

- (A) II, III e IV.
- (B) I, II e IV.
- (C) I, III e IV.
- (D) I, II e III.

Questão 19

Assinale a alternativa que indica a denominação do protetor auditivo, conforme a NR-6, nas quais são conhecidos como protetores do tipo concha, de tal modo que são formados por um arco plástico ligado a duas conchas plásticas revestidas internamente por espuma, que ficam sobre as orelhas:

- (A) Protetor auditivo circum-auricular.
- (B) Protetores auditivos de inserção pré-moldados.
- (C) Protetores auditivos de inserção moldáveis.
- (D) Protetor auditivo semi-auricular.

Questão 20

Na observância dos fundamentos da direção defensiva de um veículo, os acidentes de trânsito estão sempre relacionados a três fatores: falhas do veículo, erros humanos e a problemas nas condições das vias. Nesta conjuntura, assinale a alternativa CORRETA, que caracteriza os erros humanos quanto a indiferença do condutor diante de uma condição adversa, que pode estar relacionada a um descuido com a manutenção do veículo ou a perigos do ambiente:

- (A) Imperícia.
- (B) Imprudência.
- (C) Incompetência.
- (D) Negligência.

Língua Portuguesa

O texto seguinte servirá de base para responder às questões de 21 a 24.

Quem te viu, quem te vê.

Você era a mais bonita das cabrochas dessa ala

Você era a favorita onde eu era mestre-sala

Hoje a gente nem se fala mas a festa continua

Suas noites são de gala, nosso samba ainda é na rua

Refrão

Hoje o samba saiu procurando você

Quem te viu, quem te vê

Quem não a conhece não pode mais ver pra crer

Quem jamais a esquece não pode reconhecer

Quando o samba começava você era a mais brilhante

E se a gente se cansava, você só seguia adiante

Hoje a gente anda distante do calor do seu gingado

Você só dá chá dançante onde eu não sou convidado

[...]

BUARQUE, Chico. Quem te viu, quem te vê. In: Chico

Buarque de Hollanda. v. 2. São Paulo: RGE/Som Livre,

1967. 1 CD. Faixa 6.

Questão 21

Identifique o pronome de tratamento que aparece na primeira estrofe da letra da música. Assinale a alternativa que responde corretamente essa questão:

- (A) A gente.
- (B) Você.
- (C) Cabrocha.
- (D) Nossa.

Questão 22

Aquele que fala no poema está muito chateado com as mudanças da cabrocha. O que podemos inferir a partir da constatação de que a mulher mudou?

- (A) É possível inferir que a mulher se distanciou do homem porque deixou de gostar de samba.
- (B) É possível inferir que ao ser promovida, a demanda de trabalho aumentou e ela ficou sem tempo para ir no samba.
- (C) É possível inferir que a mulher se distanciou porque mudou de classe social e parou de frequentar os ambientes que frequentava.
- (D) É possível inferir que ela não gosta mais do homem.

Questão 23

No trecho do refrão: "Quem te viu, quem te vê", geralmente, é usado quando se evidenciar uma mudança súbita pela qual alguém passou. Assinale a alternativa que justifica se isso se aplica ao texto lido:

- (A) Não se aplica, porque a mulher continua sendo a mesma que sempre foi.
- (B) Aplica, a mulher mudou porque ela agora só gosta de música sertaneja.
- (C) Aplica, porque a mulher mudou ao perder seu estilo brilhante.

- (D) Aplica, porque a mulher, ao mudar de classe social, mudou de postura e não quer mais frequentar o samba.

Questão 24

Assinale a alternativa que justifica a concordância no trecho: **"E se a gente se cansava, você só seguia adiante"**:

- (A) Tanto em a gente quanto em você as formas verbais devem ser grafadas na 2ª pessoa do singular.
(B) Em ambos os casos as formas verbais para concordar devem aparecer na 3ª pessoa do singular.
(C) Em ambos os casos as formas verbais para concordar devem aparecer na 3ª pessoa do plural.
(D) Tanto em a gente quanto em você as formas verbais devem ser grafadas na 2ª pessoa do plural.

Questão 25

Leia atentamente a tirinha e responda:



Acesso em: <https://pt-br.facebook.com/turmadamonica/posts/1420502514747875/>, Jan. 2023.

Qual o tipo de frase que predomina nesta tirinha da turma da Mônica?

- (A) Afirmativa.
(B) Exclamativa.
(C) Negativa.
(D) Interrogativa.

Questão 26

Dadas a separação das palavras:

- I. A-d-je-ti-vo.
II. Fri-ís-si-mo.
III. I-gua-is.
IV. Cog-ni-ção.
V. Fol-he-ar.

Constatamos que a separação silábica está correta:

- (A) Apenas A-d-je-ti-vo, fri-ís-si-mo e i-gua-is.
(B) Apenas fri-ís-si-mo, i-gua-is e cog-ni-ção.
(C) Apenas fri-ís-si-mo, i-gua-is e fol-he-ar.
(D) Todas estão com as sílabas corretamente separadas.

Questão 27

Assinale a alternativa que evidencia, de acordo com a regra gramatical em vigor, que a grafia das palavras está CORRETA.

- (A) Agouro, júri, farinjite, lagem.
(B) Jiro, estágio, refúgio, egrégio.
(C) Vertigem, pagem, faringe, logistas.
(D) Malandragem, egrégio, ferrugento, massagista.

Questão 28

Assinale a alternativa em que o **EU** ou o **MIM** foram empregados corretamente na frase:

- (A) Este livro é para mim ler.
(B) É fácil para eu ler o livro.
(C) Este livro é para eu ler.
(D) Ler o livro é fácil para eu.

Questão 29

Os substantivos coletivos são aqueles que se referem a um conjunto de pessoas, seres, coisas, objetos ou animais da mesma espécie. Leia as frases e indique a alternativa que completa adequadamente os espaços em branco nela.

I. Na biblioteca tem livros com muitos mapas, portanto lá tem _____.

II. Depois da chuva apareceram muitas aves no céu formando uma _____.

III. Tenho muitas fotografias espalhadas e preciso organizá-las em um _____.

IV. Durante o evento percebemos muitos aviões no céu formando uma _____.

Assinale a alternativa que completa as frases respectivamente:

- (A) I.atlas, II.passarada, III.arquivo e IV.esquadra.
(B) I.atlas, II.revoada, III.álbum e IV.esquadilha.
(C) I.gramática, II.bando, III.arquivo e IV.esquadra.
(D) I.gramática, II.passarinhada, III.álbum e IV.esquadilha.

Questão 30

Durante uma Copa do Mundo, foi veiculada, em programa esportivo de uma emissora de TV, a notícia de que um apostador inglês acertou o resultado de uma partida porque seguiu os prognósticos de seu burro de estimação. Um dos comentaristas fez, então, a seguinte observação: **"Já vi muito comentarista burro, mas burro comentarista é a primeira vez"**.

Percebe-se que a classe gramatical da palavra BURRO se altera em função do que elas expressam em cada ocorrência. Classifique indicando qual a classe gramatical da palavra em: **"..., mas burro comentarista é a primeira vez."**

- (A) Locução adjetiva.
- (B) Substantivo próprio.
- (C) Adjetivo composto.
- (D) Substantivo simples.

Conhecimentos Gerais

Questão 31

Em 1917, foi criado o Distrito de Barracão, na localidade de Dionísio Cerqueira. Somente em 1938, voltava o Distrito a tomar a denominação de Dionísio Cerqueira. Esse distrito era subordinado ao município de:

- (A) Xavantina.
- (B) Seara.
- (C) Xanxerê.
- (D) Chapecó.

Questão 32

Em 1903 foi inaugurado o marco das Três Fronteiras, onde se pode colocar um pé em três territórios. Nas alternativas abaixo marque a única que NÃO representa uma região que faz parte desse marco:

- (A) Argentina.
- (B) Uruguai.
- (C) Santa Catarina.
- (D) Paraná.

Questão 33

A plataforma que mostra comprovantes de vacinação contra a Covid-19 ficou fora do ar em dezembro de 2021. O problema também afetou o sistema de notificação de casos da doença.

Acesso em: <https://g1.globo.com/saude/noticia/2021/12/10/conecte-sus-ministerio-da-saude-vacinacao-covid-fo-ra-do-ar-o-que-se-sabe.ghtml>

Os motivos nos quais essas plataformas apresentaram instabilidade foi:

- (A) Desatualização do código fonte que alimenta o sistema.
- (B) Manutenção programada da equipe de desenvolvimento.
- (C) Falha no sistema de fornecimento de energia dos servidores.
- (D) Um ataque cibernético por hackers.

Questão 34

No que determina a Lei Orgânica do Município de Dionísio Cerqueira/SC no Art. 20, em relação à associação sindical:

- (A) É garantido ao servidor público o direito à livre associação sindical.
- (B) É facultativo a contribuição sindical, mas obrigatória a sua associação.
- (C) É obrigatório que o servidor público se associe a uma associação sindical, sendo ele livre para decidir onde se associar.
- (D) É livre a associação sindical, mas obrigatória a contribuição sindical.

Questão 35

Analise os excertos abaixo sobre a Lei Orgânica do Município de Dionísio Cerqueira/SC:

Excerto I: Art. 7º São símbolos do Município, sua Bandeira, seu Hino e as forças militares.

Excerto II: Art. 9º O Município poderá dividir-se, para fins exclusivamente administrativos, em bairros, distritos e vilas.

Sobre os excertos acima, assinale a alternativa CORRETA:

- (A) Os excertos I e II estão incorretos.
- (B) Os excertos I e II estão corretos.
- (C) Somente o excerto I está correto.
- (D) Somente o excerto II está correto.