

Questões de Conhecimento Específico

01. Evitando que ação de ácidos destrua os metais, o óleo lubrificante atua com função de:
- A) Controle da corrosão.
 - B) Transmissão de força.
 - C) Controle de desgaste.
 - D) Vedação.
02. O óleo lubrificante atua impedindo a saída de lubrificantes e a entrada de partículas estranhas, executando a mesma função do/da:
- A) Verniz.
 - B) Álcool.
 - C) Graxa.
 - D) Gasolina.
03. Qual dos componentes da retroescavadeira hidráulica, é essencial ser de boa qualidade, para que evite a fadiga do operador por movimentos repetitivos?
- A) Monitor.
 - B) Climatização.
 - C) Assento.
 - D) Controle de Joystick.
04. Sobre os componentes da retroescavadeira hidráulica, considere a alternativa incorreta:
- A) Um circuito de regeneração do braço, operado, hidraulicamente, economiza energia e melhora o desempenho funcional na operação de recolhimento do braço.
 - B) Os amortecedores estão localizados na extremidade da haste dos cilindros da lança e nas duas extremidades dos cilindros do braço para amortecer os impactos e, ao mesmo tempo, reduzir os níveis de ruído e prolongar a vida útil do componente e da estrutura.
 - C) Uma bomba piloto independente possibilita um controle suave e preciso das operações da articulação traseira, da oscilação e do percurso.
 - D) A localização dos componentes e o projeto do sistema hidráulico propiciam o mais alto nível de eficiência do sistema.
05. Nas retroescavadeiras hidráulicas, o contrapeso padrão é de:
- A) 2,0 toneladas.
 - B) 3,5 toneladas.
 - C) 7,0 toneladas.
 - D) 9,0 toneladas.

INSTRUÇÃO: Considere a imagem abaixo para responder as questões de nº 6 a nº 10:

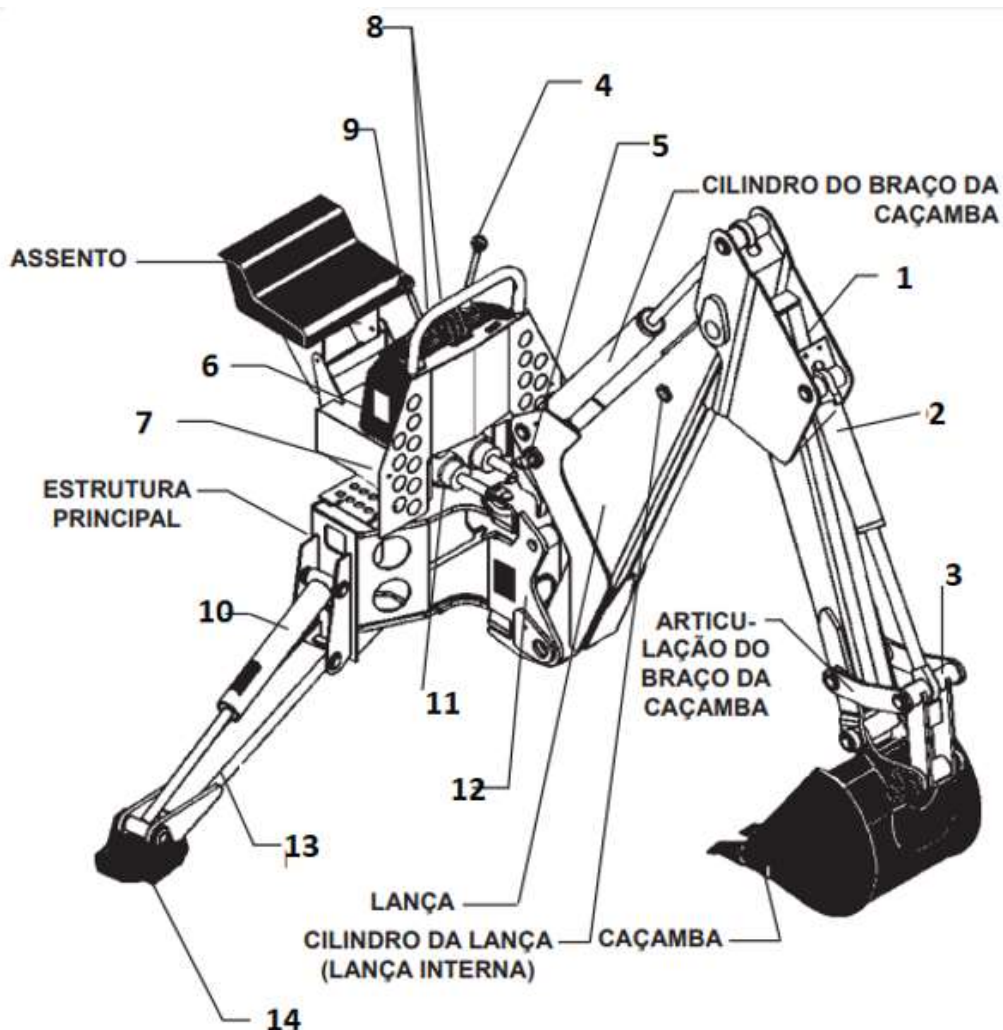

06. O braço da caçamba, a articulação da caçamba e o cilindro da caçamba, são observados na imagem, respectivamente, pelos números.

- A) 1, 2 e 3.
- B) 1, 3 e 2.
- C) 2, 3 e 1.
- D) 2, 1 e 3.

07 Com base na imagem, responda verdadeiro (V) ou falso (F) e assinale a alternativa correta:

() 4 representa a alavanca de controle da lança e do giro.

() 5 representa a trava da lança.

() 6 indica o console.

() 7 indica a tampa do console.

- A) V – V – F – F.
- B) V – F – V – F.
- C) F – F – V – V.
- D) F – V – F – V.

08. Qual a nomenclatura da estrutura indicada pelo número 14?

- A) Estabilizador do cilindro.
- B) Alavanca de controle da caçamba.
- C) Patola do estabilizador da garra.
- D) Lança interna.

09. Onde é possível observar o cilindro do giro?

- A) 10.
- B) 11.
- C) 12.
- D) 13.

10. O suporte do giro e o braço estabilizador são observados na imagem, respectivamente, pelos números:

- A) 10 e 11.
- B) 11 e 12.
- C) 12 e 13.
- D) 13 e 11.

11. *“Uma servotransmissão controlada, eletronicamente, assegura mudanças suaves de marchas e potência máxima ao solo. O eixo traseiro modular e freios hidráulicos simplificam a manutenção e reduzem os custos de operação.”*

Qual das partes da Motoniveladora o trecho acima descreve?

- A) Motor.
- B) Sistema hidráulico.
- C) Trem de força.
- D) Direção dos implementos.

12. Considere a imagem abaixo:



Na imagem podemos observar um tipo de:

- A) Trator de rodas grande.
- B) Trator de esteira médio.
- C) Trator médio de rodas.
- D) Microtrator de rabiça.

Questões de Língua Portuguesa



13. É possível perceber ironia claramente na charge acima?
- Não, em nenhum diálogo.
 - Sim, na resposta à última pergunta.
 - Sim, na resposta à primeira pergunta.
 - Sim, na resposta à segunda pergunta.
14. Em qual das alternativas a frase está corretamente escrita pela norma culta?
- Pediu, para almoço, simplesmente uma salsicha.
 - Pediu, para almoso, simplesmente uma salchicha.
 - Pediu, para almosso, simplismente uma salxixa.
 - Pediu, para almoso, simplismente uma salsixa.
15. Assinale a alternativa que apresenta um aumentativo:
- Muralha.
 - Farolete.
 - Gotícula.
 - Filete.

16. Leia com atenção:

- I. *De velho*;
- II. *De vento*.

As locuções acima correspondem respectivamente a:

- A) Vespertino – Textil.
- B) Vítreo – Hialino.
- C) Senil – Eólico.
- D) Virginal – Venal.

17. Assinale a alternativa em que o plural está incorreto:

- A) Pão – Pães.
- B) Sacristão – Sacristães.
- C) Reunião – Reuniões.
- D) Açúcar- Açúcars.

Questões de Conhecimentos Gerais

18. O estado brasileiro mais populoso é:

- A) São Paulo.
- B) Minas Gerais.
- C) O Rio grande do Sul.
- D) O Paraná.

19. Complete a lacuna corretamente:

“As polícias são, no Brasil, órgãos do _____ que têm a finalidade constitucional de preservar a ordem pública, de proteger pessoas e o patrimônio, e realizar a investigação e repressão dos crimes, além do controle da violência.”

- A) Município.
- B) Estado.
- C) Ministério público.
- D) Supremo tribunal.

20. São países europeus, exceto:

- A) França.
- B) Itália.
- C) Alemanha.
- D) Canadá.