

MUNICÍPIO DE VOLTA GRANDE/MG

**CONCURSO PÚBLICO
Nº 01/2022**



Monitor de Educação Infantil

Tarde

Tipo 1 - BRANCA

Organizadora:



**INSTITUTO
CONSULPLAN**

CARGO: MONITOR DE EDUCAÇÃO INFANTIL

CONHECIMENTOS BÁSICOS

LÍNGUA PORTUGUESA

A solidão amiga

A noite chegou, o trabalho acabou, é hora de voltar para casa. Lar, doce lar? Mas a casa está escura, a televisão apagada e tudo é silêncio. Ninguém para abrir a porta, ninguém à espera. Você está só. Vem a tristeza da solidão... O que mais você deseja é não estar em solidão...

Mas deixa que eu lhe diga: sua tristeza não vem da solidão. Vem das fantasias que surgem na solidão. Lembro-me de um jovem que amava a solidão: ficar sozinho, ler, ouvir música... Assim, aos sábados, ele se preparava para uma noite de solidão feliz. Mas bastava que ele se assentasse para que as fantasias surgissem. Cenas. De um lado, amigos em festas felizes, em meio ao falatório, os risos, a cervejinha. Aí a cena se alterava: ele, sozinho naquela sala. Com certeza ninguém estava se lembrando dele. Naquela festa feliz, quem se lembraria dele? E aí a tristeza entrava e ele não mais podia curtir a sua amiga solidão. O remédio era sair, encontrar-se com a turma para encontrar a alegria da festa. Vestia-se, saía, ia para a festa... Mas na festa ele percebia que festas reais não são iguais às festas imaginadas. Era um desencontro, uma impossibilidade de compartilhar as coisas da sua solidão... A noite estava perdida.

Faço-lhe uma sugestão: leia o livro "A chama de uma vela", de *Bachelard*. É um dos livros mais solitários e mais bonitos que jamais li. A chama de uma vela, por oposição às luzes das lâmpadas elétricas, é sempre solitária. A chama de uma vela cria, ao seu redor, um círculo de claridade mansa que se perde nas sombras. *Bachelard* medita diante da chama solitária de uma vela. Ao seu redor, as sombras e o silêncio. Nenhum falatório bobo ou riso fácil para perturbar a verdade da sua alma. Lendo o livro solitário de *Bachelard* eu encontrei comunhão. Sempre encontro comunhão quando o leio. As grandes comunhões não acontecem em meio aos risos da festa. Elas acontecem, paradoxalmente, na ausência do outro. Quem ama sabe disso. É precisamente na ausência que a proximidade é maior. *Bachelard*, ausente: eu o abracei agradecido por ele assim me entender tão bem. Como ele observa, "parece que há em nós cantos sombrios que toleram apenas uma luz bruxuleante. Um coração sensível gosta de valores frágeis". A vela solitária de *Bachelard* iluminou meus cantos sombrios, fez-me ver os objetos que se escondem quando há mais gente na cena. E ele faz uma pergunta que julgo fundamental e que proponho a você, como motivo de meditação: "Como se comporta a sua solidão?" Minha solidão? Há uma solidão que é minha, diferente das solidões dos outros? A solidão se comporta? Se a minha solidão se comporta, ela não é apenas uma realidade bruta e morta. Ela tem vida.

Entre as muitas coisas profundas que *Sartre* disse, essa é a que mais amo: "Não importa o que fizeram com você. O que importa é o que você faz com aquilo que fizeram com você". Pare. Leia de novo. E pense. Você lamenta essa maldade que a vida está fazendo com você, a solidão. Se *Sartre* está certo, essa maldade pode ser o lugar onde você vai plantar o seu jardim.

(ALVES, Rubem. *Correio Popular*. Em: 30/06/2002. Adaptado.)

Questão 01

Indubitavelmente, a solidão não deve ser confundida apenas com o "estar só", isolado fisicamente, ou socialmente. Muito mais um estado de espírito que algo físico, corporal, de proximidade, pode-se estar só no meio da multidão. É possível depreender que o título textual "A solidão amiga" expressa um(a):

- A) Pesar.
- B) Incerteza.
- C) Paradoxo.
- D) Provocação.

Questão 02

A linguagem é o maior instrumento de interação entre sujeitos socialmente organizados. Isso porque ela possibilita a troca de ideias, a circulação de saberes e faz intermediação entre todas as formas de relação humana. Considerando que o sentido conotativo é a acepção figurada da palavra, expressão, ou enunciado, assinale a afirmativa transcrita do texto que evidencia tal função referencial.

- A) "Você está só." (1º§)
- B) "Ninguém para abrir a porta, ninguém à espera." (1º§)
- C) "De um lado, amigos em festas felizes, em meio ao falatório, os risos, a cervejinha." (2º§)
- D) "Se Sartre está certo, essa maldade pode ser o lugar onde você vai plantar o seu jardim." (4º§)

Questão 03

No excerto "Como ele observa, 'parece que há em nós cantos sombrios que toleram apenas uma luz bruxuleante' [...]" (3º§), a expressão destacada significa:

- A) Solitária.
- B) Desigual.
- C) Brilhante.
- D) Antagônica.

Questão 04

Considerando que a semântica é a ciência que se dedica ao estudo do significado e a interpretação dos significados das palavras, frases, ou expressões dentro de um específico contexto, relacione adequadamente os termos destacados com as ideias por eles referidas.

1. Finalidade.
 2. Lugar.
 3. Companhia.
- () "A noite chegou, o trabalho acabou, é hora de voltar para casa." (1º§)
 - () "Ninguém para abrir a porta, ninguém à espera." (1º§)
 - () "O remédio era sair, encontrar-se com a turma [...]" (2º§)

A sequência está correta em

- A) 2, 1, 3.
- B) 1, 2, 3.
- C) 3, 2, 1.
- D) 1, 3, 2.

Questão 05

No trecho "Mas a casa está escura, a televisão apagada e tudo é silêncio." (1º§), o termo evidenciado pode ser substituído, sem prejuízo do sentido contextual, por:

- A) Porque.
- B) Todavia.
- C) Ademais.
- D) Apesar de.

Questão 06

Os estudos de Emília Ferreiro e Ana Teberosky, bem como seus colaboradores, sobre a aquisição da escrita (ou sobre a psicogênese da escrita), fornecem uma excelente base para fundamentar discussões de natureza metodológica. Sobre o tema alfabetização e letramento, assinale a afirmativa INCORRETA.

- A) A criança começa a aprender a escrita somente quando entra para escola; pois, ao entrar em contato com a linguagem escrita, ela começará o seu processo de aprendizado.
- B) O desenvolvimento das hipóteses envolve construções progressivas, por meio das quais a criança amplia seu conhecimento sobre a escrita com base na reelaboração de hipóteses anteriores.
- C) Na busca de compreensão da escrita, a criança faz perguntas e dá respostas a essas perguntas por meio de hipóteses baseadas na análise da linguagem escrita, na experimentação de modos de ler e de escrever, no contato, ou na intervenção direta de adultos.
- D) As hipóteses feitas pela criança se manifestam muitas vezes em suas tentativas de escrita (frequentemente chamadas de escritas “espontâneas”) e, por isso, não são “erros”, no sentido usual do termo, mas sim a expressão das respostas ou hipóteses que a criança elabora.

Questão 07

Alfabetização e letramento são, no estado atual do conhecimento sobre a aprendizagem inicial da língua escrita, indissociáveis, simultâneos e interdependentes: a criança alfabetiza-se, constrói seu conhecimento do sistema alfabético e ortográfico da língua escrita, em situações de letramento, isto é, no contexto de e por meio da interação com material escrito real, e não artificialmente construído, e de sua participação em práticas sociais de leitura e escrita.

(Soares, 2004. Pág. 100.)

De acordo com as informações anteriores, marque **V** para as afirmativas verdadeiras e **F** para as falsas.

- () É fundamental que o alfabetizador faça uso da leitura e da escrita, utilizando diversos portadores de textos, que contenham diferentes gêneros textuais, para que a criança possa interagir com o mundo letrado.
- () Não é somente a escola que favorece as práticas de leitura e de escrita; o incentivo às crianças em casa, através do treinamento com situações reais, que envolvam leitura e escrita, é fundamental para adentrar no mundo letrado com mais facilidade.
- () A criança precisa de estímulos para interagir com o mundo letrado, que pode emergir a partir de uma leitura deleite na qual pode se explorar não só a temática do texto, mas também o jogo de linguagem presente nele, conduzindo o educando a tentar ler sozinho, identificando palavras que já tem o conhecimento prévio e refletir sobre algumas delas.

A sequência está correta em

- A) V, V, V.
- B) V, F, F.
- C) F, V, F.
- D) F, F, V.

Questão 08

Considerando o desenvolvimento cognitivo da criança de maneira coerente e epistemológica relacionado à aquisição da leitura e escrita por meio dos processos de alfabetização e letramento, analise as afirmativas a seguir.

- I. A criança no processo de alfabetização precisa estar em contato com diferentes suportes textuais; vale salientar que apenas o contato com gêneros diversificados não garante que o aluno se alfabetize, ou seja, não o fará leitor ou escritor, é necessária a participação em atividades que explorem seus usos e funções sociais de forma significativa e contextualizada no uso de práticas cotidianas.
- II. O professor alfabetizador, sob a égide do alfabetizar letrando, poderá oportunizar ao educando um momento de discussão sobre o gênero recado e explicitar a sua função social de maneira contextualizada.
- III. O ensino, pautado nas concepções do alfabetizar letrando, culminou em diferentes reflexões voltadas para a distinção entre os processos de alfabetização e letramento, embora sejam processos distintos e indissociáveis, caminham sempre juntos.

Está correto o que se afirma em

- A) I, II e III.
- B) II, apenas.
- C) III, apenas.
- D) I e II, apenas.

Questão 09

Sobre os aspectos sociolinguísticos da alfabetização, analise as afirmativas a seguir.

- I. A codificação e a decodificação garantem que a aquisição da leitura e da escrita seja significativa, no sentido de que partem da discussão da palavra geradora, através do diálogo e dos códigos que o alfabetizando já domina, e constituem-se em fase necessária de exploração das potencialidades mentais do alfabetizando, por intermédio das linguagens que devem preceder a técnica de ler e escrever, e que o instrumentalizam para o desempenho social, tendo acesso ao poder de reivindicação, através das habilidades de discutir, tomar a palavra, expor e superar as formas contemplativas (ingênuas) de compreender o mundo.
- II. Linguagem e realidade se prendem dinamicamente. A compreensão do texto a ser alcançada por sua leitura crítica implica a percepção das relações entre o texto e o contexto.
- III. O diálogo entre professor e aluno é imprescindível, pois, através dele, o professor descobre a visão de mundo dos educandos para, no segundo passo, intervir, trazendo conhecimentos científicos que promovam a transformação da visão de mundo.
- IV. A partir do momento em que o aluno tem a oportunidade de falar, e é ouvido pelo professor, sua postura se transforma em sala de aula e o respeito mútuo surge como elemento fundamental na construção da aprendizagem e da disciplina.

Está correto o que se afirma em

- A) I, II, III e IV.
- B) II e III, apenas.
- C) III e IV, apenas.
- D) I, II e III, apenas.

Questão 10

Considerando a reflexão sobre a leitura e construção de sentidos no espaço escolar, assinale a afirmativa INCORRETA.

- A) É imprescindível que as atividades de leitura e interpretação devem proporcionar releitura, apropriação crítica e interação com o texto lido.
- B) No ambiente escolar, as aulas de língua portuguesa devem se basear em atividades de leitura que privilegiam um único sentido dos textos lidos, não considerando os diversos fatores que contribuem para sua significação.
- C) Através de sua implementação, foi possível constatar que o aluno pode construir sentidos do texto mas, que muitas vezes, lhe falta a autonomia, pois deseja uma resposta pronta, ou que o professor afirme qual é a resposta correta.
- D) Ao fazer a “leitura do mundo” constata-se que as palavras e as leituras significativas feitas podem proporcionar conhecimento e prazer, porque a leitura não é mera decodificação, não é somente informação, mas é a releitura do mundo e posicionamento perante as situações da vida.

RACIOCÍNIO LÓGICO-MATEMÁTICO

Questão 11

Os congestionamentos do trânsito em grandes capitais do Brasil sempre estão nos noticiários em vésperas de feriados prolongados. Tais congestionamentos ocorrem devido ao grande fluxo de carros entrando e saindo das cidades. No feriado do Ano Novo, Silvânia, que mora no Rio de Janeiro, viajou para o interior de Minas Gerais para visitar sua família que mora em Volta Grande. No percurso de ida, ela não enfrentou nenhum congestionamento e, portanto, gastou o tempo ideal de 3 horas para chegar ao seu destino. Durante a volta, Silvânia escutou no rádio do seu carro que um congestionamento na

estrada estava causando um aumento de $\frac{2}{5}$ em relação ao

tempo ideal gasto para fazer o percurso. Com base nessas informações, quanto tempo Silvânia gastou a mais do que na ida durante o seu retorno para o Rio de Janeiro?

- A) 1 hora e 12 minutos.
- B) 1 horas e 48 minutos.
- C) 4 horas e 12 minutos.
- D) 4 horas e 48 minutos.

Questão 12

Um professor de matemática, que também é mágico amador, adora usar as operações básicas de matemática para impressionar seus alunos em sala de aula. Em uma determinada aula desafiou seus alunos com a seguinte “matemática”: pediu que um aluno escolhesse, mentalmente, um número entre 90 e 99 para que ele o adivinhasse apenas com o resultado obtido ao final de algumas operações. Após a escolha do número, o professor pediu que o aluno fizesse as operações a seguir, em sequência:

- 1º: Multiplique o número que você escolheu por 20.
- 2º: Some 40 ao número obtido na operação anterior.
- 3º: Divida o número obtido na operação anterior por 10.
- 4º: Encontre a raiz quadrada do número obtido na operação anterior.

Ao finalizar as operações que o professor pediu, o aluno disse que o resultado obtido foi o número 14. Com base nessas informações, qual o número escolhido pelo aluno?

- A) 90
- B) 94
- C) 96
- D) 99

Questão 13

Para contratar uma empresa de *drinks* para a formatura de terceiro ano do ensino médio de determinada escola, os 180 alunos das turmas A e B apreciaram, em uma degustação, os *drinks* feitos com as seguintes frutas: abacaxi, limão e morango. Ao final da degustação, os formandos receberam um questionário para dizer quais *drinks* eles gostaram.

- 72 formandos disseram gostar do *drink* de abacaxi, 78 do *drink* de limão e 79 do *drink* de morango;
- 39 formandos disseram gostar dos *drinks* de abacaxi e de limão, 22 dos *drinks* de limão e de morango e 27 dos *drinks* de abacaxi e de morango; e,
- apenas 12 formandos disseram gostar dos três *drinks*.

Com base nessas informações, quantos alunos disseram não gostar de nenhum dos *drinks*?

- A) 12
- B) 27
- C) 39
- D) 51

Questão 14

Para irrigar uma área retangular de 192 m², onde está sendo cultivada soja geneticamente modificada, o dono da fazenda decidiu colocar um pivô central rotativo que gira em torno de um eixo fixo situado no centro geométrico do retângulo que coincide com o centro da circunferência. Sabe-se que os lados maiores do retângulo medem 16 metros e que o pivô corresponde ao raio dessa circunferência conforme a imagem a seguir:

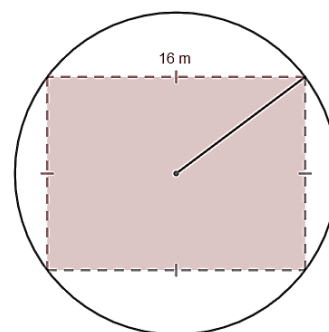

Com base nessas informações, qual a medida em metros desse pivô?

- A) 10 m
- B) 12 m
- C) 20 m
- D) 30 m

Questão 15

Sobre os conjuntos numéricos, marque **V** para as afirmativas verdadeiras e **F** para as falsas.

- () A união do conjunto dos números racionais com o conjunto dos números irracionais é igual ao conjunto dos números reais.
- () O conjunto dos números inteiros pode ser representado por $A = \{0; 1; 2; 3; 4; 5 \dots\}$.
- () O conjunto dos números racionais e o conjunto dos números irracionais são disjuntos.
- () O conjunto dos números naturais está contido no conjunto dos números inteiros.

A sequência está correta em

- A) F, V, F, V.
- B) V, F, V, V.
- C) F, V, V, F.
- D) V, F, F, V.

CONHECIMENTOS GERAIS

Questão 16

O índice de aprovação do presidente dos Estados Unidos, *Joe Biden*, caiu para 39%, em seu terceiro declínio semanal consecutivo, aproximando-se do nível mais baixo de sua Presidência, de acordo com uma pesquisa de opinião *Reuters/Ipsos*. A pesquisa nacional de dois dias mostrou que 56% dos norte-americanos desaprovam o desempenho de *Biden*.

(Disponível em: <https://www.cnnbrasil.com.br/internacional>. Acesso em: 14/06/2022. Adaptado.)

Sobre as características políticas dos Estados Unidos, assinale a afirmativa **INCORRETA**.

- A) Os Estados Unidos são a federação mais recente do mundo.
- B) O Presidente é o principal oficial do Poder Executivo do país, eleito por um colégio eleitoral.
- C) As funções do governo local são, geralmente, divididas entre o condado e os governos municipais.
- D) O governo é regulado por um sistema de freios e contrapesos definido pela Constituição, que serve como documento legal supremo do país.

Questão 17

O efeito estufa faz com que a temperatura na superfície da Terra, onde vivemos, seja maior do que a que seria, caso não existisse a atmosfera. Assim, o efeito estufa dentro de certos limites é de vital importância pois, sem tais efeitos, a vida como a conhecemos não poderia existir. O que se pode tornar catastrófico é a ocorrência de um agravamento do efeito estufa que desestabilize o equilíbrio energético no Planeta e origine um maior aquecimento global. O IPCC (da sigla em inglês para a expressão *Intergovernmental Panel on Climate Change* – traduzida como Painel Intergovernamental para as Mudanças Climáticas) é uma comissão de cientistas instituída por iniciativa da ONU e pela Organização Meteorológica Mundial, em 1988, que, em seu relatório mais recente, afirma que a maioria do aquecimento observado durante os últimos 50 anos se deve, muito provavelmente, a um aumento do efeito de estufa.

(Disponível em: www.ra-bugio.org.br. Adaptado.)

Considerando o agronegócio, bem como o efeito estufa, analise as afirmativas a seguir.

- I. A agropecuária é uma das principais atividades responsáveis pela emissão de gases de efeito estufa.
- II. O uso de fertilizantes nitrogenados, uma vez que são indispensáveis para o aumento da produtividade, não são maléficose para a atmosfera.
- III. A agricultura de baixa emissão de carbono é uma realidade, especialmente em localidades onde se predomina o modelo da agricultura familiar; no entanto, o modelo será uma exigência a todas as fazendas que produzem grãos e que são exportados do Brasil até 2030.
- IV. Os bovinos, por meio do processo digestivo, liberam o metano e, através das fezes destes animais, ocorre a emissão do óxido nitroso (N_2O), composto com grande potencial para contribuir com o efeito estufa.

Está correto o que se afirma em

- A) I, II, III e IV.
- B) I e IV, apenas.
- C) I, II e III, apenas.
- D) II, III e IV, apenas.

Questão 18

Garimpo é qualquer área onde a extração mineral, geralmente o ouro, é feita em pequeno volume e com baixo impacto ambiental por uma pessoa, uma cooperativa ou associação. A definição é do Estatuto do Garimpeiro, de 2008 (Lei nº 11.685), que também estipula que, por causa dessas características, o garimpo independe de estudos de impacto ambiental para ser aprovado no país. Contudo, a definição da atividade garimpeira prevista em Lei quase não se aplica mais à realidade do ouro extraído da Amazônia, onde, segundo o pesquisador do Instituto de Estudos Socioambientais (ISA), Rodrigo Magalhães, os garimpos estão cada vez mais profissionais, agressivos e industriais.

(Disponível em: <https://g1.globo.com/meio-ambiente/noticia/2021/12/01/6-pontos-para-entender-como-funciona-a-extracao-do-ouro-no-brasil-e-por-que-a-fiscalizacao-do-garimpo-e-ineficiente.ghtml>. Acesso em: 15/06/2022. Adaptado.)

Sobre a extração do ouro no Brasil, marque **V** para as afirmativas verdadeiras e **F** para as falsas.

- () Quatro dos dez municípios com maior volume de extração de ouro ficam na Amazônia, dominados por grandes multinacionais e donos de garimpo de larga escala.
- () O ouro pode ser extraído em dois tipos de regimes previstos em Lei: por garimpo, quando é feito em pequeno volume por uma pessoa física ou uma cooperativa que tenha a lavra garimpeira da área; ou, por mineração, quando é feito por uma mineradora em escala industrial que tenha a lavra mineradora do local.
- () A lavra garimpeira é um regime de extração de substâncias minerais com aproveitamento imediato do mineral; por ser considerada atividade manual e de pequeno volume, não é obrigatória ao requerimento de garimpo a apresentação de estudos de impacto ambiental.

A sequência está correta em

- A) V, V, V.
- B) V, F, V.
- C) F, F, F.
- D) F, V, F.

Questão 19

O apito do trem soou na Grande Sala da Cidade das Artes Bibi Ferreira como o sinal de que “A última sessão de música” ia começar. O lento apagar das luzes da plateia, às 21h45min, de 11 de junho de 2022, sublinhou o aviso. Abertas as cortinas, o público se deparou com Milton Nascimento vestido com manto colorido que aludia à realeza do artista na música do mundo. Na despedida dos palcos, mas não da música, o cantor e compositor revisou 60 anos de trajetória profissional – iniciada em 1962 na noite de Belo Horizonte (MG), destino final da turnê em parada prevista para novembro – ao seguir roteiro que totalizou 31 músicas, sucessos em grande maioria, em *show* orquestrado sob a direção de Augusto Kesrouani Nascimento, filho de Milton.

(Disponível em: <https://g1.globo.com/pop-arte/musica/blog/mauro-ferreira/post/2022/06/12/milton-nascimento-se-consagra-na-eternidade-das-cancoes-que-alicercam-a-ultima-sessao-de-musica.ghml>. Acesso em: 15/06/2022.)

Sobre a trajetória cultural de Milton Nascimento, assinale a afirmativa INCORRETA.

- A) Sua trajetória artística engloba traços das culturas mineira e latino-americana, da MPB, do jazz e do rock.
- B) A canção “Coração de Estudante” (1983), em parceria com Tiso, torna-se tema do movimento político pelas eleições diretas.
- C) Sempre teve engajamento político com foco nas questões econômicas; se enquadra em limites rígidos; mesmo reconhecido internacionalmente, suas canções estão impressas no imaginário brasileiro.
- D) Suas influências musicais estão presentes no “Clube da Esquina” e revelam a dinâmica dos movimentos culturais da juventude, como a presença do rock, desde marcas de vocais e guitarras dos *Beatles* até traços mais experimentais e progressivos.

Questão 20

As energias renováveis estão ganhando cada vez mais espaço nos debates políticos em decorrência da urgência em combater as mudanças climáticas. Diversos países estão aumentando cada vez mais os seus anúncios de que farão o aumento no uso das energias renováveis. São considerados tipos de energias renováveis disponíveis no Brasil, EXCETO:

- A) Solar.
- B) Eólica.
- C) Hidráulica.
- D) Geotérmica.

CONHECIMENTOS ESPECÍFICOS

CONHECIMENTOS DIDÁTICO-PEDAGÓGICOS

Questão 21

Um estudo recém-publicado indicou que adolescentes entre 12 e 15 anos que sofrem *bullying* na escola apresentam risco até três vezes maior de tentar o suicídio. Agora, uma nova pesquisa fortalece a relação entre a prática violenta no ambiente escolar e o pensamento suicida.

(Disponível em: <https://veja.abril.com.br/saude/alerta-1-em-cada-5-criancas-pensa-em-suicidio-por-cao-do-bullying/>. Acesso em: 02/05/2022.)

Pesquisas como essa, confirmadas pelas notícias de suicídio entre jovens, despertam a necessidade de os profissionais da educação estarem atentos à prática que também ocorre nos espaços escolares. A palavra *bullying* é conceituada de forma diferente em vários países e, por este motivo, os pesquisadores tiveram dificuldades em encontrar termos nos próprios idiomas que correspondessem ao sentido dela. Assim, preserva-se o termo em inglês, mas a definição inclui componentes importantes sobre o *bullying*; analise-os.

- I. É um comportamento agressivo que envolve ações negativas indesejáveis.
- II. Envolve um padrão de comportamento repetitivo ao longo do tempo.
- III. Envolve equilíbrio de poder ou força.
- IV. As ações negativas podem ser verbais, como simples ameaças, insultos, provocações e nomes impróprios.
- V. As ações negativas não são físicas; pois, ao chegar nesse nível, deixa de ser *bullying*.

Está correto o que se afirma apenas em

- A) I, II e III.
- B) I, II e IV.
- C) I, IV e V.
- D) III, IV e V.

Questão 22

Ainda hoje o modelo mais conhecido de ensino é aquele em que os alunos sentam-se enfileirados e acompanham a explicação do professor sobre o conteúdo. Contudo, esse padrão, em que os estudantes recebem o conteúdo do professor, já demonstrou ser pouco eficiente, pois coloca o aluno como agente passivo da construção do seu próprio conhecimento. Os Parâmetros Curriculares Nacionais (PCNs), ao reconhecerem a complexidade da prática educativa, buscam auxiliar o professor na sua tarefa de assumir, como profissional, o lugar que lhe cabe pela responsabilidade e importância no processo de formação do povo brasileiro. Diante do exposto, é correto afirmar que a orientação proposta nos Parâmetros Curriculares Nacionais:

- A) Adota como eixo o desenvolvimento de capacidades do aluno, processo em que os conteúdos curriculares atuam como fins em si mesmos, e não como meios para a aquisição e desenvolvimento dessas capacidades.
- B) Estabelece que o objeto de conhecimento é simples e também “provisório”, uma vez que é possível chegar, de imediato, ao conhecimento correto, por aproximações sucessivas que permitem sua reconstrução.
- C) Reconhece a importância da participação construtiva do aluno e, ao mesmo tempo, da intervenção do professor para a aprendizagem de conteúdos específicos que favoreçam o desenvolvimento das capacidades necessárias à formação do indivíduo.
- D) Ao contrário de uma concepção de ensino e aprendizagem como um processo que se desenvolve por etapas, em que a cada uma delas o conhecimento é “acabado”, o que se propõe é uma visão da simplicidade e da permanência do conhecimento.

Questão 23

“Quando a relação afetiva entre o professor e sua turma é positiva, as crianças desenvolvem melhor sua memória, autoestima, vontade e pensamento”, afirma Tágides Renata Mello, coordenadora da Educação Infantil da Escola Educare e professora do Centro Universitário de São Roque. “Esses aspectos influenciam o desenvolvimento cognitivo, pois é preciso ter vontade, estar confortável e feliz no ambiente escolar para de fato querer estudar. Não há aprendizado sem afetividade”. Em seu papel de coordenadora, ela percebe que as crianças estão “crescendo com uma excelente formação pedagógica”, mas que muitas escolas deixam de lado a questão emocional envolvida no processo de formação.

(Disponível em: <https://novaescola.org.br/conteudo/17883/afetividade-na-educacao-infantil-a-importancia-do-afeto-para-o-processo-de-aprendizagem>. Acesso em: 02/05/2022.)

Na teoria de **Henri Wallon** há grandes contribuições acerca da importância da afetividade no desenvolvimento humano. Para ele, a dimensão temporal do desenvolvimento, que vai do nascimento até a morte, está distribuída em estágios completos entre si, que expressam características da espécie e cujo conteúdo será determinado histórica e culturalmente. Dentre tais estágios, são consideradas características do estágio do personalismo:

- A) O processo ensino-aprendizagem exige respostas corporais e contatos epidérmicos, daí a importância de se ligar ao seu cuidador (professor, monitor), que segure, carregue e embale.
- B) Nesse estágio, a diferenciação mais nítida entre o eu e o outro dá condições mais estáveis para a exploração mental do mundo externo e físico, mediante atividades cognitivas de agrupamento e classificação.
- C) Como neste estágio a direção é para si mesma, a criança aprende, principalmente, pela oposição ao outro, pela descoberta do que a distingue de outras pessoas e está rompendo com o sincretismo entre ela e os outros.
- D) O processo de ensino-aprendizagem do lado afetivo se revela pela disposição do professor de oferecer diversidade de situações e espaço, para que todos os alunos possam participar igualmente e pela sua disposição de responder às constantes e insistentes indagações na busca de conhecer o mundo exterior e assim facilitar para o aluno a sua diferenciação em relação aos objetos.

Questão 24

“Na segunda metade do século XX, a ciência já não comportava as mesmas concepções; fez-se necessária uma profunda reavaliação incluindo a psicologia. O funcionalismo foi de caráter mais evolucionário dentro dessa necessidade, pois os líderes, filósofos, psicólogos, educadores e pensadores não desejavam mudar o passado escrito, mas sim buscar uma nova psicologia que abordasse estímulos e respostas, onde houvesse bases observáveis e passivas de descrições objetivas ou, resumindo, uma psicologia científica, cujo principal líder foi **John B. Watson**.” Tais características coincidem com a teoria:

- A) Apriorista.
- B) Gestaltista.
- C) Behaviorista.
- D) Interacionista.

Questão 25

Ao longo da história, vários pensadores se dedicaram à Psicologia do Desenvolvimento; mas, um dos pesquisadores que mais conseguiu notoriedade foi **Jean Piaget** ao se dedicar à análise do desenvolvimento cognitivo na infância. Segundo **Piaget**, desenvolvimento cognitivo é o modo como nos adaptamos ao ambiente. Em seu entendimento, como as crianças são motivadas a conhecer e interpretar o mundo, elas se entregam facilmente a essa interação. Em sua teoria, **Piaget** defende a existência de quatro estágios de desenvolvimento cognitivo. Diante do exposto, relacione adequadamente as características aos estágios preconizados por **Piaget**.

- 1. Sensório-motor.
 - 2. Pré-operatório.
 - 3. Operatório-concreto.
 - 4. Operatório-formal.
- () Classificação complexa.
 - () Jogos de fantasia.
 - () Pensamento representativo.
 - () Representações mentais.
 - () Gestos simbólicos.
 - () Pensamento abstrato e hipotético.
 - () Conservação.
 - () Permanência do objeto.
 - () Egocentrismo.

A sequência está correta em

- A) 3, 2, 2, 1, 2, 4, 3, 1, 2.
- B) 1, 2, 2, 3, 1, 4, 2, 3, 1.
- C) 2, 1, 1, 2, 2, 2, 4, 1, 3.
- D) 4, 3, 1, 2, 3, 2, 4, 2, 4.

Questão 26

A interdisciplinaridade começou a ser abordada no Brasil a partir da Lei nº 5.692/1971. Desde então, sua presença no cenário educacional brasileiro tem se tornado mais presente e, recentemente, mais ainda, com a nova Lei de Diretrizes e Bases – Lei nº 9.394/1996, bem como com os Parâmetros Curriculares Nacionais (PCNs). Além da sua grande influência na legislação e nas propostas curriculares, a interdisciplinaridade tornou-se cada vez mais presente no discurso e na prática de professores. Quando se coloca a questão da interdisciplinaridade, pensa-se logo em um processo integrador, articulado, orgânico, de tal modo que, em que pesem as diferenças de formas e meios, as atividades desenvolvidas levam ao mesmo fim. Sempre uma articulação entre totalidade e unidade. Quando se questiona o caráter interdisciplinar da prática do conhecimento, é preciso ter bem presente que:

- A) É sempre articulação das partes com o todo e dos fins com os meios.
- B) Precisa sempre ser conduzido pela força externa de uma intencionalidade.
- C) É sempre em função da teoria, já que o saber solto fica petrificado, esquematizado, volatizado.
- D) A prática do conhecimento só pode se dar como construção dos objetos pelo conhecimento, sendo, fundamentalmente, prática de pesquisa.

Questão 27

A consciência do caráter homogeneizador e monocultural da escola é cada vez mais forte, assim como a consciência da necessidade de romper com esta e construir práticas educativas em que a questão da diferença e do multiculturalismo se façam cada vez mais presentes. Para isso, a escola deve:

- A) Reconhecer que a nossa formação histórica está marcada pela eliminação física do outro, ou por sua escravização, que também é o reconhecimento de sua alteridade.
- B) Nos colocar de modo privilegiado diante de sujeitos históricos que foram massacrados, que souberam resistir e continuam hoje afirmando suas identidades e lutando por seus direitos de cidadania plena na nossa sociedade.
- C) Reconhecer a diversidade cultural como elemento separável da identidade nacional e regional de seus educandos, pois esse reconhecimento ensina o educando a valorizar as especificidades dos grupos que compõem sua escola.
- D) Ser concebida como espaço ecológico de cruzamento de culturas, cuja responsabilidade específica que a distingue de outras instâncias de socialização e lhe confere identidade e relativa autonomia é a mediação reflexiva das influências plurais que as diferentes culturas exercem de forma permanente sobre as novas gerações.

Questão 28

A avaliação é parte integrante do processo ensino-aprendizagem e ganhou, na atualidade, espaço muito amplo nos processos de ensino. Requer preparo técnico e grande capacidade de observação dos profissionais envolvidos. Na avaliação da aprendizagem, o professor não deve permitir que os resultados das provas periódicas, geralmente de caráter classificatório, sejam supervalorizados em detrimento de suas observações diárias, de caráter diagnóstico e formativo. Neste contexto, a avaliação é vista como:

- I. Uma ferramenta fundamental aos professores para atingirem metas relacionadas ao avanço dos estudantes, através de formas diferenciadas de avaliação, no ato de proporcionar-lhes a qualificação da aprendizagem de seus alunos com vistas ao oferecimento de alternativas para um progresso satisfatório.
- II. Instrumento que preconiza a autonomia colaborativa por parte dos participantes nesse processo (professor/aluno), de uma forma que o aluno seja instigado a formar, por si só, seu senso crítico e não ser mais um “depósito” de informações.
- III. Momento que se fortifica no processo da construção da aprendizagem em que o educador mostra os caminhos para que se chegue a ela, mas que o aluno é o próprio protagonista desse saber.
- IV. Processo que respeita os vários saberes, considerando que cada um tem a sua maneira própria de aprimorá-lo, e é nessa hora, que o professor, enquanto mediador, adentra no processo conduzindo cada um de acordo com suas limitações e potencialidade.

Está correto o que se afirma em

- A) I, II, III e IV.
- B) I e IV, apenas.
- C) II e III, apenas.
- D) II e IV, apenas.

Questão 29

Os professores são alvos de muitas esperanças sociais e políticas em crise nos dias atuais. As críticas externas ao sistema educacional cobram dos professores cada vez mais trabalho, como se a educação, sozinha, tivesse que resolver todos os problemas sociais. Particularmente, a docência na educação infantil apresenta algumas especificidades quando comparadas aos outros níveis da educação básica. Tais características singulares decorrem:

- I. Das características da criança pequena: globalidade, vulnerabilidade e independência da família.
- II. Das características das tarefas: a abrangência do papel de educadora da infância.
- III. Da rede de interações alargadas: relações com pais, auxiliares, outros profissionais e comunidade.
- IV. Da integração e interação entre o conhecimento e a experiência, as interações profissionais e a integração dos serviços entre os saberes e os afetos.

Está correto o que se afirma em

- A) I, II, III e IV.
- B) I e II, apenas.
- C) I e IV, apenas.
- D) II, III e IV, apenas.

Questão 30

O educar e o cuidar estão juntos e são indispensáveis na educação infantil. Não se pode abordar a educação infantil sem antes falar em toque, carinho e afeto com as crianças ou em uma com as outras. Para as crianças da educação infantil, a questão da afetividade tem destaque, pois seus sentimentos estão aflorados. É nessa relação com o adulto que a criança aprende. Para *Vygotsky (1978)*, todas as funções psicológicas superiores são, semioticamente, mediadas e originam-se da internalização das relações sociais envolvendo as crianças e os membros mais experientes da sua cultura. Diante do exposto, é correto afirmar que, para *Vygotsky*:

- A) A criança nasce com as funções psicológicas fundamentais e relevantes e, também, as funções psicológicas superiores, sendo estas o controle consciente do comportamento, a ação intencional e a liberdade do indivíduo em relação às características do momento e do espaço presente.
- B) A evolução do psiquismo humano raramente é interposta pelo outro que indica, delimita e atribui significados à existência e realidade. Dessa forma, membros imaturos da espécie humana vão, aos poucos, se apropriando dos modos de funcionamento psicológicos, comportamento e cultura.
- C) As características humanas estão presentes desde que o indivíduo nasce, não sendo, tampouco, resultados das influências do meio externo. Tais teses são consequências das relações homem e sociedade; quando o homem converte o meio na busca de atender as suas necessidades básicas, ele transforma-se a si mesmo.
- D) As pessoas não têm um contato direto com objetos e sim uma mediação, por meio de um conhecimento, ou por uma experiência, sendo a sua teoria conhecida como sócio-construtivista, em que a interação é mediada por várias relações, vindo a se diferenciar do construtivismo, em que o indivíduo age sem desvios indo direto ao objetivo.

CONHECIMENTOS DO CARGO

Questão 31

Nas últimas décadas, os debates em nível nacional e internacional apontam para a necessidade de que as instituições de educação infantil incorporem de maneira integrada as funções de educar e cuidar, não mais diferenciando, nem hierarquizando os profissionais e instituições que atuam com as crianças pequenas e/ou aqueles que trabalham com as maiores. As novas funções para a educação infantil devem estar associadas a padrões de qualidade.

(Disponível em: http://portal.mec.gov.br/seb/arquivos/pdf/rcnei_vol1.pdf.)

Sobre cuidar e educar, de acordo com o Referencial Curricular da Educação Infantil, assinale a afirmativa INCORRETA.

- A) Cuidar de uma criança em um contexto educativo demanda a integração de vários campos de conhecimento e a cooperação de profissionais de diferentes áreas.
- B) Cuidar, na educação infantil, são os momentos de garantia da integridade da criança; se resume em atividades como a alimentação, higiene e proteção das crianças.
- C) Educar é criar situações significativas de aprendizagem para alcançar o desenvolvimento de habilidades cognitivas, psicomotoras e socioafetivas e, sobretudo, é fundamental que a formação da criança seja vista como um ato inacabado, sempre sujeito a novas inserções e a novas tentativas.
- D) Educar significa propiciar situações de cuidados, brincadeiras e aprendizagens orientadas de forma integrada e que possam contribuir para o desenvolvimento das capacidades infantis de relação interpessoal, de ser e estar com os outros em uma atitude básica de aceitação, respeito e confiança, e o acesso, pelas crianças, aos conhecimentos mais amplos da realidade social e cultural.

Questão 32

A avaliação é um dos instrumentos mais importantes para o professor acompanhar a aprendizagem. Afinal, além de apontar como a criança está se desenvolvendo, ela serve para examinar as falhas que ocorrem no aprendizado e o que pode ser feito para corrigi-las. Considerando que na educação infantil há diferentes maneiras de avaliar, assinale a afirmativa INCORRETA.

- A) **Observação:** a partir da observação e reflexão da própria prática, o professor deve pensar, avaliar suas ações e dar continuidade ou propor mudanças ao planejamento escolar.
- B) **Comunicação:** propor a criação coletiva da documentação pedagógica, permitindo que tanto a criança quanto as famílias reconheçam os processos de desenvolvimento e aprendizagens.
- C) **Registro:** registrar, cuidadosamente, o desenvolvimento integral dos alunos pelas atividades propostas, brincadeiras e interações das crianças no seu cotidiano, utilizando vários instrumentos de registros, como diários de bordo, cadernos de anotações, fotos, vídeos, dentre outros recursos.
- D) **Classificação:** relacionar e selecionar os alunos constando situações de ação da criança das quais ela não obteve boas aprendizagens; e, ainda, em que momentos a criança não superou desafios, esteve envolvida na resolução de pequenos conflitos e em quais não utilizou boas estratégias nesses contextos.

Questão 33

A organização de situações de aprendizagens orientadas ou que dependem de uma intervenção direta do professor permite que as crianças trabalhem com diversos conhecimentos. Estas aprendizagens devem estar baseadas não apenas nas propostas dos professores, mas, essencialmente, na escuta das crianças e na compreensão do papel que desempenham a experimentação e o erro na construção do conhecimento.

(Referencial Curricular Nacional para a Educação Infantil. Brasil, 1998.)

Para que as aprendizagens infantis ocorram com sucesso, é necessário considerar, na organização do trabalho educativo:

- I. A resolução de problemas como forma de aprendizagem.
- II. A individualidade e a diversidade, planejando e oferecendo uma gama variada de experiências que responda, simultaneamente, às demandas do grupo e às individualidades de cada criança.
- III. A interação com crianças, considerando apenas a mesma idade como fator de promoção da aprendizagem e do desenvolvimento e da capacidade de se relacionar.
- IV. Os conhecimentos prévios de qualquer natureza que as crianças já possuem sobre o assunto, pois elas aprendem por meio de uma construção interna ao relacionar suas ideias com as novas informações de que dispõem e com as interações que estabelece.
- V. O grau de desafio que as atividades apresentam e o fato de que devam ser significativas e apresentadas de maneira integrada para as crianças, e o mais próximas possíveis das práticas sociais reais.

Está correto o que se afirma em

- A) I, II, III, IV e V.
- B) I e V, apenas.
- C) II e IV, apenas.
- D) I, II, IV e V, apenas.

Questão 34

A aprendizagem da linguagem oral e escrita é um dos elementos fundamentais para as crianças ampliarem suas possibilidades de inserção e de participação nas diversas práticas sociais. O trabalho com a linguagem se constitui em um dos eixos básicos da educação infantil, dada sua importância para a formação do sujeito, para a interação com as outras pessoas, a orientação das ações das crianças, a construção de muitos conhecimentos e o desenvolvimento do pensamento. Nessa perspectiva, considerando o Referencial Curricular Nacional para a Educação Infantil (RCNEI), é correto afirmar que a concepção da aprendizagem da linguagem escrita é:

- A) A aquisição de um código de transcrição da fala e de memorização de um código fundado na relação entre fonemas e grafemas.
- B) Um aprendizado que coloca questões de ordem principal perceptivo-motoras para a criança, ou treino de um conjunto de habilidades sensório-motoras.
- C) O fato de que a criança precisa aprender a resolver problemas de natureza lógica até chegar a compreensão de um sistema de representação gráfica da linguagem.
- D) Um processo de construção de conhecimento considerado como um conjunto de palavras para a nomeação de objetos, pessoas e ações, permitindo aos sujeitos decodificar e escrever mensagens por meio do alfabeto.

Questão 35

O ingresso das crianças nas instituições de educação infantil pode criar ansiedade tanto para elas e para seus pais quanto para os professores. As reações podem variar muito, tanto em relação às manifestações emocionais quanto ao tempo necessário para se efetivar o processo. Nos primeiros dias da criança na instituição, a atenção do professor e monitor deverá estar voltada para ela de maneira especial. Sobre os primeiros dias na instituição de educação infantil, assinale a recomendação correta de acordo com o Referencial Curricular Nacional para a Educação Infantil (RCNEI).

- A) É recomendável receber todas as crianças de uma vez para que se elas se adaptem, rapidamente, com todas que irão conviver durante o período que permanecerem na instituição.
- B) A permanência de alguns objetos de transição na instituição, como a chupeta, a fralda que a criança usa para cheirar, um mordedor, ou mesmo o bico da mamadeira a que ela está acostumada, ajudará no processo de adaptação.
- C) Nos primeiros dias, a presença da mãe ou do pai ou, ainda, de alguém conhecido da criança é proibida na instituição, pois, assim, a criança terá mais facilidade de enfrentar o ambiente estranho junto com os professores e monitores da escola.
- D) Quando o atendimento é de período integral, deve-se estabelecer, também, o horário integral desde o início, para que as crianças se adaptem ao professor e monitor, com o espaço, com a rotina e com as outras crianças com as quais irá conviver.

Questão 36

Instaurar rotinas e hábitos adequados durante a etapa de educação infantil permite desempenhar importantes funções em relação à configuração do contexto educativo mediante o sequenciamento espaço-temporário das aulas através da repetição de atividades e tarefas. A Lei de Diretrizes e Bases (LDB) estabelece os ensinamentos mínimos da educação infantil como uma das três áreas curriculares a trabalhar o conhecimento de si mesmo e a autonomia pessoal. Considerando o exposto, para promover a aquisição progressiva da autonomia nas atividades habituais dos alunos, as principais funções que se desenvolvem ao trabalhar rotinas e hábitos no ambiente infantil são:

- I. Oferecer um marco de referência para que a criança seja capaz de se concentrar no que está fazendo, sem pensar nem se preocupar no que virá depois.
- II. Causar indecisão, uma vez que se trata de uma atividade desconhecida por quem realiza.
- III. Agir como indicador temporal, pois oferece percepção sensorial dos diferentes momentos nos quais se deve efetuar a atividade.
- IV. Diminuir processos de captação cognitiva e afetiva com respeito à aquisição de estratégias de planejamento e organização das aprendizagens.

Está correto o que se afirma apenas em

- A) I e II.
- B) I e III.
- C) II e IV.
- D) I, III e IV.

Questão 37

A criança, a infância e a família foram entendidas de maneiras diferentes no decorrer dos tempos e sua significação pode mudar, ainda hoje, de acordo com a metodologia que fundamenta sua análise, modificando seu conceito conforme o olhar que recebe, seja ele histórico, sociológico, antropológico, filosófico ou psicológico.

(Oliveira & Robazzi, 2006.)

Sobre a importância do conceito da criança e da infância após a idade média, assinale a afirmativa correta.

- A) As crianças eram criadas por outras famílias para que nesse novo ambiente aprendessem um ofício.
- B) A criança era vista como um adulto em miniatura e, por isso, trabalhava nos mesmos locais e usava as mesmas roupas.
- C) A criança assume um lugar central dentro da família ocidental. Nesse contexto, há o surgimento da escola, o que antes acontecia em ambientes particulares.
- D) Atribuíram-se à criança modos de pensar e sentimentos anteriores à razão e aos bons costumes. No lugar de procurar entender e aceitar as diferenças e semelhanças das crianças, a originalidade de seu pensamento, pensava-se nelas como páginas em branco a serem preenchidas, preparadas para a vida adulta.

Questão 38

De acordo com o Referencial Curricular Nacional para a Educação Infantil (RCNEI), as diferentes aprendizagens se dão por meio de sucessivas reorganizações do conhecimento; tal processo é protagonizado pelas crianças quando podem vivenciar experiências que lhes forneçam conteúdos apresentados de forma não simplificada e associados a práticas sociais reais. É fundamental destacar que não há aprendizagem sem conteúdo. Sobre os conteúdos a serem abordados na educação infantil, é correto afirmar que contempla as seguintes categorias:

- A) Concretos, abstratos e conceituais.
- B) Pedagógicos, conceituais e abstratos.
- C) Conceituais, procedimentais e atitudinais.
- D) Informais, conceituais e psicopedagógicos.

Questão 39

Na instituição de educação infantil ocorrem atividades diárias ou semanais que respondem às necessidades básicas de cuidados, aprendizagem e de prazer para as crianças, cujos conteúdos necessitam de uma constância, sendo que a escolha do conteúdo dependerá das prioridades elencadas a partir da proposta curricular. Segundo o Referencial Curricular Nacional para a Educação Infantil (RCNEI), essa atividade de organização do tempo na educação infantil denomina-se:

- A) Projetos de trabalhos.
- B) Atividade permanente.
- C) Sequência de atividades.
- D) Diagnóstico de atividades.

Questão 40

De acordo com o Referencial Curricular Nacional para a Educação Infantil (RCNEI), o principal indicador da brincadeira entre as crianças é o papel que assumem enquanto brincam. Ao adotar outros papéis na brincadeira, as crianças agem frente à realidade de maneira não literal, transferindo e substituindo suas ações cotidianas pelas ações e características do papel assumido, utilizando-se de objetos substitutos. Considerando o exposto, acerca da importância do brincar no universo lúdico, marque **V** para as afirmativas verdadeiras e **F** para as falsas.

- () Desenvolver capacidades importantes como a atenção, a memória, a imitação e a imaginação.
- () Desenvolver áreas da personalidade como afetividade, motricidade, inteligência e criatividade.
- () Aprender a respeitar regras, a ampliar o seu relacionamento social e a respeitar a si mesma e ao outro.
- () Expressar-se com maior facilidade, ouvir, respeitar e discordar de opiniões, exercendo sua liderança, sendo liderados e compartilhando sua alegria de brincar.

A sequência está correta em

- A) V, F, V, F.
- B) F, F, V, V.
- C) V, V, V, F.
- D) V, V, V, V.

ATENÇÃO



NÃO É PERMITIDA a anotação das respostas da prova em QUALQUER MEIO.
O candidato flagrado nesta conduta poderá ser **ELIMINADO** do processo.

INSTRUÇÕES

É facultativo o uso de máscara durante a aplicação da prova. O álcool em gel se encontra disponível para o uso dos candidatos.

1. Somente será permitida a utilização de caneta esferográfica de tinta azul ou preta, feita de material transparente e de ponta grossa.
2. É proibida, durante a realização das provas, a comunicação entre os candidatos, bem como a utilização de máquinas calculadoras e/ou similares, livros, anotações, impressos ou qualquer outro material de consulta, protetor auricular, lápis, borracha ou corretivo. Especificamente, não será permitido o candidato ingressar na sala de provas sem o devido recolhimento, com respectiva identificação, dos seguintes equipamentos: *bip*, telefone celular, *walkman*, agenda eletrônica, *notebook*, *palmtop*, *ipod*, *ipad*, *tablet*, *smartphone*, mp3, mp4, receptor, gravador, máquina de calcular, máquina fotográfica, controle de alarme de carro, relógio de qualquer modelo, pulseiras magnéticas e similares e etc., o que não acarreta em qualquer responsabilidade do Instituto Consulplan sobre tais equipamentos.
3. Com vistas à garantia da segurança e da integridade do Concurso Público, no dia da realização das provas escritas, os candidatos serão submetidos ao sistema de detecção de metais na entrada e na saída dos sanitários.
4. O caderno de provas consta de 40 (quarenta) questões de múltipla escolha para todos os cargos.
5. Ao receber o material de realização das provas, o candidato deverá conferir atentamente se o caderno de provas contém o número de questões previsto, se corresponde ao cargo a que está concorrendo, bem como se os dados constantes no Cartão de Respostas (Gabarito) estão corretos. Caso os dados estejam incorretos, ou o material esteja incompleto ou, ainda, detenha qualquer imperfeição, o candidato deverá informar tal ocorrência ao Fiscal de Aplicação.
6. As provas terão duração de 3 (três) horas para todos os cargos.
7. As questões das provas objetivas são do tipo múltipla escolha, com 4 (quatro) opções de respostas (A a D) e uma única resposta correta. Ao terminar a prova, o candidato, obrigatoriamente, deverá devolver ao Fiscal de Aplicação o Cartão de Respostas (Gabarito) devidamente assinado em local específico.
8. Os Fiscais de Aplicação não estão autorizados a emitir opinião e prestar esclarecimentos sobre o conteúdo das provas. Cabe, única e exclusivamente, ao candidato interpretar e decidir.
9. Não é permitida a anotação de informações relativas às respostas (cópia de gabarito) no Cartão de Confirmação de Inscrição (CCI) ou em qualquer outro meio.
10. O candidato somente poderá se retirar do local de realização das provas escritas levando o caderno de provas no decurso dos últimos 30 (trinta) minutos anteriores ao horário previsto para o seu término. O candidato também poderá retirar-se do local de provas somente a partir dos 90 (noventa) minutos após o início de sua realização, contudo não poderá levar consigo o caderno de provas.
11. Os 3 (três) últimos candidatos de cada sala só poderão sair juntos. Caso algum destes candidatos insista em sair do local de aplicação antes de autorizado pelo fiscal de aplicação, será lavrado Termo de Ocorrência, assinado pelo candidato e testemunhado pelos 2 (dois) outros candidatos, pelo fiscal de aplicação da sala e pelo Coordenador da unidade de provas, para posterior análise pela Comissão de Acompanhamento do Concurso.

RESULTADOS E RECURSOS

- Os gabaritos oficiais preliminares das provas objetivas serão divulgados na *internet*, no endereço eletrônico www.institutoconsulplan.org.br, a partir das 16h00min da segunda-feira subsequente à realização das provas escritas objetivas de múltipla escolha.
- O candidato que desejar interpor recursos contra os gabaritos oficiais preliminares das provas objetivas disporá de 3 (três) dias úteis, a partir do dia subsequente ao da divulgação, em requerimento próprio disponibilizado no *link* correlato ao Concurso Público no endereço eletrônico www.institutoconsulplan.org.br.
- A interposição de recursos poderá ser feita via *internet*, através do Sistema Eletrônico de Interposição de Recursos, com acesso pelo candidato ao fornecer os dados referentes à sua inscrição, apenas no prazo recursal, ao Instituto Consulplan, conforme disposições contidas no endereço eletrônico www.institutoconsulplan.org.br, no *link* correspondente ao Concurso Público.