

# CONCURSO PÚBLICO 2024

## Universidade Federal de Santa Maria

Edital N. 078/2024

### Médico Veterinário

Inscrição nº:

--	--	--	--	--	--



**UFSM**



**UFSM**  
Pró-Reitoria de  
Gestão de Pessoas

## → Língua Portuguesa ←

Para responder às questões de 01 a 05, considere o texto a seguir.

## TEXTO 01

**Estas palavras antes significavam coisas bem diferentes**

01 As palavras podem mudar de significado ao longo do tempo, por influência da história, da cultura, de línguas estrangeiras e de avanços tecnológicos. Há termos que mantêm seu significado original enquanto adquirem novos sentidos. Outros passam por uma mudança maior. Aqui estão alguns exemplos intrigantes.

05 **Vândalo:** No início, a palavra era usada para indicar um indivíduo do povo vândalo, guerreiros germânicos que entraram em conflito com o Império Romano no século V. Depois, por associação de ideias, passou a caracterizar também uma pessoa que danifica ou destrói bens públicos e itens de valor.

**Oportuno:** Palavra com origem no latim *opportunus*, referia-se a ventos ou correntes marítimas que orientavam e ajudavam a navegar até o porto. Hoje, o significado passou a referir algo que ocorre ou é feito no momento certo.

10 **Testa:** A origem da palavra testa é outro caso curioso. No latim, tinha o sentido de vaso de barro, sendo sinônimo de telha. Depois a palavra passou a significar “cabeça” no francês e italiano e “fronte” no português. De acordo com os linguistas Laurindo Dalpian e Janette Godois, “talvez seja a relação com a telha, que fica na parte de cima da casa assim como a cabeça fica na parte de cima do corpo, a origem da expressão fazer o que dá na telha”. Embora perceba-se uma verossimilhança, pode-se concordar ou discordar dessa teoria.

15 **Secretária:** Inicialmente, essa palavra era usada para indicar uma mesa em que se guardavam e acomodavam documentos secretos. Com o passar do tempo, ganhou outros significados, referindo-se principalmente a uma pessoa que realiza diversas atividades administrativas.

**Jornal:** No século XIII, o termo jornal era usado para se referir ao pagamento diário de um serviço. Estudos da língua sugerem que, a partir de 1873, passou a indicar, no Brasil, também uma publicação diária que noticia e publica os fatos.

20 **Barro:** Até o século XVI, tinha o significado de “argila do oleiro”. Posteriormente, seu sentido ampliou-se para outros tipos de lama.

Fonte: OLIVEIRA, L. *Estas 12 palavras antes significavam coisas bem diferentes*. Dicio. Disponível em: <<https://www.dicio.com.br/palavras-que-tinham-outro-significado/>>. Acesso em: 19 nov. 2024. (Adaptado).

**01**

Mesmo que seja corrente na linguagem diária, a norma padrão da língua não admite que verbos de regências diferentes tenham um único complemento. Em que alternativa essa observação se exemplifica?

- (A) (...) uma pessoa que danifica ou destrói bens públicos (...) (l. 06)
- (B) (...) que orientavam e ajudavam a navegar até o porto. (ls. 07 e 08)
- (C) (...) pode-se concordar ou discordar dessa teoria. (l. 14)
- (D) (...) em que se guardavam e acomodavam documentos secretos. (ls. 15 e 16)
- (E) (...) uma publicação diária que noticia e publica os fatos. (ls. 19 e 20)

**Anotações**

UFSM

02

Em **Há termos que mantêm seu significado original enquanto adquirem novos sentidos.** (l. 02 e 03), percebe-se a ocorrência de

- (A) três orações (sendo uma delas oração sem sujeito), pronome relativo e conjunção temporal.
- (B) três orações (sendo uma delas oração adjetiva), conjunção integrante e conjunção temporal.
- (C) duas orações (sendo uma delas com sujeito indeterminado), conjunção integrante e conjunção proporcional.
- (D) duas orações (sendo uma delas oração adverbial), pronome relativo e conjunção integrante.
- (E) três orações (sendo uma delas oração substantiva), conjunção integrante e conjunção proporcional.

03

Observe os trechos a seguir.

(...) **enquanto adquirem novos sentidos.** (l. 02 e 03)

**Depois, por associação de ideias, passou a caracterizar** (...) (l. 05 e 06)

**A origem da palavra testa é outro caso curioso.** (l. 10)

**Posteriormente, seu sentido ampliou-se,** (...) (l. 21)

Nos trechos destacados, há palavras e expressões que permitem que o leitor faça suas considerações a respeito das ideias contidas no texto. Em análise aos excertos selecionados, é possível afirmar que todos apresentam marcas de

- (A) causa e lugar.
- (B) tempo e adição.
- (C) condição e tempo.
- (D) causa e adição.
- (E) lugar e condição.

04

A norma padrão de uma língua se manifesta, sobretudo, quando segue o uso restrito do que prevê a gramática normativa. Entre as alternativas a seguir, em qual delas as mudanças propostas em **Com o passar do tempo, ganhou outros significados, referindo-se principalmente a uma pessoa que realiza diversas atividades administrativas.** (l. 16 e 17) mantêm as características da norma padrão?

- (A) Com o passar do tempo, ganhou outros significados, se referindo principalmente, a uma pessoa que realiza diversas atividades administrativas.
- (B) Com o passar do tempo, ganhou outros significados, referindo-se principalmente a pessoa que realiza diversas atividades administrativas.
- (C) Com o passar do tempo, ganhou outros significados, referindo-se, principalmente, à pessoa que realiza diversas atividades administrativas.
- (D) Com o passar do tempo, ganhou outros significados, se referindo principalmente, à uma pessoa que realiza diversas atividades administrativas.
- (E) Com o passar do tempo, ganhou outros significados, se referindo principalmente, a pessoa que realiza diversas atividades administrativas.

05

A ordem direta dos termos da oração em língua portuguesa se dá com a sequência SUJEITO + VERBO + COMPLEMENTO(S) + ADJUNTO ADVERBIAL. Em que alternativa esse padrão se repete?

- (A) **As palavras podem mudar de significado ao longo do tempo,** (...) (l. 01)
- (B) **A origem da palavra testa é outro caso curioso.** (l. 10)
- (C) **No Latim, tinha o sentido de vaso de barro.** (l. 10)
- (D) **Depois a palavra passou a significar “cabeça” no francês e italiano.** (l. 11)
- (E) **Inicialmente, essa palavra era usada para indicar uma mesa.** (l. 15)

Para responder às questões de 06 a 10 considere o texto a seguir.

TEXTO 02

### Áreas de atuação do médico veterinário

01 *O médico veterinário atua pela saúde e pelo bem-estar dos animais, dos seres humanos e pela sustentabilidade do meio ambiente*

Ao longo de 50 anos de profissão regulamentada, os Médicos Veterinários e as Médicas Veterinárias vêm mostrando a importância de seu trabalho e de sua experiência para o desenvolvimento econômico e social do Brasil, com serviços prestados à sociedade no cuidado à saúde e ao bem-estar dos animais, na preservação da saúde pública, na produção de alimentos saudáveis e em atividades voltadas para garantir a sustentabilidade ambiental do planeta. São, pois, em torno de 80 áreas de atuação.

05 O trabalho dos Médicos Veterinários vai muito além das clínicas e dos consultórios veterinários destinados aos animais de companhia: eles atuam em atividades ligadas à produção dos alimentos de origem animal que chegam à mesa do consumidor; têm papel fundamental na agropecuária brasileira; podem trabalhar como consultores, responsáveis técnicos, docentes e peritos criminais, judiciais e administrativos; exercem atividades em laboratórios para análise de solo, para análise da água e domissanitários – ou seja, saneantes destinados ao uso domiciliar -; realizam pesquisas em alimentos; participam da produção de vacinas e de medicamentos de uso animal; entre outros.

15 No caso da saúde pública, por exemplo, a categoria foi integrada, em 2011, às equipes multiprofissionais do Núcleo de Apoio à Saúde da Família, conhecido como NASF. Isso significa que, desde então, os Médicos Veterinários têm a chancela do Governo Federal para atuar ao lado de outros profissionais que trabalham pela qualidade da atenção básica à saúde nos municípios brasileiros. Treze anos antes, em 1998, a Medicina Veterinária já havia sido reconhecida pelo Conselho Nacional de Saúde (CNS) como profissão da área de saúde.

20 É o Médico Veterinário, por exemplo, quem realiza visitas domiciliares para o diagnóstico de risco à saúde na interação entre os seres humanos, os animais e o meio ambiente. É também ele quem trabalha na prevenção, no controle e no diagnóstico situacional de doenças transmissíveis ao homem pelos animais, as zoonoses; é o caso da raiva, leptospirose, brucelose, tuberculose, dengue, febre amarela, dentre outras.

Fonte: CONSELHO FEDERAL DE MEDICINA VETERINÁRIA. *Áreas de atuação do médico veterinário*. Atualizado em: 06 set. 2023. Disponível em: <<https://www.cfmv.gov.br/areas-de-atuacao-do-medico-veterinario/medicos-veterinarios/2020/01/29>>. Acesso em: 15 out. 2024. (Adaptado).

06

Com relação às ideias presentes no texto, considere as afirmativas a seguir.

I → O manejo sanitário visa garantir uma produção de alta qualidade através da saúde e bem-estar dos animais. Assim, a não implementação de medidas preventivas e curativas asseguram uma produção saudável.

II → O campo de atuação do Médico Veterinário, em grande expansão, envolve também o cuidado clínico e manejo de animais domésticos.

III → O Médico Veterinário atua na preservação do meio ambiente, que, em desequilíbrio, ocasiona um aumento na população de pragas e de insetos que podem transmitir várias doenças.

Está(ão) correta(s)

- (A) apenas I.
- (B) apenas II.
- (C) apenas III.
- (D) apenas I e II.
- (E) apenas II e III.

07

Com base no texto 02, assinale V (verdadeiro) ou F (falso) em cada afirmativa a seguir.

- ( ) No trecho "São, pois, em torno de 80 áreas de atuação" (l. 07), a conjunção **pois** pode ser substituída pela conjunção **entretanto** sem mudança de sentido.
- ( ) No trecho "(...) produção dos alimentos de origem animal **que** chegam à mesa do consumidor." (l. 09-10), o **que** funciona como pronomo relativo.
- ( ) No trecho "(...) para atuar ao lado de outros profissionais **que** trabalham pela qualidade (...)" (l. 17-18), o **que** funciona como conjunção integrante.

A sequência correta é

- (A) F - V - F.  
 (B) V - F - V.  
 (C) V - V - F.  
 (D) F - V - V.  
 (E) F - F - V.

08

Sobre a coesão referencial, considere as afirmativas a seguir.

I → O pronome possessivo adjetivo "seu" (l. 04) caracteriza o substantivo trabalho.

II → O pronome pessoal do caso reto "eles" (l. 09) substitui animais de companhia.

III → O pronome demonstrativo "isso" (l. 16) retoma a informação de que a "categoria foi integrada, em 2011, às equipes multiprofissionais do NASF."

Está(ão) correta(s)

- (A) apenas I.  
 (B) apenas II.  
 (C) apenas III.  
 (D) apenas I e II.  
 (E) apenas I e III.

09

Considere os excertos a seguir:

"(...) no cuidado **à saúde** e ao bem-estar dos animais (...)" (l. 05)

"(...) alimentos de origem animal que chegam **à mesa do consumidor** (...)" (l. 09-10)

"(...) visitas domiciliares para o diagnóstico de risco **à saúde** na interação entre os seres humanos, (...)" (l. 20-21)

A sequência que aponta corretamente as funções sintáticas dos itens destacados, respectivamente, é

- (A) Complemento Nominal, Objeto Indireto, Objeto Indireto.  
 (B) Complemento Nominal, Adjunto Adverbial, Complemento Nominal.  
 (C) Objeto Indireto, Adjunto Adverbial, Complemento Nominal.  
 (D) Complemento Nominal, Objeto Indireto, Complemento Nominal.  
 (E) Objeto Indireto, Adjunto Adverbial, Objeto Indireto.

10

As palavras **domissanitários** (l. 12), **multiprofissionais** (l. 15) e **tuberculose** (l. 23) são formadas, respectivamente, pelos seguintes processos de formação de palavras

- (A) composição por justaposição, derivação prefixal, derivação sufixal.  
 (B) composição por aglutinação, derivação prefixal, derivação sufixal.  
 (C) composição por justaposição, derivação sufixal, derivação sufixal.  
 (D) composição por justaposição, derivação prefixal e sufixal, derivação sufixal.  
 (E) composição por aglutinação, derivação prefixal e sufixal, composição por justaposição.

## → Legislação ←

11

Conforme o texto da Constituição Federal de 1988, o princípio da publicidade é um dos princípios do regime jurídico administrativo que deve ser observado pela administração pública direta e indireta de qualquer dos poderes.

Assinale a alternativa que exemplifica corretamente esse princípio.

- (A) As contas dos Municípios ficarão, durante sessenta dias, anualmente, à disposição de qualquer contribuinte, para exame e apreciação, o qual poderá questionar-lhes a legitimidade, nos termos da lei.
- (B) Os cargos, empregos e funções públicas são acessíveis aos brasileiros que preencham os requisitos estabelecidos em lei.
- (C) A investidura em cargo ou emprego público depende de aprovação prévia em concurso público de provas ou de provas e títulos, de acordo com a natureza e a complexidade do cargo ou emprego, na forma prevista em lei.
- (D) A União, os Estados e o Distrito Federal manterão escolas de governo para a formação e o aperfeiçoamento dos servidores públicos, constituindo-se a participação nos cursos um dos requisitos para a promoção na carreira.
- (E) O servidor público estável perderá o cargo mediante procedimento de avaliação periódica de desempenho, na forma de lei complementar, assegurada ampla defesa.

12

A Lei nº 12.288, de 20 de julho de 2010, instituiu o Estatuto da Igualdade Racial, o qual visa garantir à população negra a efetivação da igualdade de oportunidades, a defesa dos direitos étnicos individuais, coletivos e difusos e o combate à discriminação e às demais formas de intolerância étnica.

Para atendimento das disposições dessa legislação, assinale V (verdadeiro) ou F (falso) em cada afirmativa a seguir.

- ( ) Os governos federal, estaduais, distrital e municipais irão promover ações para viabilizar e ampliar o acesso da população negra ao ensino gratuito e às atividades esportivas e de lazer.
- ( ) Os municípios deverão criar incentivos a pesquisas e a programas de estudo voltados para temas referentes às relações étnicas, aos quilombos e às questões pertinentes à população negra.
- ( ) Para fins de política agrícola, os remanescentes de comunidades de quilombo concorrem nas mesmas condições dos demais, bem como relativamente à assistência técnica e linhas de financiamento público, nas suas atividades produtivas e de infraestrutura.

A sequência correta é

- (A) F - V - V.
- (B) V - F - V.
- (C) V - F - F.
- (D) F - F - V.
- (E) V - V - V.

## Anotações

UFSM

13

Sobre as atribuições do Conselho Universitário previstas no Regimento Geral da Universidade Federal de Santa Maria e no Art. 13 do Estatuto, considere as afirmativas a seguir.

I → Aprovar o calendário acadêmico.

II → Aprovar o Plano de Gestão encaminhado pelo Reitor nos primeiros 90 dias do seu mandato.

III → Examinar a programação das pesquisas e das atividades de extensão.

IV → Aprovar o sistema de avaliação institucional.

Estão corretas

- (A) apenas I e III.                      (D) apenas II e IV.  
(B) apenas I e IV.                      (E) apenas I, II e III.  
(C) apenas II e III.

14

A Lei nº 8.112/90 institui o Regime Jurídico dos Servidores Públicos Civis da União, das autarquias, inclusive as em regime especial, e das fundações públicas federais.

Tomando por base o texto da lei, considere as afirmativas a seguir.

I → A responsabilidade civil decorre de ato omissivo ou comissivo, quando comprovado o dolo, que resulte em prejuízo ao erário ou a terceiros.

II → O servidor responde civil, penal e administrativamente pelo exercício irregular de suas atribuições

III → A responsabilidade penal abrange os crimes e as contravenções imputadas ao servidor, nessa qualidade.

IV → A obrigação de reparar o dano não se comunica com os sucessores do servidor causador do dano.

Estão corretas

- (A) apenas I e III.  
(B) apenas II e III.  
(C) apenas I e IV.  
(D) apenas II e IV.  
(E) apenas I, II e IV.

15

O Decreto 1.171/94 é considerado o Código de Ética Profissional do Servidor Público Civil do Poder Executivo Federal, trazendo inúmeras regras de conduta que devem ser observadas pelos agentes públicos. Com relação a esse Código, assinale a alternativa correta.

- (A) Para fins de apuração do comprometimento ético, entende-se por servidor público todo aquele que, somente através de lei, preste serviços de natureza efetiva e permanente, com retribuição financeira, desde que ligado direta ou indiretamente a qualquer órgão do poder estatal.
- (B) À Comissão de Ética incumbe fornecer, aos organismos encarregados da execução do quadro de carreira dos servidores, os registros sobre sua conduta ética, para o efeito de instruir e fundamentar promoções e para todos os demais procedimentos próprios da carreira do servidor público.
- (C) É vedado ao servidor público retirar da repartição pública, sem estar legalmente autorizado, documentos considerados sigilosos, livro ou bem pertencente ao patrimônio público
- (D) São deveres fundamentais do servidor público, dentre outros, ser probo, reto, leal e justo, demonstrando toda a integridade do seu caráter, escolhendo sempre, quando estiver diante de duas opções, a melhor e a mais vantajosa para o órgão público em que exerce suas funções.
- (E) A função pública deve ser tida como exercício profissional e, portanto, distingue-se da vida particular de cada servidor público, fazendo com que os fatos e atos verificados na conduta do dia-a-dia, em sua vida privada, não devam ser levados em consideração na sua vida funcional.

Anotações

UFSM



16

Considerando a Lei nº 13.709, de 14 de agosto de 2018, é (são) fundamento(s) da disciplina da proteção de dados

- (A) a liberdade do agente público para concretizar transações de qualquer natureza.
- (B) a supremacia do interesse público.
- (C) os direitos humanos, o livre desenvolvimento da personalidade, a dignidade e o exercício da cidadania pelas pessoas naturais.
- (D) a garantia do acesso à informação, resguardado o sigilo da fonte, quando necessário ao exercício profissional.
- (E) o direito exclusivo dos autores à utilização, publicação ou reprodução de suas obras, transmissível aos herdeiros pelo tempo que a lei fixar.

17

A Lei nº 13.140, de 26 de junho de 2015, dispõe sobre a mediação entre particulares como meio de solução de controvérsias e sobre a autocomposição de conflitos no âmbito da administração pública. Sobre o que orienta essa lei, assinale V (verdadeiro) ou F (falso) em cada afirmativa a seguir.

- ( ) A mediação é orientada, entre outros, pelos princípios da imparcialidade do mediador e da isonomia entre as partes.
- ( ) O dever de confidencialidade não se aplica ao mediador.
- ( ) O mediador está submetido às mesmas hipóteses legais de suspeição e impedimento do juiz.

A sequência correta é

- (A) V - F - V.
- (B) F - V - F.
- (C) V - V - V.
- (D) V - F - F.
- (E) F - F - F.

18

A Lei nº 8.429/92 dispõe sobre as sanções aplicáveis em virtude da prática de atos de improbidade administrativa. Essa lei dispõe que o sistema de responsabilização por atos de improbidade administrativa tutelar a probidade na organização do Estado e no exercício de suas funções como forma de assegurar a integridade do patrimônio público e social, nos termos desta Lei.

Tendo em vista o texto da lei de Improbidade Administrativa, assinale V (verdadeiro) ou F (falso) em cada afirmativa a seguir.

- ( ) Independentemente de integrar a administração indireta, estão sujeitos às sanções da Lei nº 8.429/92 os atos de improbidade praticados contra o patrimônio de entidade privada para cuja criação ou custeio o erário haja concorrido ou concorra com mais de 50% do seu patrimônio ou receita atual, limitado o ressarcimento de prejuízos, nesse caso, à repercussão do ilícito sobre a contribuição dos cofres públicos.
- ( ) O mero exercício da função ou desempenho de competências públicas, sem comprovação de ato doloso com fim ilícito, afasta a responsabilidade por ato de improbidade administrativa.
- ( ) Para os efeitos da Lei de Improbidade, consideram-se agentes públicos o agente político, o servidor público e todo aquele que exerce, desde que com remuneração, por eleição, nomeação, designação, contratação ou qualquer outra forma de investidura ou vínculo, mandato, cargo, emprego ou função nas entidades da Administração Direta ou Indireta.

A sequência correta é

- (A) V - F - V.
- (B) V - F - F.
- (C) F - V - V.
- (D) F - V - F.
- (E) F - F - V.



**19**

A Lei nº 13.460/17 dispõe sobre participação, proteção e defesa dos direitos do usuário dos serviços públicos da administração pública. Essa lei veio para suprir uma lacuna legislativa que a Constituição Federal, em seu art. 37, §3º, já solicitava desde 1998, quando houve a modificação da redação do dispositivo pela Emenda Constitucional 19/98, que trata exatamente sobre as formas de participação do usuário na Administração Pública Direta e Indireta.

Pelo texto da Lei nº 13.460/17, o instrumento que tem por objetivo informar o usuário sobre os serviços prestados pelo órgão ou entidade, as formas de acesso a esses serviços e seus compromissos e padrões de qualidade de atendimento ao público denomina-se

- (A) Carta Explicativa aos Usuários
- (B) Carta Informativa aos Usuários
- (C) Carta de Objetivos dos Serviços
- (D) Carta de Informações ao Usuário
- (E) Carta de Serviços ao Usuário

**20**

Com base na Lei nº 13.460, de 26 de junho de 2017, e no Decreto n.º 9.094, de 17 de julho de 2017, os quais abordam a participação, proteção e defesa dos usuários dos serviços públicos da administração pública, considere as afirmativas a seguir.

I → Os serviços públicos e o atendimento ao usuário serão realizados de forma adequada, observando, entre outros, os princípios da regularidade, continuidade e cortesia.

II → Com periodicidade mínima mensal, cada Poder e esfera de Governo publicará quadro geral dos serviços públicos prestados.

III → No atendimento aos usuários de serviços públicos, é vedada a recusa de recebimento de requerimentos pelos serviços de protocolo, mesmo quando tratar de matéria fora da competência do órgão ou entidade.

IV → As exigências necessárias para o requerimento podem ser feitas a qualquer momento ao interessado, independente de justificativa.

Está(ão) correta(s)

- (A) apenas I.
- (B) apenas II.
- (C) apenas III.
- (D) apenas I, III e IV.
- (E) apenas I, II e IV.

**Anotações**

→ **Conhecimentos Específicos** ←**21**

O uso das biotecnologias reprodutivas como forma de amplificar os resultados e aumentar a eficiência reprodutiva vem ganhando espaço na pecuária. A inseminação artificial em tempo fixo (IATF) é uma ferramenta associada ao uso dos protocolos hormonais que possibilita o controle do momento da inseminação artificial, facilitando o manejo e resultando em lucratividade para o produtor.

Com base na imagem fornecida abaixo, de um esquema de IATF para vacas de corte, assinale a alternativa correta.

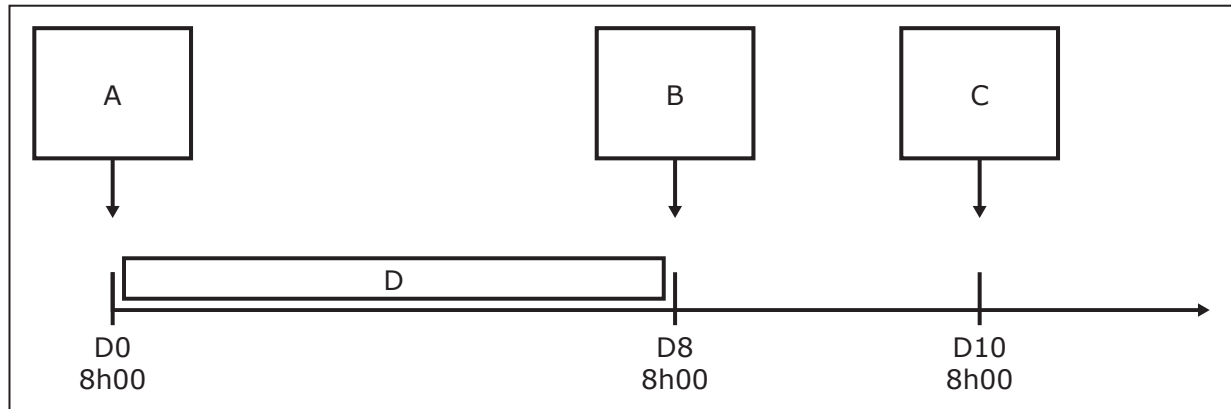

- (A) Em A, deve ser realizada a aplicação de gonadotrofina coriônica equina (eCG), levando à ocorrência da luteólise.
- (B) Em B, deve ocorrer a aplicação de ésteres de estradiol, cuja função é a supressão da elevação da concentração de hormônio luteinizante (LH).
- (C) Em B, o éster de estradiol mais indicado para aplicação é o Cipionato de estradiol (CE), quando comparado ao Benzoato de estradiol (BE), uma vez que o CE leva a um pico de LH e à ovulação mais tardiamente.
- (D) Em C, deve ocorrer a administração de análogos do hormônio liberador de gonadotrofina (GnRH), o qual provoca emergência de ondas foliculares mais precoces.
- (E) Em D, deve ser utilizado o implante de progesterona, o qual diminui a liberação do hormônio foliculoestimulante (FSH) e, como consequência, impede o desenvolvimento de folículos menores.

**Anotações**

UFSM

22

O Regulamento técnico do Programa Nacional de Controle e Erradicação da Brucelose e Tuberculose (PNCEBT) estabelece diretrizes importantes para a vacinação, diagnóstico e manejo de animais reagentes.

Com base nesse regulamento, nas obrigações do médico veterinário e no manejo sanitário de bovinos e bubalinos para prevenção e controle da brucelose, considere as afirmativas a seguir.

I → O médico veterinário deve testar todas as fêmeas bovinas a partir dos 12 meses de idade, independentemente da vacinação, utilizando o teste Antígeno Acidificado Tamponado (AAT) como exame confirmatório.

II → Animais reagentes positivos para brucelose devem ser marcados no lado direito da face com ferro candente ou nitrogênio líquido e abatidos no prazo máximo de trinta dias após o diagnóstico.

III → Os animais positivos para brucelose ou tuberculose podem continuar na produção leiteira até que seja possível o abate, desde que isolados dos outros animais.

IV → Machos bovinos destinados à reprodução só devem ser testados para brucelose quando atingirem 24 meses.

Está(ão) correta(s)

- (A) apenas I.
- (B) apenas II.
- (C) apenas II e III.
- (D) apenas I e IV.
- (E) apenas III e IV.

23

Tuberculose é uma enfermidade infecciosa, granulomatosa crônica e de caráter progressivo em animais de produção, constituindo-se em uma zoonose grave.

Sobre a tuberculose bovina em animais de produção, considere as afirmativas a seguir.

I → É transmitida ao ser humano exclusivamente por aerossóis, durante o contato direto com animais infectados.

II → É causada por *Mycobacterium bovis*, que afeta principalmente bovinos e bubalinos, com transmissão ocorrendo predominantemente pelo contato direto com aerossóis entre animais infectados e sadios.

III → É transmitida ao ser humano principalmente pela via digestiva, através do consumo de leite e derivados sem tratamento térmico.

IV → A reação alérgica à tuberculina, usada no diagnóstico de tuberculose, é uma reação de hipersensibilidade imediata do tipo I, manifestada pelo endurecimento da pele no local da inoculação entre 12 e 24 horas após a aplicação.

Está(ão) correta(s)

- (A) apenas I.
- (B) apenas II.
- (C) apenas IV.
- (D) apenas II e III.
- (E) apenas III e IV.

Anotações

UFSM

24

As deficiências minerais ocorrem em diversas propriedades de criação de animais pecuários que consomem dietas que não correspondem às suas necessidades. Em bovinos, essa deficiência pode ser prejudicial à saúde e à performance produtiva e reprodutiva do animal.

Sobre esse tema, considere as afirmativas a seguir.

I → A deficiência clínica de magnésio pode levar os bovinos a um tipo especial de alotriofagia, no qual os animais lambem e comem o solo a ponto de fazerem grandes buracos.

II → Na deficiência clínica de cobalto, o quadro clínico pode demorar longos períodos para se iniciar, sendo os sinais mais importantes e característicos a diminuição progressiva do apetite, o emagrecimento leve e progressivo, a letargia e a alotriofagia.

III → A acromotriquia pode ser vista especialmente ao redor dos olhos dos bovinos, sob a forma de um halo, em animais com deficiência de sódio.

IV → A distrofia muscular nutricional ou miopatia nutricional é a principal manifestação clínica da deficiência de selênio.

Estão corretas

- (A) apenas I e III.                      (D) apenas II e IV.  
 (B) apenas I e IV.                      (E) apenas I, II e IV.  
 (C) apenas II e III.

25

A raiva é uma zoonose de grande relevância em saúde pública e veterinária. Com relação à sua definição, sua transmissão e a seu controle, analise a alternativa correta.

- (A) A raiva é causada por um vírus do gênero *Pestivirus*, sendo transmitida principalmente pelo contato com morcegos, cães e gatos, que atuam como os principais reservatórios do vírus.  
 (B) A presença do vírus da raiva em cães e gatos pode ser detectada entre 10 a 25 dias antes do aparecimento dos sinais clínicos, e o vírus permanece presente na saliva até 15 dias após a morte do animal.

- (C) O homem é um importante transmissor natural da raiva, podendo disseminar o vírus para animais e humanos através do contato com saliva infectada.  
 (D) Em humanos, a transmissão da raiva ocorre por mordidas de animais infectados, e não ocorre por arranhaduras ou contato com tecidos nervosos infectados.  
 (E) O isolamento imediato de animais com suspeita de raiva é necessário, uma vez que a transmissão ocorre principalmente por mordidas e pelo contato com saliva infectada de indivíduos doentes.

26

As acidoses ruminais são enfermidades metabólicas que ocorrem em surtos superagudos, agudos ou de forma crônica em bovinos que ingerem grande quantidade de carboidratos solúveis. Tal situação leva à queda do pH ruminal ou por acúmulo de ácidos graxos de cadeia curta ou pela ação desses ácidos mais o ácido lático.

Sobre esse distúrbio, assinale V (verdadeiro) ou F (falso) em cada afirmativa a seguir.

- ( ) A acidose lática ruminal é provocada inicialmente por grande produção de ácidos graxos de cadeia curta e pequena de ácido lático, por ação do *Streptococcus bovis*. A partir do pH 6,3, o crescimento de *Lactobacillus* spp. gera grande produção de ácido lático.  
 ( ) Devido ao grande aumento da osmolaridade ruminal, que se torna muito superior à do sangue, fluidos migrarão para o rúmen, dando origem à desidratação no animal.  
 ( ) Como forma de prevenção desse distúrbio, podem ser utilizados aditivos alimentares ionóforos, antibióticos ou óleos essenciais, a fim de controlar a população de bactérias gram-negativas ou estimular bactérias lactilíticas.

A sequência correta é

- (A) V - V - F.                              (D) F - V - V.  
 (B) V - F - V.                              (E) F - V - F.  
 (C) V - F - F.

27

Os nematódeos gastrintestinais em bovinos e ovinos causam uma série de prejuízos à saúde dos animais, influenciados por diversos fatores. Com base nos dados apresentados sobre a etiologia e patogenia desses parasitas, analise a alternativa correta.

- (A) A quantidade de parasitas que penetram no organismo do hospedeiro é irrelevante para o desenvolvimento da doença, já que a patogenicidade está unicamente relacionada à localização dos parasitos.
- (B) A patogenicidade do parasita *Haemonchus contortus* é de natureza hematófaga, resultando em hipoproteinemia e, em alguns casos, anemia severa e edema submandibular.
- (C) O ciclo de vida dos nematódeos gastrintestinais em bovinos e ovinos é interrompido durante o período seco, já que as larvas não conseguem sobreviver nas pastagens durante esse período.
- (D) As infecções por *Trichostrongylus* spp. em bovinos e ovinos são caracterizadas pela presença de marcada anemia, evidenciada pela cor branca das mucosas gengivais, oculares e vulvares, sendo o edema submandibular o principal sintoma da infecção.
- (E) Bovinos e ovinos não apresentam sinais clínicos claros de infecção por nematódeos gastrintestinais, uma vez que esses parasitos não afetam significativamente o estado nutricional dos animais.

28

O touro apresenta importância fundamental para o crescimento numérico e o melhoramento genético dos rebanhos. As enfermidades da genitália externa do touro ocasionam grande prejuízo à bovinocultura, pois reduzem a eficiência reprodutiva. Essas enfermidades dificultam ou impedem a cópula, comprometem a produção espermática e/ou diminuem a libido. Sobre as afecções da genitália externa de touros, é correto afirmar que

- (A) a balanopostite se caracteriza pela ocorrência de inflamação crônica na extremidade prepucial, que cursa com prolapso crônico da mucosa prepucial, edemas, feridas, necrose, fibrose e, ocasionalmente, fimose.

- (B) a fimose, caracterizada pela impossibilidade de protusão do pênis através do óstio prepucial, pode ser classificada como proximal, quando a estenose ocorre no óstio prepucial, e distal, quando a estenose ocorre acima do óstio prepucial.
- (C) a abordagem mais indicada para a correção da persistência do frênulo prepucial, em casos de frênuos largos, é a circuncisão pela técnica de obtenção de quatro "pétalas".
- (D) os hematomas penianos são ocasionados pelo papilomavirus bovino e se manifestam como neoformações de aspecto verrucoso na glândula do pênis de touros jovens.
- (E) a acropostite acomete principalmente touros que apresentam prepúcio penduloso, óstio prepucial amplo e músculos prepuciais ausentes ou fracos.

29

A resistência anti-helmíntica e o controle de verminoses em ovinos são questões cruciais para a saúde animal e a eficiência da produção. No contexto do manejo desses parasitas, analise a alternativa correta.

- (A) A resistência anti-helmíntica é um fenômeno que afeta principalmente pequenos ruminantes, como ovinos e caprinos, não sendo uma preocupação para os bovinos.
- (B) As dosificações estratégicas para o controle de verminoses devem ser realizadas a cada 21 dias, de forma preventiva, independentemente da quantidade de ovos por grama de fezes (OPG).
- (C) O controle de verminoses em ovinos deve ser realizado por meio de dosificações estratégicas e táticas, com monitoramento mensal, usando OPG e coprocultura.
- (D) O controle de helmintos com produtos químicos e a rotação de famílias de anti-helmínticos é a maneira mais eficiente para controlar a resistência anti-helmíntica, não sendo necessário o acompanhamento laboratorial.
- (E) A rotação de princípios ativos de anti-helmínticos deve ser feita a cada dois anos, independentemente da detecção de resistência.

**30**

O deslocamento de abomaso (DA) é o distúrbio abomasal mais frequentemente detectado e representa a razão mais habitual para cirurgia abdominal nos bovinos leiteiros, principalmente em vacas de elevada produção, porém pode também acometer bezerros, touros e novilhas e, em menor frequência, bovinos de corte.

Sobre essa alteração, considere as afirmativas a seguir.

I → O DA é uma síndrome multifatorial em que a hipertonia abomasal é um pré-requisito absoluto para sua ocorrência.

II → Diversos fatores são capazes de aumentar o risco de DA, como as desordens nutricionais, o estresse, as doenças metabólicas e infecciosas, a raça, a idade e os fatores genéticos.

III → Animais com DA podem apresentar leve hemoconcentração, alcalose metabólica, hipocloremia e hipercalemia.

IV → O prognóstico para o DA à esquerda é bom, com cerca de 95% dos animais retornando à produção normal, enquanto o DA à direita apresenta prognóstico reservado.

Está(ão) correta(s)

- (A) apenas I.                      (D) apenas II, III e IV.  
(B) apenas I e III.                (E) I, II, III e IV.  
(C) apenas II e IV.

**31**

Sobre a responsabilidade técnica e as legislações aplicadas aos estabelecimentos que criam ou utilizam animais em atividades de ensino ou pesquisa científica no Brasil, assinale a alternativa correta.

- (A) A responsabilidade técnica em estabelecimentos que utilizam animais em ensino e pesquisa fica a cargo do pesquisador, ficando a critério da instituição determinar se é necessário um médico veterinário responsável.  
(B) De acordo com a legislação vigente, quando o estabelecimento utiliza animais para ensino, fica dispensando de ter uma Comissão de Ética no Uso de Animais (CEUA) para avaliar e aprovar os protocolos didáticos.

- (C) O médico-veterinário responsável pelo cuidado dos animais, mesmo quando a pesquisa desenvolve-se com técnicas que necessitem apenas de sua orientação, deve ter garantido o acesso aos animais a qualquer tempo para verificar suas condições clínicas.  
(D) A legislação exige que os estabelecimentos que utilizam animais em atividades de pesquisa científica tenham um programa de controle e profilaxia de doenças zoonóticas apenas se forem considerados de alto risco.  
(E) O uso de animais para fins de ensino ou pesquisa é permitido sem restrições, desde que o estabelecimento informe previamente o Conselho Regional de Medicina Veterinária (CRMV) e tenha seus projetos aprovados pela CEUA.

**32**

A cetose caracteriza-se pela elevação anormal na concentração de corpos cetônicos ácido acetoacético (AcAc), acetona (Ac) e ácido Beta-hidroxibutírico (BHB) nos tecidos e fluidos corporais. Na maioria dos casos, essa alteração está associada ao pós-parto de vacas leiteiras de alta produção, estando relacionada ao balanço energético negativo (BEN).

Sobre esse distúrbio metabólico, assinale V (verdadeiro) ou F (falso) em cada afirmativa a seguir.

- ( ) Vacas lactantes utilizam grande quantidade de propionato e de lactato para produção de leite, levando à redução da reserva de oxaloacetato e provocando o acúmulo de Acetil CoA, o qual é desviado para produção de corpos cetônicos.  
( ) A cetose subclínica se manifesta frequentemente com perda gradual de apetite e diminuição na produção de leite durante vários dias.  
( ) Os glicocorticóides são utilizados para o tratamento dessa condição por levar à diminuição da absorção tecidual de glicose e reduzir a produção de leite.

A sequência correta é

- (A) V – V – V.  
(B) V – V – F.  
(C) V – F – V.  
(D) F – F – V.  
(E) F – F – F.



33

De acordo com a Resolução Normativa CONCEA nº 51, de 19 de maio de 2021, que trata da instalação e do funcionamento das Comissões de Ética no Uso de Animais (CEUAs) e dos biotérios ou instalações animais, considere as afirmativas a seguir.

I → Todos os profissionais responsáveis pelo manejo de animais em biotérios devem obrigatoriamente ser registrados na plataforma de Cadastro das Instituições de Uso Científico de Animais (CIUCA), sem exceções.

II → A instituição que mantém biotérios ou instalações animais deve garantir um número suficiente de Médicos Veterinários para atender à demanda das atividades, sendo a Anotação de Responsabilidade Técnica do Responsável Técnico homologada pelo Conselho Regional de Medicina Veterinária.

III → O Coordenador de Biotério ou Instalação Animal deve ser um profissional Médico Veterinário com experiência comprovada no manejo de animais de laboratório, registrado no Conselho Regional de Medicina Veterinária.

IV → É necessária a vinculação dos biotérios ou instalações animais às CEUAs na plataforma CIUCA, mesmo que o objetivo da instituição seja a utilização de animais apenas para fins didáticos e não envolva experimentação científica com uso de animais.

Está(ão) correta(s)

- (A) apenas I.
- (B) apenas II.
- (C) apenas II e IV.
- (D) apenas III e IV.
- (E) I, II, III e IV.

34

A Pneumonia Enzootica (PE) é uma das enfermidades respiratórias de maior ocorrência em suínos, sendo motivo de grande preocupação para a suinocultura ao redor do planeta. A PE ocorre, principalmente, em animais nas fases de crescimento e terminação, gerando prejuízos devido à condenação de carcaças, ao aumento do uso de medicações e à diminuição do desempenho produtivo de suínos.

Sobre essa enfermidade, assinale V (verdadeiro) ou F (falso) em cada afirmativa a seguir.

- ( ) A PE apresenta como agente etiológico a bactéria *Pasteurella multocida*, que pode ou não estar associada a outros microrganismos.
- ( ) Dentre os fatores predisponentes para a ocorrência da enfermidade, podemos listar a falta de higiene, a alta lotação animal e a realização de vazios sanitários entre os lotes.
- ( ) A enfermidade é caracterizada por elevada morbidade, porém com baixa mortalidade, com sinais clínicos de tosse crônica e o atraso de crescimento do suíno.

A sequência correta é

- (A) V - V - F.
- (B) V - F - V.
- (C) F - V - V.
- (D) F - F - V.
- (E) F - V - F.

Anotações

UFSM



35

O carbúnculo sintomático é uma enfermidade causada por um bacilo Gram positivo, anaeróbio que esporula e pode manter-se no meio ambiente por períodos prolongados. A doença ocorre em todos os estados do Brasil, é frequente no Rio Grande do Sul e está entre as cinco doenças infecciosas mais diagnosticadas em bovinos nessa região.

Sobre essa doença, assinale V (verdadeiro) ou F (falso) em cada afirmativa a seguir.

- ( ) A doença é causada pela bactéria *Bacilo anthracis*, que pode estar em estado latente no organismo sem causar lesões. Quando se multiplica nos músculos, produz toxinas que causam miosite hemorrágica grave.
- ( ) O carbúnculo sintomático ocorre geralmente em bovinos de 6 meses a 2 anos. É uma doença aguda que causa morte em 12 a 36 horas, motivo pelo qual, em muitas ocasiões, encontram-se animais já mortos.
- ( ) Os sinais clínicos caracterizam-se por depressão, anorexia, hipertermia e, na maioria das vezes, severa claudicação. Os músculos dos membros e de outras regiões anatômicas podem estar aumentados de volume e apresentar crepitação em consequência da produção de gás.

A sequência correta é

- (A) V - V - V.                      (D) V - F - V.
- (B) F - V - F.                      (E) V - F - F.
- (C) F - V - V.

36

A Doença de Newcastle é uma doença viral altamente contagiosa que afeta aves domésticas e selvagens, sendo uma zoonose de notificação obrigatória à Organização Mundial para Saúde Animal.

Sobre essa doença, assinale V (verdadeiro) ou F (falso) em cada afirmativa a seguir.

- ( ) A enfermidade é causada por um vírus da família Herpesviridae, o *Gallid alphaherpesvirus 2* (GaHV-2).
- ( ) O vírus causador da Doença de Newcastle pode ser classificado quanto à sua letalidade em lentogênico, mesogênico e velogênico.

- ( ) A enfermidade também é conhecida como Doença Infecciosa da Bursa, sendo uma doença viral que afeta o sistema imunológico das aves.

A sequência correta é

- (A) F - F - F.                      (D) V - V - F.
- (B) F - V - F.                      (E) V - V - V.
- (C) V - F - V.

37

A deficiência de cobre (Cu), denominada também hipocuprose, cursa em ruminantes com ampla diversidade de manifestações clínicas, as quais variam de acordo com idade, sexo, espécie animal, severidade e duração da carência. A deficiência de cobre pode ser primária ou secundária, podendo ocorrer também perdas subclínicas devido ao menor desenvolvimento corporal e ao baixo desempenho reprodutivo.

Com relação à deficiência de cobre, assinale a alternativa correta.

- (A) A deficiência de cobre primária ocorre quando, apesar da ingestão adequada, sua absorção e utilização pelos tecidos estão prejudicadas pela presença de antagonistas na dieta, como molibdênio.
- (B) A deficiência de cobre secundária ocorre quando a ingestão dietética do elemento Cu for insuficiente diante dos níveis requeridos pelo animal para a normalidade dos processos metabólicos cobre-dependentes.
- (C) A deficiência de cobre é um problema de animais de confinamento pela baixa disponibilidade desse elemento nos grãos. Já a carência secundária está associada a animais criados em pastagens com níveis de cobre abaixo 10ppm.
- (D) Nos quadros clínicos associados à carência de cobre, no Rio Grande do Sul, têm sido observadas mortes súbitas e hipomielinogênese em bovinos. Já em cordeiros, é verificada incordeação dos membros posteriores nas primeiras semanas de vida.
- (E) No quadro de morte súbita e suspeita de deficiência de cobre, o diagnóstico deve ser realizado mediante determinação sérica de enzimas musculares e da concentração de Cu no tecido muscular associada aos sinais clínicos.

38

A parvovirose é uma doença viral altamente contagiosa que afeta, em sua maioria, cães, especialmente filhotes e animais não vacinados. Causada pelo parvovírus canino (CPV), a doença se manifesta através de sintomas graves, como vômitos, diarreia intensa e muitas vezes com sangue, febre e perda de apetite.

Sobre essa enfermidade, considere as afirmativas a seguir.

I → Durante a infecção intestinal, o CPV se replica nas células epiteliais das vilosidades da mucosa intestinal.

II → Os anticorpos maternos são protetores contra a infecção viral nas primeiras semanas de vida, no entanto, em um determinado momento, seus níveis se tornam insuficientes para proteger da doença e, em contrapartida, podem bloquear o desenvolvimento de uma resposta imune efetiva pelas vacinas.

III → Os filhotes são mais propensos ao desenvolvimento da gastroenterite hemorrágica pelo CPV, porém cães de qualquer idade, sexo ou raça podem ser acometidos.

IV → O CPV pode permanecer por longos períodos no ambiente e nos pelos dos animais que tiveram contato com fezes contaminadas. Além disso, pessoas, equipamentos, insetos e roedores podem atuar como veículos para sua propagação.

Está(ão) correta(s)

- (A) apenas I.                      (D) apenas II, III e IV.  
(B) apenas I e III.                (E) I, II, III e IV.  
(C) apenas II e IV.

39

O botulismo é uma clostridiose de grande impacto para os animais domésticos. Em humanos, tem sido associado a casos de intoxicação alimentar que podem levar à morte.

Com relação a essa doença, considere as afirmativas a seguir.

I → A doença ocorre quando os animais ingerem toxinas contidas na água ou em alimentos contaminados.

II → A intoxicação em humanos ocorre pela ingestão da bactéria *Clostridium botulinum* contida em alimentos contaminados.

III → O botulismo pode ocorrer pela ingestão de carcaças contaminadas e está associada à carência de cálcio.

IV → A doença caracteriza-se por paralisia flácida dos músculos da locomoção. Os animais acometidos apresentam diminuição, porém nunca ausência completa do tônus da musculatura dos membros.

Estão corretas

- (A) apenas I e III.                (D) apenas II e IV.  
(B) apenas I e IV.                (E) apenas I, II e IV.  
(C) apenas II e III.

40

Embora diversas riquetsioses, viroses e parasitoses sejam transmitidas por carrapatos, tanto para o homem quanto para os animais domésticos, pode-se considerar que a Tristeza Parasitária Bovina (TPB) é a doença transmitida por carrapatos com maior impacto econômico para a pecuária. Sobre a TPB, assinale a alternativa correta.

- (A) No Brasil e em outros países do Cone Sul, dá-se o nome de TPB ao complexo causado por um ou mais dos seguintes agentes infecciosos: os protozoários *Babesia bovis* e *B. bigemina* e a riquetsia *Anaplasma phagocytophilum*.  
(B) Mesmo em áreas de estabilidade enzoótica, o tratamento intensivo com carrapaticidas ou o uso de práticas de manejo que favoreçam a erradicação do carrapato podem gerar situações de instabilidade enzoótica, levando a não imunização adequada dos animais por falta de desafio.  
(C) A ocorrência de anaplasmosose está limitada às áreas onde o *Rhipicephalus microplus* é encontrado, já a babesiose pode ocorrer em áreas livres do carrapato, pois também é transmitida mecanicamente por moscas hematófagas e fômites contaminados.  
(D) Bovinos adultos jamais devem ter contato com carrapatos, pois a manutenção da imunidade independe de reinfecções.  
(E) A babesiose pode ser tratada, especificamente, com antibióticos da classe das tetraciclínas, e a anaplasmosose com diaceturato de diminazeno. Na ausência de um diagnóstico definitivo que diferencie o agente etiológico, o cloreto de isometamidium pode ser empregado como droga de escolha.

41

A intoxicação por *Baccharis Coridifolia* é uma doença importante no Rio Grande do Sul. A doença ocorre principalmente em bovinos e, menos frequentemente, em ovinos e equinos, quando animais criados em zonas livres da planta são transportados e soltos em campos infestados. A morbidade é variável e a letalidade próxima de 100%. Na necropsia, observa-se grande volume de conteúdo líquido no rúmen e seu avermelhamento, além de edema e erosões na mucosa dos pré-estômagos, principalmente rúmen e retículo.

Com relação à intoxicação por *Baccharis Coridifolia*, assinale a alternativa correta.

- (A) A planta é conhecida popularmente como "mio-mio".
- (B) A planta é conhecida popularmente como "flor das almas".
- (C) A planta é conhecida popularmente como "samambaia".
- (D) A planta é conhecida popularmente como "mandioca brava".
- (E) A planta é conhecida popularmente como "timbó".

42

No parto de vacas, o útero é contaminado por bactérias ambientais, as quais devem ser eliminadas durante o processo de involução uterina normal. O ambiente uterino é comprometido quando ocorrem alterações nos mecanismos de defesa locais e, conseqüente, persistência de bactérias patogênicas, resultando no estabelecimento de diferentes quadros de infecção uterina. Sobre essas enfermidades em ruminantes, é correto afirmar que

- (A) a realização de exames ginecológicos no pré-parto é uma das medidas recomendadas para a identificação de infecções uterinas, visando aumentar a eficiência reprodutiva de um rebanho.
- (B) o cultivo bacteriano, para isolamento de bactérias presentes no conteúdo uterino, coletado por meio de uterotomia, é uma ferramenta importante para determinar a etiologia das infecções.

- (C) o tratamento pela via intramamária, no caso de endometrites, é o mais utilizado, apesar de sua eficácia ser questionável.
- (D) animais com endometrite necessitam obrigatoriamente de tratamento, porém, nos casos de metrite puerperal, o tratamento é questionável, visto que a maioria dos animais apresenta recuperação espontânea.
- (E) algumas medidas preventivas consistem em controlar a ocorrência de abortos, gestações gemelares, distocias, cesarianas e retenção de placenta por meio da adoção de critérios ao selecionar os reprodutores e/ou o sêmen a serem utilizados nos programas reprodutivos.

43

A cisticercose é uma zoonose de grande impacto na produção animal, comprometendo a qualidade da carne e resultando em perdas econômicas durante o abate dos animais. Em humanos, pode causar neurocisticercose, uma doença grave que afeta o sistema nervoso central.

Sobre o complexo teníase-cisticercose, assinale V (verdadeiro) ou F (falso) em cada afirmativa a seguir.

- ( ) A teníase é causada pela ingestão de carne bovina ou suína mal cozida ou crua contendo cisticercos, que são formas larvais da *Taenia saginata* ou *Taenia solium*.
- ( ) A cisticercose humana ocorre quando a pessoa ingere carne contaminada com cisticercos, resultando em infecção do cérebro, músculos ou outros órgãos.
- ( ) Os cisticercos são formas larvais da *Taenia* que podem se alojar em diversos órgãos dos bovinos ou suínos, como músculos mastigatórios (masseter), coração, esôfago e diafragma.

A sequência correta é

- (A) F - V - F.
- (B) V - F - V.
- (C) V - F - F.
- (D) F - V - V.
- (E) V - V - V.

44

A área de anestesiologia de ruminantes domésticos tem se desenvolvido substancialmente em decorrência do desenvolvimento de novos fármacos, do melhor entendimento da farmacodinâmica e farmacocinética e maior quantidade de pesquisas na área de bem-estar animal, que tem impulsionado o emprego de métodos seguros de prevenção/bloqueio da dor.

Sobre anestésicos empregados em ruminantes, considere as afirmativas a seguir.

I → A xilazina não deve ser utilizada em fêmeas que estejam no terço final de gestação devido à contração uterina que esse fármaco provoca, a qual, aliada ao aumento da resistência na artéria uterina e a bradicardia, reduz a circulação sanguínea uterina e o fornecimento de oxigênio e nutrientes ao(s) feto(s).

II → A acepromazina é um benzodiazepínico que praticamente não interfere na função respiratória, porém pode gerar hipotensão por provocar vasodilatação.

III → A xilazina é o fármaco mais utilizado na contenção química de ruminantes, sendo que a espécie mais sensível a essa medicação é a caprina, seguida pela ovina e, por último, pela bovina.

IV → O Diazepam e o Midazolam, quando utilizados isoladamente, podem provocar excitação paradoxal previamente à sedação, sendo, por isso, mais empregados em associação com outros sedativos.

Estão corretas

- (A) apenas I e IV.
- (B) apenas II e III.
- (C) apenas III e IV.
- (D) apenas I, II e III.
- (E) apenas I, II e IV.

45

A actinobacilose e actinomicose são doenças infecciosas que causam lesões granulomatosas em ruminantes, mas diferem em relação ao agente etiológico e ao tecido primariamente afetado.

Sobre essas doenças, considere as afirmativas a seguir.

I → Ambas as doenças são causadas por bactérias Gram-negativas e afetam principalmente o sistema musculoesquelético dos bovinos.

II → A actinomicose afeta principalmente os tecidos moles da língua, enquanto a actinobacilose causa osteomielite na mandíbula.

III → A actinobacilose é causada por *Actinobacillus lignieresii* e apresenta como quadro clínico clássico uma glossite piogranulomatosa denominada “língua de pau”, enquanto a actinomicose é causada por *Actinomyces bovis* e causa uma osteomielite na mandíbula, denominada “cara de hipopótamo”.

IV → A actinobacilose é caracterizada por lesões granulomatosas no osso, especialmente mandíbula, e o diagnóstico presuntivo é feito pelo exame direto do pus e observação da presença de rosetas com clavas nas lesões.

Está(ão) correta(s)

- (A) apenas I.
- (B) apenas II.
- (C) apenas III.
- (D) apenas II e IV.
- (E) apenas III e IV.

Anotações

UFSM

46

A Doença Renal Aguda (DRA) é uma enfermidade grave que acomete, com frequência, cães e gatos de qualquer idade, não apresentando predileção sexual ou maior prevalência em alguma raça específica.

Sobre essa alteração, assinale V (verdadeiro) ou F (falso) em cada afirmativa a seguir.

- ( ) A DRA é uma síndrome clínica caracterizada por aumentos abruptos nas concentrações séricas de creatinina e ureia (azotemia).
- ( ) As alterações clínicas na DRA são inespecíficas e incluem anorexia, letargia, êmese e diarreia.
- ( ) Os rins de pacientes que apresentam DRA podem apresentar tamanho normal ou aumentado e formato dentro da normalidade.

A sequência correta é

- (A) V - V - V.                      (D) F - V - F.
- (B) V - F - V.                      (E) F - F - F.
- (C) V - V - F.

47

O footrot dos ovinos é uma doença infecciosa que causa prejuízos econômicos devido à redução da produtividade e ao comprometimento da saúde dos animais.

Sobre essa doença, assinale V (verdadeiro) ou F (falso) em cada afirmativa a seguir.

- ( ) O footrot é causado pela associação sinérgica de, pelo menos, duas bactérias, *Dichelobacter nodosus* e *Fusobacterium necrophorum*, que provocam inflamação da epiderme interdigital e matriz do casco.
- ( ) O footrot é causado exclusivamente por bactérias Gram-positivas, como o *Arcanobacterium (Actinomyces) Pyogenes*, que provocam inflamação aguda da epiderme interdigital e matriz do casco.
- ( ) O sinal clínico mais comum em casos de footrot é a claudicação dos animais afetados. Em casos graves, lesões nos cascos anteriores fazem com que os animais pastejem ajoelhados.

A sequência correta é

- (A) V - F - V.                      (D) V - V - V.
- (B) V - F - F.                      (E) F - F - F.
- (C) F - V - F.

48

A erisipela é uma doença bacteriana infectocontagiosa do tipo hemorrágica, caracterizada por lesões cutâneas, cardíacas, septicemia e por causar aborto, infectando uma grande variedade de aves, peixes e mamíferos, dentre eles os suínos.

Sobre essa enfermidade, assinale a alternativa correta.

- (A) As bactérias do gênero *Erysipelothrix* apresentam baixa resistência à água e solos de pH alcalino, sobrevivendo por poucos dias em matéria orgânica em putrefação.
- (B) Em suínos, fatores estressantes, como mudanças na alimentação e temperatura ambiente, superlotação e transporte, raramente predis põem à ocorrência da erisipela.
- (C) O período de incubação da enfermidade varia de semanas a meses, com os sinais clínicos podendo ocorrer sob as formas hiperaguda, aguda, subaguda e crônica.
- (D) Como forma de prevenção, em granjas onde há ocorrência da erisipela, são indicadas a vacinação de leitões entre seis e 10 semanas de idade e a revacinação um mês após.
- (E) Os antibióticos de escolha para o tratamento de animais acometidos por essa enfermidade pertencem à classe dos aminoglicosídeos, por se tratar de uma bactéria gram-negativa.

Anotações

UFSM

49

De acordo com as Diretrizes de Prática de Eutanásia em animais do Conselho Nacional de Experimentação Animal (CONCEA), a "finalização humanitária" define-se como uma estratégia de promoção e garantia do bem-estar animal, utilizando critérios pré-determinados.

Com base nesse tema, considere as afirmativas a seguir.

I → Os métodos de eutanásia devem ser monitorados, registrados e revistos durante todo o experimento, conforme a necessidade.

II → O sofrimento evitável, além do necessário para alcançar o objetivo científico, deve ser considerado desumano e desnecessário.

III → O sacrifício de animais moribundos ajuda a evitar mais dor e sofrimento que possam ocorrer antes da morte espontânea.

IV → A morte deve ser confirmada ou supervisionada por um médico veterinário antes do descarte do animal.

Está(ão) correta(s)

- (A) apenas I.
- (B) apenas II e III.
- (C) apenas II e IV.
- (D) apenas III e IV.
- (E) I, II, III e IV.

50

As deformidades flexurais dos membros, ou "tendões contraídos", comumente são verificadas em potros e bezerros, e menos frequentemente em ovinos e caprinos.

Sobre essa alteração, considere as afirmativas a seguir.

I → As deformidades flexurais atingem principalmente o boleto ou o carpo, e raramente o tarso.

II → Pode-se associar contraturas flexurais à ruptura do tendão flexor digital superficial.

III → A administração de dose única de oxite-traciclina, três gramas diluídos em solução salina, pela via intravenosa, tem sido utilizada para o tratamento dessa alteração.

IV → Para o tratamento de deformidades flexurais leves, é sempre indicada a tenotomia do tendão flexor digital superficial e do tendão flexor digital profundo.

Estão corretas

- (A) apenas I e II.
- (B) apenas I e III.
- (C) apenas II e III.
- (D) apenas II e IV.
- (E) apenas III e IV.

## Anotações



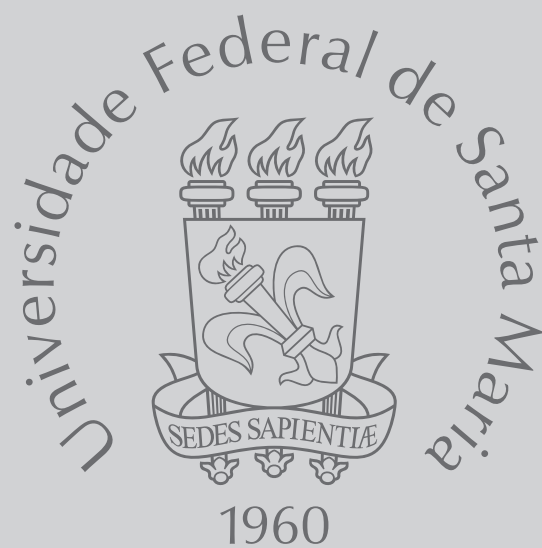

[www.ufsm.br](http://www.ufsm.br)