

AGENTE ADMINISTRATIVO **LEIA ATENTAMENTE AS INSTRUÇÕES ABAIXO:**

- É responsabilidade exclusiva do candidato a conferência de seus dados pessoais, impressos no Cartão de Respostas e no Caderno de Provas, em especial o nome, o número de inscrição, o número de seu documento de identidade, cargo pleiteado, assim como, a marcação e assinatura do seu Cartão de Respostas.
- Verifique se este caderno de prova contém **50** questões. Com cinco alternativas identificadas pelas letras **A, B, C, D e E** das quais apenas uma será a resposta correta.
- Preencha o Cartão de Respostas da prova objetiva utilizando caneta esferográfica azul ou preta, ocupando totalmente o campo de marcação, ao lado dos números, que corresponde à resposta correta. Conforme ilustração:

Atenção: Serão consideradas incorretas questões para as quais o candidato tenha preenchido no cartão resposta mais de uma opção, bem como questões em que o campo de marcação apresente rasuras, emendas ou que não esteja preenchido integralmente. Tenha muito cuidado para não danificar o código de barras utilizado na leitura óptica do Cartão de Respostas, por isso não **DOBRE, AMASSE ou MANCHE** o mesmo. O Cartão de Respostas será o único documento válido para a correção das provas objetivas, salvo à disposição do IDCAP.

- Os fiscais **NÃO** são autorizados a prestar informações de interpretação das questões. Sua função é apenas fiscalizar e orientar quanto ao funcionamento do certame.
- Ao concluir a prova, **entregue ao fiscal de sala o Cartão de Respostas da Prova Objetiva**, a não devolução implicará à eliminação sumária do candidato.
- **Assine a Lista De Presença, Cartão Resposta e transcreva a frase de segurança presente no Cartão Resposta da prova objetiva, sob pena de eliminação.**

 **NÃO SERÁ PERMITIDO:**

- Folhear o caderno de provas antes da autorização do fiscal. Caso aconteça, implicará na eliminação do candidato.
- Qualquer tipo de comunicação entre os candidatos durante a aplicação da prova.
- O uso de calculadoras, dicionários, telefones celulares, pen drive, fone de ouvido, relógio de qualquer espécie, recursos didáticos, aparelhos eletrônicos e bonés.
- A permanência de candidatos no local de realização das provas após o término e a entrega do Cartão de Respostas, devendo o candidato retirar-se imediatamente do local, não sendo possível nem mesmo a utilização dos banheiros e bebedouros.

 **TEMPO DE PROVA:**

- A prova objetiva terá duração máxima de **3h e 30 min (três horas e trinta minutos)**, incluído o tempo para preenchimento do Cartão de Respostas.
- O candidato somente poderá retirar-se do local de prova **após 1 (uma) hora de seu início**.
- O candidato poderá **levar o caderno de provas 1 (uma) hora antes de seu término**. Antes desse horário, será permitido ao candidato levar apenas o **RECORTE DO RODAPÉ DA CAPA DA PROVA** (parte que contém espaço para preenchimento do gabarito).
- Os 3 (três) últimos candidatos somente poderão retirar-se da sala de prova simultaneamente e devem fazê-lo após a assinatura da ata de sala.

1	6	11	16	21	26	31	36	41	46
2	7	12	17	22	27	32	37	42	47
3	8	13	18	23	28	33	38	43	48
4	9	14	19	24	29	34	39	44	49
5	10	15	20	25	30	35	40	45	50

RASCUNHO

Língua Portuguesa

O texto seguinte servirá de base para responder às questões de 1 a 7.

OS CINCO SEGREDOS DA FELICIDADE

(1º§) Certa vez, um homem sábio desenhou uma linha em um quadro e disse ao seu aluno que tornasse aquela linha menor, sem tocar ou apagá-la. Como você faria isso? Você tem que diminuir uma linha sem tocá-la. O aluno inteligente desenhou uma linha ainda maior abaixo daquela linha. Então a linha automaticamente se tornou menor. A lição aqui é essa: se suas dificuldades aparentam ser grandes, abra os olhos, pois você só está focando em você mesmo.

(2º§) Se você abrir os olhos e olhar para aqueles que estão em uma condição pior que a sua, você logo sentirá que o seu fardo não é tão ruim como você pensava. Se você pensa que tem um grande problema, olhe para pessoas que tem um problema ainda maior. De repente, você ficará confiante de que o seu problema é muito menor, e que consegue lidar com ele.

(3º§) Então, o primeiro ponto em como ser feliz é enxergar no mundo onde existem problemas maiores. Dessa forma os seus problemas se tornarão menores. No momento em que os seus problemas se tornarem menores, você terá a energia e a confiança para lidar com eles e até resolvê-los. Em poucas palavras, ajude àqueles que estão com maiores problemas.

(4º§) Segundo, olhe para a sua própria vida. No passado, você tinha muitos problemas. Eles vêm e vão. Saiba que até isso vai passar e você tem a energia e a capacidade para superá-los. Você conseguirá autoconfiança olhando e entendendo o seu próprio passado.

(5º§) Terceiro, e mais importante, faça alguns exercícios de respiração e relaxamento.

(6º§) Quarto: Sabe, na hora da raiva, dizemos: "Eu desisto". Sem frustração ou raiva diga, "Eu desisto deste problema, eu não posso resolvê-lo, deixe que o Divino me ajude." E saiba que você sempre será ajudado. Confie que será ajudado; uma força no universo irá te ajudar.

(7º§) O quinto: o que você acha que é o quinto ponto? Eu deixo para você. Pense sobre o quinto ponto. Eu posso continuar até 25 ou 30 pontos, mas gostaria que você descobrisse a resposta. Estamos sempre procurando soluções através dos outros. Esquecemos que se trouxermos a mente para dentro, podemos ter uma ideia, alguma solução. Este é o quinto ponto. Espontaneidade! Seja espontâneo. A espontaneidade irá surgir quando você dedicar alguns minutos para ir fundo em você mesmo.

(8º§) Não é nada demais sorrir quando tudo está normal, e tudo está indo do jeito que você quer. Mas se você despertar a coragem dentro de você, e disser: "Aconteça o que acontecer, vou continuar sorrindo", você sentirá uma energia imensa, surgindo de dentro de você. E o

problema se torna nada; ele simplesmente vem e desaparece.

da-feicciade)

rtofliving.org/br-pt/notas-de-conhecimento/os-5-segredos-da-felicidade)

Questão 01

(Correta: C)

Analise as assertivas com V, para verdadeiro, ou F, para falso:

(__)A numeração crescente do trecho: "disse¹ ao seu aluno que² tornasse³ aquela linha menor" identifica: um verbo irregular de segunda conjugação; um pronome relativo; um verbo de primeira conjugação no pretérito imperfeito do modo subjuntivo.

(__)Na oração: "O aluno inteligente desenhou uma linha ainda maior abaixo daquela linha" - temos exemplos de concordâncias nominais e de concordância verbal; temos o antônimo de menor.

(__)A oração: "Os seus problemas se tornarão menores" - tem o mesmo sentido semântico contextual de: "Os seus problemas foram tornados menores".

(__)O trecho: "No momento em que os seus problemas se tornarem menores, você terá a energia e a confiança para lidar com eles e até resolvê-los" - está escrito com elementos que põem o interlocutor em evidência, comprovando a predominância da função apelativa da linguagem.

Após análise, assinale a alternativa que apresenta a sequência CORRETA dos itens acima, de cima para baixo.

(A) F, V, F, F.

(B) V, F, V, F.

(C) V, V, F, V.

(D) F, V, V, V.

(E) V, V, V, V.

Questão 02

(Correta: E)

Analise as assertivas com V, para verdadeiro, ou F, para falso:

(__)Entre os componentes da frase nominal: "Os cinco segredos da felicidade" - temos um substantivo trissílabo paroxítono seguido de contração prepositiva imposta pela regência nominal e um substantivo abstrato polissílabo paroxítono, formado por derivação sufixal.

(__)A crase usada no trecho: "Ajude àqueles que estão com maiores problemas" - é imposta pela regência verbal.

(__)No trecho: "Sabe, na hora da raiva, dizemos": "Eu desisto" - temos exemplo de sujeito elíptico de primeira pessoa do plural identificado pela desinência "mos".

(__)A locução conjuntiva do trecho: "faça alguns exercícios de respiração e relaxamento" - equivale a

"faça alguns exercícios respiratórios e relaxamento".

Após análise, assinale a alternativa que apresenta a sequência CORRETA dos itens acima, de cima para baixo.

- (A) V, F, V, V.
- (B) V, V, V, V.
- (C) F, V, F, V.
- (D) F, V, V, V.
- (E) V, V, V, F.

Questão 03

(Correta: C)

Marque a alternativa com a ideia que a conjunção monossílaba subordinativa da frase: "Se você abrir os olhos" enuncia.

- (A) Consecutiva.
- (B) Conformativa.
- (C) Condicional.
- (D) Concessiva.
- (E) Explicativa.

Questão 04

(Correta: A)

Marque a frase escrita com termos que exemplificam homônimo perfeito.

- (A) O olhar¹ do aluno fez o homem sábio olhar² com admiração.
- (B) A espontaneidade¹ que lhe é peculiar surgirá quando você valorizar a espontaneidade² que tem.
- (C) O aluno inteligente¹ tem um colega inteligente² também.
- (D) Você sempre será ajudado¹. Confie, portanto, que será ajudado².
- (E) O problema¹ que você me relatou é bem menor que o problema² do homem sábio.

Questão 05

(Correta: B)

Marque o que não se comprova na estrutura do texto.

- (A) Existem períodos escritos com verbos no modo imperativo, enunciando ordem ou conselho.
- (B) O título do texto está escrito com elementos que comprovam um período simples, porque a oração é absoluta.
- (C) Existem orientações textuais apresentadas no início de quatro parágrafos, que estão escritas com numerais ordinais.
- (D) A primeira vírgula usada no (1º§) do texto separa expressão adverbial que não determina a data (tempo cronológico) do fato narrado.

- (E) No período: "Você conseguirá autoconfiança olhando e entendendo o seu próprio passado" - temos uma oração reduzida do gerúndio seguida de objeto direto.

Questão 06

(Correta: A)

Analise as assertivas com V, para verdadeiro, ou F, para falso:

(__)O texto é uma narração escrita com narrador observador.

(__)A frase interrogativa: "Como você faria isso?" - está escrita com pronome de tratamento que comprova um interlocutor direto da mensagem que lhe foi dirigida.

(__)Os verbos "desenhou" e "disse" estão conjugados no pretérito perfeito do modo indicativo.

(__)No período: "sem tocar ou apagá-la", temos uma oração com um verbo de primeira conjugação na forma nominal do infinitivo impessoal; e uma oração com um verbo de primeira conjugação na forma nominal do infinitivo impessoal seguido de consoante de ligação e pronome oblíquo átono com função sintática de objeto direto.

Após análise, assinale a alternativa que apresenta a sequência CORRETA dos itens acima, de cima para baixo.

- (A) V, V, V, V.
- (B) V, F, V, F.
- (C) F, F, V, V.
- (D) V, V, V, F.
- (E) F, V, F, V.

Questão 07

(Correta: A)

Analise as assertivas com V, para verdadeiro, ou F, para falso:

(__)No período: "Se você pensa que tem um grande problema" - temos conjunção integrante após o verbo.

(__)A numeração crescente do período: "Olhe para¹ pessoas que² têm³ um problema ainda maior" - identifica: preposição essencial usada no sentido de direção; pronome relativo; uso de acento circunflexo no verbo "têm" imposto pela concordância verbal.

(__)O período: "Eles vêm e vão" - é formado por duas orações, uma principal e uma coordenada aditiva, cujos predicados formam uma antítese.

(__)A última oração do período: "Aconteça o que acontecer, vou continuar sorrindo" - apresenta um elemento que comprova discurso direto em primeira pessoa do singular.

Após análise, assinale a alternativa que apresenta a sequência CORRETA dos itens acima, de cima para baixo.

- (A) V, V, V, V.
- (B) F, V, V, F.
- (C) V, F, V, V.
- (D) V, V, V, F.
- (E) V, F, F, V.

Questão 08

(Correta: B)

Se o verbo "olhe" for conjugado no mesmo modo imperativo na forma afirmativa, na segunda pessoa do singular, obtém-se a forma correta:

- (A) "Olhai".
- (B) "Olha".
- (C) "Olhas".
- (D) "Olheis".
- (E) "Olhes".

Questão 09

(Correta: C)

Marque a frase redigida com erro / desvio de ortografia.

- (A) Por que você estuda os segredos da felicidade?
- (B) Os problemas por que passei mostraram-me a importância de estudar os segredos da felicidade.
- (C) Cite um por quê de você estudar sobre a felicidade.
- (D) Eu estudo os segredos da felicidade porque preciso entendê-los.
- (E) Você estuda os segredos da felicidade, por quê?

Questão 10

(Correta: E)

Redação oficial é o meio utilizado para o estabelecimento de relações de serviço na administração pública e corresponde ao modo uniforme de redigir atos normativos e comunicações oficiais. Para que se alcance a efetividade dessas relações, são traçadas normas de linguagem e padronização no uso de fórmulas e estética para as comunicações escritas, as quais são revestidas de certas peculiaridades restritas ao meio. As comunicações oficiais devem primar pela objetividade, transparência, clareza, simplicidade e impessoalidade. Nesse sentido, a redação oficial, da qual se deve extrair uma única interpretação, há de procurar ser compreensível por todo e qualquer cidadão brasileiro.

(http://www.funasa.gov.br/site/wp-content/files_mf/adm_redOficial.pdf) - (p.10/11)

Analise o que se informa a seguir:

"Trata-se mais de uma qualidade do que uma característica do texto oficial. Com esta qualidade o texto consegue transmitir o máximo de informações com o mínimo de palavras. Não se deve de forma alguma entendê-la como economia de pensamento, isto é, não se deve eliminar passagens substanciais do texto com o

único objetivo de reduzi-lo em tamanho. Trata-se, exclusivamente, de excluir palavras inúteis, redundâncias e passagens que nada acrescentem ao que já foi dito. Detalhes irrelevantes são dispensáveis: o texto deve evitar caracterizações e comentários supérfluos, adjetivos e advérbios inúteis, subordinação excessiva".

A informação apresenta dados que identificam corretamente:

- (A) Formalidade e padronização.
- (B) Impessoalidade.
- (C) Objetividade.
- (D) Clareza.
- (E) Concisão.

Matemática

Questão 11

(Correta: E)

Rute e Raquel lavam um salão de festas de 1200 m² em 6 horas, mas foram contratadas para lavar 3 salões iguais a esse e por isso chamaram suas primas Helena e Guilhermina para ajudá-las. Se as ajudantes têm o mesmo ritmo de trabalho de Rute e Raquel, em quantas horas elas fazem o serviço?

- (A) Em 12 horas.
- (B) Em 8 horas.
- (C) Em 7 horas.
- (D) Em 15 horas.
- (E) Em 9 horas.

Questão 12

(Correta: A)

A avaliação para escolher o funcionário do mês em uma empresa considera os critérios de assiduidade, eficiência e colaboração, que têm peso 2, 3 e 5, respectivamente. No quesito assiduidade Murilo, o escolhido do mês passado, tirou nota 9, no quesito eficiência nota 8 e no quesito colaboração ele tirou nota 9. Qual foi a média de Murilo?

- (A) A média de Murilo foi 8,7.
- (B) A média de Murilo foi 8,5.
- (C) A média de Murilo foi 9,8.
- (D) A média de Murilo foi 9,3.
- (E) A média de Murilo foi 7,9.

Questão 13

(Correta: E)

Há 18 anos a idade de Vitor correspondia a 25% da idade de Pedro. Se hoje Pedro tem 30 anos, a que porcentagem da sua idade corresponde a idade de Vitor?

- (A) A 37%.

- (B) A 45%.
- (C) A 86%.
- (D) A 52%.
- (E) A 70%.

Questão 14

(Correta: E)

Em uma conversa com seu irmão, Lucas usou o seguinte argumento:

Se eu tiver dinheiro, vou comprar um carro novo.

Se eu comprar um carro novo, vou viajar.

Portanto, se eu tiver dinheiro, vou viajar.

No argumento usado por Lucas, a conclusão é formulada com base em uma:

- (A) Analogia.
- (B) Consciência.
- (C) Equidade.
- (D) Explicação.
- (E) Inferência.

Questão 15

(Correta: A)

A J&J Alimentos Pet fez uma pesquisa para saber a preferência de seus clientes pelas rações Alimentei e Bom Sabor, que ela produz. Dos 250 entrevistados, 180 disseram que seu pet gosta da Alimentei e 200 afirmaram que o animalzinho gosta da Bom Sabor. Quantas pessoas indicaram que o pet gosta APENAS da ração Bom Sabor?

- (A) 70 pessoas
- (B) 110 pessoas
- (C) 20 pessoas
- (D) 90 pessoas
- (E) 50 pessoas

Questão 16

(Correta: E)

Em 5 anos de trabalho, Mauro percorreu a pé a distância de 600 metros que vai de sua casa até o trabalho, na ida e na volta. Qual foi a medida total do percurso que ele fez durante todo esse período. (considere um mês como 22 dias úteis)

- (A) A medida total foi de 2690 quilômetros.
- (B) A medida total foi de 1950 quilômetros.
- (C) A medida total foi de 2320 quilômetros.
- (D) A medida total foi de 1236 quilômetros.
- (E) A medida total foi de 1.584 quilômetros.

Questão 17

(Correta: A)

Observe o diagrama lógico dado abaixo.

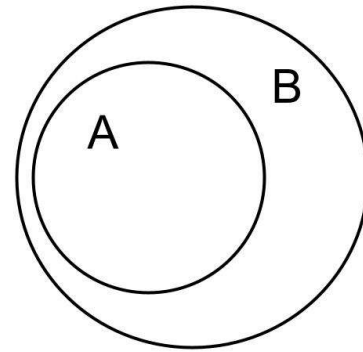

Considerando a relação estabelecida entre os dois conjuntos, podemos afirmar que:

- (A) Todo A é B.
- (B) Nenhum B é A.
- (C) Nenhum A é B.
- (D) Todo B é A.
- (E) Existe algum A que não é B.

Questão 18

(Correta: C)

O baldo representado na imagem abaixo foi usado por João para carregar entulho até uma caçamba, enchendo-a completamente.

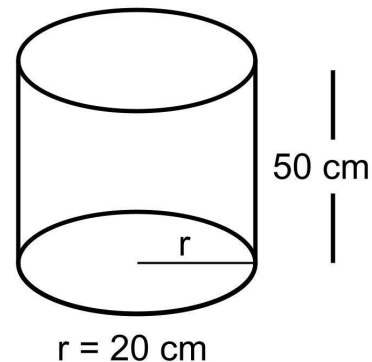

Se ele transportou 127 baldes cheios de entulho, qual é, aproximadamente, o volume da caçamba? (faça $\pi = 3,14$)

- (A) O volume da caçamba é de aproximadamente 50 m³.
- (B) O volume da caçamba é de aproximadamente 98 m³.
- (C) O volume da caçamba é de aproximadamente 80 m³.
- (D) O volume da caçamba é de aproximadamente 76 m³.
- (E) O volume da caçamba é de aproximadamente 120 m³.

Questão 19

(Correta: E)

Analise a afirmação abaixo.

Gabriela é cantora e Fernanda é atriz.

Qual das alternativas traz a proposição equivalente à negação da afirmação dada?

- (A) Gabriela não é cantora e Fernanda não é atriz.
- (B) Gabriela não é cantora e Fernanda é atriz.
- (C) Gabriela é cantora e Fernanda não é atriz.
- (D) Gabriela é cantora ou Fernanda não é atriz.
- (E) Gabriela não é cantora ou Fernanda não é atriz.

Questão 20

(Correta: E)

Um arquiteto sugeriu 5 cores de tinta para a pintura externa de sua casa, 7 cores para a pintura interna e 9 cores para a pintura do muro. De quantas maneiras diferentes é possível montar uma opção, escolhendo uma cor para cada lugar?

- (A) De 421 maneiras diferentes.
- (B) De 630 maneiras diferentes.
- (C) De 250 maneiras diferentes.
- (D) De 559 maneiras diferentes.
- (E) De 315 maneiras diferentes.

Informática

Questão 21

(Correta: C)

A CPU (Central Processing Unit) é fundamental para o funcionamento do computador, a CPU é:

- (A) O dispositivo responsável por armazenar dados a longo prazo.
- (B) A unidade que controla todos os dispositivos de entrada e saída.
- (C) A parte do computador que executa a maior parte do processamento.
- (D) O dispositivo que fornece energia ao computador.
- (E) O dispositivo que permite a conexão à internet.

Questão 22

(Correta: A)

A respeito das memórias de computadores, avalie as seguintes afirmações:

I.A Memória RAM é volátil, ou seja, ao desligar o computador, todas as informações armazenadas nela são perdidas.

II.A Memória ROM, gravada pelo fabricante, é responsável por armazenar instruções básicas para o funcionamento do computador e não pode ser regravada.

III.A Memória Secundária, também chamada de memória de massa, pode reter informações por tempo indefinido.

Está correto o que se afirma em:

- (A) I, II e III.
- (B) III, apenas.
- (C) II e III, apenas.
- (D) I, apenas.
- (E) I e II, apenas.

Questão 23

(Correta: C)

Associe corretamente as teclas do teclado às suas funções (coluna 1 com a 2), e analise:

Coluna 1

- (1)Tecla ENTER.
- (2)Tecla BACKSPACE.
- (3)Tecla SHIFT.
- (4)Tecla ESC.

Coluna 2

- (__)Apaga o último caractere digitado.
- (__)Executa o fim de uma linha ou comando.
- (__)Permite cancelar uma linha digitada ou escapar de um comando.
- (__)Desloca o teclado para imprimir as letras maiúsculas e caracteres especiais.

Após análise, assinale a alternativa que apresenta a ordem respectivamente correta.

- (A) 3, 1, 2, 4.
- (B) 2, 3, 1, 4.
- (C) 2, 1, 4, 3.
- (D) 1, 4, 3, 2.
- (E) 3, 4, 1, 2.

Questão 24

(Correta: A)

A tecla que permite a troca do uso do teclado numérico reduzido, passando-o do movimento do cursor para números, e vice-versa, é denominada:

- (A) Tecla NUM LOCK
- (B) Tecla SHIFT
- (C) Tecla ALT
- (D) Tecla CAPS LOCK
- (E) Tecla CTRL

Questão 25

(Correta: B)

Sobre dispositivos de entrada e saída, quais dos seguintes são exemplos de dispositivos de saída?

- (A) USB e HDMI.

- (B) Monitor e impressora.
- (C) Disco rígido e SSD.
- (D) Webcam e microfone.
- (E) Teclado e mouse.

Questão 26

(Correta: D)

No Microsoft Excel 2010, onde você encontra a opção para criar um gráfico a partir de seus dados?

- (A) Na guia Página Inicial.
- (B) Na guia Revisão.
- (C) Na guia Dados.
- (D) Na guia Inserir.
- (E) Na guia Exibição.

Questão 27

(Correta: A)

No Microsoft Word 2010, onde você encontrará a opção para alterar a cor da fonte do seu texto?

- (A) Na guia Página Inicial.
- (B) Na guia Exibição.
- (C) Na guia Layout da Página.
- (D) Na guia Revisão.
- (E) Na guia Referências.

Questão 28

(Correta: D)

Qual a função da combinação de teclas ALT+TAB no Sistema Operacional Windows?

- (A) Ativar o modo de tela cheia em um aplicativo.
- (B) Abrir o menu de contexto do desktop.
- (C) Fechar a janela ativa.
- (D) Alternar aplicativos ou janelas abertos.
- (E) Minimizar todas as janelas abertas.

Questão 29

(Correta: B)

Sobre hardware e software, considere:

I. Hardware é o componente físico do computador, enquanto software é a parte lógica.

II. Software é um conjunto de instruções que diz ao hardware o que fazer.

III. O hardware pode funcionar sem qualquer software.

Está correto o que se afirma em:

- (A) III, apenas.
- (B) I e II, apenas.
- (C) I, II e III.
- (D) I, apenas.

- (E) II e III, apenas.

Questão 30

(Correta: D)

O que a sigla URL significa em termos de internet?

- (A) User Relay Link.
- (B) Uniform Relay Link.
- (C) Universal Resource Link.
- (D) Uniform Resource Locator.
- (E) Universal Resource Locator.

Conhecimentos Específicos

Questão 31

(Correta: E)

De acordo com a Lei de Licitações e Contratos Administrativos, são descritas tipologias distintas de contratos, especialmente quando a modalidade da atividade de execução é indireta. Assinale o tipo de contrato de execução indireta caracterizado pela empresa ou profissional de execução ser contratado por um preço certo de unidades determinadas.

- (A) Contrato de modulação.
- (B) Empreitada por demanda.
- (C) Contrato por produtividade.
- (D) Contrato de operação.
- (E) Empreitada por preço unitário.

Questão 32

(Correta: C)

A Redação oficial é composta por documentos importantes de registros de informações e sequenciamento de atividades administrativas. Sobre os quesitos que compõem a redação oficial, assinale a alternativa correspondente ao atributo caracterizado pela redação ser escrita sempre em nome do Poder Público de modo a atender aos interesses do coletivo e jamais privilegiar interesses particulares.

- (A) Clareza.
- (B) Precisão.
- (C) Impessoalidade.
- (D) Autonomia.
- (E) Delegação.

Questão 33

(Correta: E)

O estoque de segurança é caracterizado pela quantidade de materiais que se tem estocado na empresa que excede o que se tem necessidade de consumo ou maior que a demanda determinada. Analise as afirmações a seguir com base em estoque de segurança:

I.O estoque de segurança evita que se falte materiais de demanda.

II.O estoque de segurança evita que o cliente se direcione até outra empresa para encontrar um determinado produto na medida em que existe uma quantidade maior denominada excesso não sendo analisada a questão do preço estabelecido.

III.O estoque de segurança maximiza pedidos em atraso na medida em que ele determina uma demanda seja providenciada em novo ciclo de produção.

Após análise, marque a opção correta.

- (A) Apenas as alternativas II e III estão corretas.
- (B) Apenas as alternativas I e III estão corretas.
- (C) Apenas a alternativa II está correta.
- (D) Apenas a alternativa I está correta.
- (E) Apenas as alternativas I e II estão corretas.

Questão 34

(Correta: E)

O controle de documentos institucionais são métodos de controle de envio e recebimento dos documentos. Assinale a alternativa correspondente a nomenclatura utilizada para registro de documentos de público interno ou externo de determinada instituição.

- (A) Recepção de tramitação.
- (B) Controle de expedição.
- (C) Recepção de registro.
- (D) Controle de entrada.
- (E) Protocolo de recebimento.

Questão 35

(Correta: E)

Assinale a alternativa que correspondente ao tipo de patrimônio público caracterizado por fazer parte do patrimônio cultural material que remete a história da formação identitária de uma sociedade, englobando vestígios e lugares relacionados a grupos humanos pretéritos, peças avulsas ou coleções de acervos.

- (A) Patrimônio Mundial.
- (B) Patrimônio Excêntrico.
- (C) Patrimônio Histórico.
- (D) Patrimônio secular.
- (E) Patrimônio Arqueológico.

Questão 36

(Correta: A)

O processo de compras na gestão pública segue ritualmente as diretrizes estabelecidas na legislação, sobretudo no que tange a processos licitatórios. Assinale a modalidade de compras entre interessados devidamente cadastrados ou que possuam condições exigidas para cadastramento até determinado período

anterior ao recebimento de propostas que os qualifiquem como fornecedores.

- (A) Tomada de preço.
- (B) Compras regulares.
- (C) Carta convite.
- (D) Compras indiretas.
- (E) Carta registro.

Questão 37

(Correta: A)

Sobre contratos administrativos, assinale a alternativa correspondente ao tipo de contrato utilizado quando a gestão pública transfere o domínio de bens móveis ou imóveis de sua propriedade para terceiros.

- (A) Contrato de alienação.
- (B) Contrato de propriedade.
- (C) Contrato de aluguel.
- (D) Contrato emergencial.
- (E) Contrato de transferência.

Questão 38

(Correta: C)

A gestão pública é estabelecida dentre outros fatores por meio de processos e procedimentos onde a gestão coordena informações e atividades desempenhadas. Assinale a alternativa que corresponde ao tipo de processo administrativo caracterizado por desenvolver apurações de infrações às normas de defesa do consumidor e que podem resultar, caso seja confirmada a anormalidade, em penalidades ao fornecedor.

- (A) Julgatório.
- (B) Normalizador.
- (C) Sancionatório.
- (D) Jurisprudente.
- (E) Auditoria.

Questão 39

(Correta: B)

O armazenamento de arquivos organizacionais é uma atividade imprescindível. As técnicas cada vez mais são atualizadas favorecendo a gestão documental. Assinale a alternativa correspondente o tipo de técnica de arquivo que utiliza cada vez menos intervenção humana e permite a realização de backups automáticos e digitalização de arquivos com acesso remoto.

- (A) Arquivamento tipo duas gavetas.
- (B) Computação em nuvem.
- (C) Arquivamento sistêmico.
- (D) Arquivamento automatizado.
- (E) Arquivamento geográfico.

Questão 40

(Correta: C)

Dentre os documentos utilizados na gestão pública, assinale o documento caracterizado por ser utilizado para ganho de agilidade e ser de uso eminentemente interno sendo aplicado para comunicação entre setores de determinada unidade da instituição pública.

- (A) Auditoria.
- (B) Ata.
- (C) Memorando.
- (D) Relatório.
- (E) Pauta.

Questão 41

(Correta: E)

O tratamento de dados por meio de metodologias e sistemas é cada vez mais imprescindível no meio institucional. As planilhas são meios de ordenamento de dados digitalizados. Assinale a alternativa que corresponde a softwares de planilhas eletrônicas.

- (A) Microsoft Excel, Planilha Oracle, Office Mi.
- (B) OpenOffice.org, Office Dell, Planilha Oracle.
- (C) Planilha do Google, Office Dell, Planilha ITW.
- (D) Microsoft Excel, Office Mi, Planilha ITW.
- (E) Microsoft Excel, Lotus 123, Planilha do Google.

Questão 42

(Correta: D)

A mineração de dados ou tratamento de dados é importante ferramenta para o armazenamento e a gestão. O tratamento de documentos pode ser desmembrado em 4 fases complementares. Assinale a alternativa correspondente a essas fases.

- (A) Avaliação, inspeção, classificação e ordenamento.
- (B) Indexação, descrição, separação e tabulação.
- (C) Classificação, organização, execução e inspeção.
- (D) Avaliação, classificação, descrição e indexação.
- (E) Descrição, separação, inspeção e tabulação.

Questão 43

(Correta: A)

As técnicas de arquivamento são muito importantes tanto no quesito segurança no armazenamento de documentos como para localização e gestão das informações nele contidas. Assinale alternativa que contém o tipo de armazenamento caracterizado por se uma das mais conhecidas técnicas onde busca organizar os documentos de acordo com a ordem classificatória pelo título proposto, promovendo uma consulta mais intuitiva e eficiente.

- (A) Método alfabético.

- (B) Método de exclusão.
- (C) Método numérico.
- (D) Método geográfico.
- (E) Método dissertativo.

Questão 44

(Correta: A)

Os documentos de arquivos organizacionais são classificados por diversas categorias a depender de sua estrutura e característica. Assinale a alternativa correspondente ao tipo de classificação que define o documento a partir da disposição e da natureza das informações contidas nele como a exemplo ata, decreto, ofício, certidão dentre outros.

- (A) Espécie.
- (B) Frequência.
- (C) Formato.
- (D) Granulosidade.
- (E) Tempo.

Questão 45

(Correta: E)

As organizações precisam organizar seus arquivos mortos seja ele físico ou digital e seguir procedimentos adequados de descarte após o período regular de arquivamento. Assinale a alternativa correspondente a exemplos de documentos que com um tempo podem ser considerados como arquivos mortos.

- (A) Relatórios gerenciais, revistas corporativas e certificados.
- (B) Notas fiscais, boletins e relatórios de produção.
- (C) Relatórios gerenciais, atas e notas fiscais.
- (D) Certificados, contratos sociais e relatórios gerenciais.
- (E) Boletins, atas, revistas corporativas.

Questão 46

(Correta: E)

Na gestão pública são utilizados muitos modelos divergentes de gestão, a depender do perfil institucional e da complexidade da instituição. Um dos mecanismos utilizados como parâmetros de avaliação de resultados são os indicadores de gestão. Assinale a alternativa correspondente a itens que compõem os indicadores de gestão de fluxo.

- (A) Turnover, quantidade afastamentos, clima organizacional.
- (B) Impacto, processo, clima organizacional e representatividade.
- (C) Insumo, metas, orçamento e frequência.
- (D) Processos, turnover, orçamento.
- (E) Insumo, processo, produto, resultado e impacto.

Questão 47

(Correta: E)

Classificar materiais é uma das áreas da gestão logística ou gestão de materiais. Assinale a alternativa correspondente ao tipo de material denominado também de materiais de manutenção, reparo e suprimento operacionais necessários para montagem e comercialização de produtos acabados não estando embutidos no produto vendido.

- (A) Material de obra.
- (B) Material de inventário.
- (C) Material inacabado.
- (D) Material institucional.
- (E) Material de consumo interno da organização.

Questão 48

(Correta: E)

A simplificação administrativa é uma das alternativas de reorganização de processos e procedimentos administrativos na gestão pública. Assinale a alternativa correspondente a categoria da simplificação administrativa caracterizada pelo enxugamento dos trâmites contidos nos processos, buscando diminuir a quantidade de procedimentos existentes, muitas vezes com a utilização de ferramentas eletrônicas.

- (A) Estruturalista.
- (B) Intervencionista
- (C) Orgânica.
- (D) Normativa.
- (E) Procedimental.

Questão 49

(Correta: A)

Um dos princípios da administração pública é a divisão de tarefas e estruturação da organização. Assinale a alternativa correspondente a terminologia da gestão que representa a maneira como a autoridade é distribuída e exercida estando presente na estrutura organizacional podendo ser mais vertical ou horizontal a depender do perfil da empresa.

- (A) Hierarquização.
- (B) Empowerment.
- (C) Fluxograma.
- (D) Organograma.
- (E) Harmonograma.

Questão 50

(Correta: A)

A estrutura organizacional define o perfil e grau de divisão institucional. Assinale a alternativa correspondente ao tipo de estrutura caracterizada por ser uma das mais modernas sendo um formato de

organização onde as empresas podem fazer contratações independente do local onde reside o colaborador e a comunicação e integração é desenvolvida pro meio da internet.

- (A) Estrutura em rede
- (B) Estrutura por demanda
- (C) Estrutura global
- (D) Estrutura por cliente
- (E) Estrutura funcional