



## PREFEITURA MUNICIPAL DE VISTA ALEGRE DO ALTO

ESTADO DE SÃO PAULO

CONCURSO PÚBLICO

### 010. PROVA OBJETIVA

#### AGENTE ADMINISTRATIVO

- ◆ Você recebeu sua folha de respostas e este caderno contendo 50 questões objetivas.
- ◆ Confira seus dados impressos na capa deste caderno e na folha de respostas.
- ◆ Quando for permitido abrir o caderno, verifique se está completo ou se apresenta imperfeições. Caso haja algum problema, informe ao fiscal da sala para a devida substituição deste caderno.
- ◆ Leia cuidadosamente todas as questões e escolha a resposta que você considera correta.
- ◆ Marque, na folha de respostas, com caneta de tinta preta, a letra correspondente à alternativa que você escolheu.
- ◆ A duração da prova é de 3 horas, já incluído o tempo para o preenchimento da folha de respostas.
- ◆ Só será permitida a saída definitiva da sala e do prédio após transcorridas 2 horas do início da prova.
- ◆ Deverão permanecer em cada uma das salas de prova os 3 últimos candidatos, até que o último deles entregue sua prova e assine o termo respectivo.
- ◆ Ao sair, você entregará ao fiscal a folha de respostas e este caderno.
- ◆ Até que você saia do prédio, todas as proibições e orientações continuam válidas.

**AGUARDE A ORDEM DO FISCAL PARA ABRIR ESTE CADERNO.**

Nome do candidato \_\_\_\_\_

RG \_\_\_\_\_

Inscrição \_\_\_\_\_

Prédio \_\_\_\_\_

Sala \_\_\_\_\_

Carteira \_\_\_\_\_



Leia a tira para responder às questões de números 01 e 02.



(Fernando Gonsales. *Níquel Náusea*. <https://cartum.folha.uol.com.br>, 16.02.2024)

01. É correto afirmar que a conversa entre os dois personagens da tira

- (A) mimetiza o caráter filosófico dos provérbios, com conclusões objetivas.
- (B) ensina ao leitor a importância de se esforçar para recuperar uma lembrança.
- (C) ilustra a sabedoria milenar chinesa que ensina a rechaçar o que é bom.
- (D) tem caráter de aconselhamento, apesar da vagueza que a sustenta.
- (E) demonstra a importância de se falar sobre algo para recordar detalhes.

02. Há trecho da tira reescrito em conformidade com a norma-padrão de regência em:

- (A) Há um provérbio chinês de que me esqueci.
- (B) Acho que ele se refere de algo sobre a vida.
- (C) Só tenho ciência em que é muito bom.
- (D) Você carecia a seguir esse conselho.
- (E) Você devia observar a esse conselho.

Leia o texto para responder às questões de números 03 a 06.

O avanço da inteligência artificial (IA), nos últimos anos, tem tirado o sono de profissionais de boa parte dos setores da economia e pode haver ainda mais motivos para se preocupar, segundo uma pesquisa.

A principal revelação do estudo é que oito em cada dez profissionais mulheres nos Estados Unidos (cerca de 59 milhões delas) estão em cargos altamente expostos às mudanças geradas pela IA – contra seis a cada dez homens. Isso não significa, é claro, que todas essas profissionais serão demitidas, mas parte de suas funções deve passar por automatização nos próximos anos.

“Isso acontece porque homens tendem a assumir mais trabalhos manuais, menos relacionados à tecnologia. Então, não se trata de a IA estar propositalmente desfavorecendo mulheres; se trata de elas ocuparem atualmente mais posições que

no futuro serão automatizadas”, explica Mark McNeilly, professor de Marketing e coordenador da pesquisa, referindo-se a áreas como administração, vendas e ciências sociais, que podem sofrer transformações profundas.

Embora ainda não haja muitas pesquisas desse tipo, um outro estudo realizado por uma empresa britânica aponta uma diferença de gênero no próprio uso da tecnologia. Enquanto 54% dos homens britânicos estão abraçando a IA no seu cotidiano pessoal e profissional, apenas 35% das mulheres têm feito o mesmo. Na opinião de McNeilly, essa diferença tem a ver com a disparidade de objetivos de mulheres e homens no mercado de trabalho.

Mas ninguém precisa entrar em desespero. Em algumas áreas, por exemplo, recursos tecnológicos devem facilitar a vida dos trabalhadores, segundo McNeilly. Em outras, porém, a transformação pode sim ser radical. Para ele, o mais importante é começar a usar desde já tecnologias envolvendo IA, incorporando-as ao dia a dia. Por outro lado, num mundo ainda mais automatizado, McNeilly prevê que o contato humano deve se tornar cada vez mais importante: “Então dê asas às suas habilidades interpessoais, de criar contatos e de influenciar outras pessoas”.

(Leonardo Neiva. *A Inteligência Artificial vai roubar os empregos das mulheres?* <https://gamarevista.uol.com.br>, 03.03.2024. Adaptado)

03. De acordo com informações presentes no texto, é correto afirmar que

- (A) a proporção de mulheres que correm risco de perder o trabalho na área tecnológica é quase o dobro da observada para o sexo masculino.
- (B) homens não assumem tantos trabalhos que dependem da tecnologia por não apresentarem capacitação adequada nessa área.
- (C) a automatização de certos trabalhos é uma realidade que gera insegurança econômica para ambos os sexos de maneira equilibrada.
- (D) as projeções com base no tipo de trabalho e grau de dependência tecnológica não implicam necessariamente perdas reais de emprego.
- (E) o baixo uso de inteligência artificial por mulheres é o que tem feito com que especialistas afirmem que a tecnologia vai substituí-las no mercado de trabalho.

04. Assinale a alternativa em que o vocábulo destacado foi empregado em sentido figurado.

- (A) ... estão em cargos altamente expostos às **mudanças** geradas pela IA – contra seis a cada dez homens. (2º parágrafo)
- (B) ... referindo-se a áreas como administração, vendas e ciências sociais, que podem sofrer **transformações** profundas. (3º parágrafo)
- (C) ... um outro **estudo** realizado por uma empresa britânica aponta uma diferença... (4º parágrafo)
- (D) Enquanto 54% dos homens britânicos estão **abraçando** a IA no seu cotidiano pessoal... (4º parágrafo)
- (E) ... McNeilly prevê que o contato humano deve se tornar cada vez mais **importante**... (5º parágrafo)

05. Considere os trechos do 4º parágrafo:

- **Embora** ainda não haja muitas pesquisas desse tipo, um outro estudo realizado por uma empresa britânica aponta uma diferença de gênero no próprio uso da tecnologia.
- **Enquanto** 54% dos homens britânicos estão abraçando a IA no seu cotidiano pessoal e profissional, apenas 35% das mulheres têm feito o mesmo.

Os vocábulos destacados podem ser substituídos, sem prejuízo do sentido e da correção gramatical, respectivamente, por:

- (A) Não obstante ... Sempre que
- (B) Apesar de que ... Na medida em que
- (C) Mesmo que ... Ao passo que
- (D) Por mais que ... À medida que
- (E) De maneira que ... Toda vez que

06. Assinale a alternativa em que o vocábulo destacado pode ser substituído pelo que está entre colchetes, sem prejuízo da norma-padrão de concordância verbal.

- (A) ... setores da economia e **pode** haver ainda mais motivos para se preocupar... [podem] (1º parágrafo)
- (B) ... mas parte de suas funções **deve** passar por automatização nos próximos anos. [devem] (2º parágrafo)
- (C) Então, não se trata de a IA estar propositalmente desfavorecendo mulheres; se **trata** de elas ocuparem mais posições que no futuro serão automatizadas"... [tratam] (3º parágrafo)
- (D) Embora ainda não **haja** muitas pesquisas muitas pesquisas desse tipo, um outro estudo realizado por uma empresa britânica... [hajem] (4º parágrafo)
- (E) Em algumas áreas, por exemplo, recursos tecnológicos devem **facilitar** a vida dos trabalhadores, segundo McNeilly. (5º parágrafo) [facilitarem]

Leia o texto para responder às questões de números 07 a 09.

Com a seriedade que lhe conferiam seus poucos anos a mais, além de sua condição de bacharel em direito e professor, João Etienne Filho não embarcava nas estripulias dos companheiros. Sempre se mantinha sóbrio, conta, para cuidar deles. Entrou em pânico na madrugada em que viu Fernando Sabino encarapitado<sup>1</sup> no arco do viaduto, na postura de quem se atiraria de um trampolim.

Hélio Pellegrino se aprazia em brincar com Etienne. Tinha mania de carregá-lo na avenida Afonso Pena – como, aliás, Paulo Mendes Campos fez um dia com Monteiro Lobato na avenida São João, no centro de São Paulo, na euforia de estar diante de um dos heróis de sua infância.

O convívio nem sempre era idílico<sup>2</sup>, e houve momentos em que Etienne se magou de verdade com os quatro amigos – a ponto de escrever uma carta a Mário de Andrade, queixando-se. Recebia mal as brincadeiras de Otto Lara Resende, por exemplo. Quando publicou seu primeiro livro, *Dia e noite*, Etienne morava no primeiro andar da farmácia de uns tios, em Copacabana, que se chamava exatamente Dia e Noite – e Otto espalhou que o título da obra visava promover o estabelecimento.

Nada o magou mais, no entanto, que as insinuações de que seria ele o inspirador de Hugo, personagem de *O encontro marcado* a certa altura envolvido com um aluno, “um negócio meio escandaloso”. “Foi uma safadeza do Fernando”, reagiu Etienne, lembrando que Hugo foi basicamente inspirado em Otto Lara Resende, assim como Mauro é quase todo Hélio Pellegrino e Eduardo Marciano o próprio romancista.

(Humberto Werneck. *O desatino da rapaziada*. Companhia das Letras, 1992. Adaptado)

Vocabulário:

<sup>1</sup> encarapitar: pôr-se no alto.

<sup>2</sup> idílico: de amor terno e delicado.

07. A partir da leitura do texto, é correto afirmar que

- (A) o auge da amizade de Etienne, Hélio, Paulo e Otto foi terem recebido como quinto elemento Monteiro Lobato.
- (B) a relação de amizade entre os quatro companheiros apresenta momentos de convivência com altos e baixos.
- (C) a acusação de que Etienne estava tentando subliminarmente promover negócio familiar foi feita com seriedade.
- (D) Etienne, nas reuniões com os amigos, não consumia bebidas por ser o mais velho e graduado entre eles.
- (E) cada um dos amigos mostrava uma peculiaridade de caráter, o que fazia deles um grupo muito homogêneo.

08. Assinale a alternativa em que há regência e emprego do pronome, em conformidade com a norma-padrão e com o que se afirma no texto.
- (A) Eram constantes as travessuras dos amigos, as quais Etienne não embarcava.
- (B) João Etienne Filho era bacharel e professor, onde se mostrava uma pessoa séria.
- (C) O amigo Otto fez uma brincadeira, da qual Etienne não gostou nem um pouco.
- (D) Etienne conhecia Mário de Andrade, de quem escreveu, expressando sua chateação.
- (E) Hélio se divertia com Etienne, a quem carregava como fizera uma vez com Lobato.
09. A alteração da posição do vocábulo destacado em relação ao trecho original mantém a norma-padrão de colocação pronominal em:
- (A) Com a seriedade que conferiam-**lhe** seus poucos anos a mais (nasceu em março de 1918)... (1º parágrafo)
- (B) Sempre mantinha-**se** sóbrio, conta, para cuidar deles. (1º parágrafo)
- (C) ... encarapitado no arco do viaduto, na postura de quem atiraria-**se** de um trampolim. (1º parágrafo)
- (D) Hélio Pellegrino aprazia-**se** em brincar com Etienne. (2º parágrafo)
- (E) Nada magoou-**o** mais, no entanto, que as insinuações de que seria ele o inspirador... (4º parágrafo)
10. Quanto à ocorrência do acento indicativo de crase, está em conformidade com a norma-padrão a frase:
- (A) Momentos passados com amigos verdadeiros garantem lembranças para toda à vida.
- (B) Imagine estar no centro da cidade e encontrar aquela figura que marcou à sua infância.
- (C) Os momentos que sucederam à publicação do livro foram um pouco tensos para o autor.
- (D) Os amigos tinham assuntos à tratar toda vez que alguma celeuma entre eles acontecia.
- (E) As reflexões do autor acabaram coincidindo com às de outros literatos importantes.
11. No início do ano, uma professora recebeu 3 pacotes de 500 folhas cada e 7 pacotes de 100 folhas cada para serem usadas em sua única turma. Em seu planejamento, a professora decidiu que usaria, por dia, 3 folhas por aluno, durante os primeiros 30 dias de aula. Sabendo que o número de alunos da turma era 22 e que nos primeiros 30 dias nenhum aluno faltou, após o 30º dia de aula, o número de folhas que essa professora ainda tinha disponível para a turma era
- (A) 110.
- (B) 220.
- (C) 330.
- (D) 440.
- (E) 550.
12. No início de agosto, uma loja tinha 855 peças de reposição para geladeiras, entre peças do tipo A e peças do tipo B, de maneira que a razão entre o número de peças do tipo A e o número de peças do tipo B era  $\frac{2}{7}$ . Durante esse mês, a loja não recebeu mais peças desses tipos e, no fim de agosto, após o uso de muitas dessas peças, a razão indicada passou a ser igual a  $\frac{1}{3}$ . Sabendo que no mês de agosto foram utilizadas, do estoque, 125 peças do tipo A, o número de peças do tipo B utilizadas, nesse mês, foi
- (A) 430.
- (B) 440.
- (C) 450.
- (D) 460.
- (E) 470.
13. Alan e Aline são caminhoneiros e, em certo dia, transportavam, cada um, em seu respectivo caminhão, sacos de cimento de 50 kg. Ao compararem suas cargas, Aline disse a Alan: “Se eu passar 29 sacos do meu caminhão para o seu, vamos passar a transportar a mesma quantidade de sacos”. Em seguida, Alan respondeu a Aline: “Bom, se eu passar 1 saco de cimento do meu caminhão para o seu, você vai passar a transportar o dobro de sacos que eu passarei a transportar”. Como nenhuma troca de cargas foi feita por esses caminhoneiros, Aline continuou a transportar um número de sacos de cimento igual a
- (A) 51.
- (B) 59.
- (C) 60.
- (D) 119.
- (E) 120.

14. Alice iniciou a leitura de um livro no dia 1º de março e leu 30 páginas nesse dia. Nos 10 dias seguintes, ela leu 20 páginas por dia, de maneira que, após esses 11 primeiros dias de leitura, Alice já tinha lido 40% das páginas do livro. Se Alice continuar lendo diariamente, mas agora 15 páginas por dia, ela terminará a leitura desse livro no dia
- (A) 28 de março.
  - (B) 31 de março.
  - (C) 3 de abril.
  - (D) 6 de abril.
  - (E) 7 de abril.
15. Em um período de 10 horas, um centro de atendimento composto por 3 operadores atendeu 240 pessoas. Considerando condições proporcionais nesses atendimentos, o número de operadores necessários para que, em um período de 6 horas, 720 pessoas sejam atendidas é
- (A) 10.
  - (B) 12.
  - (C) 15.
  - (D) 16.
  - (E) 18.
16. Adriana fez e cumpriu uma programação de assistir a todos os episódios de duas séries: a série A, que possui 120 episódios, e a série B, que possui 68 episódios. Ela assistiu a 1 episódio da série A, a cada 4 dias, e 1 episódio da série B, a cada 5 dias. No primeiro dia de sua programação, Adriana assistiu, pela primeira vez, a 1 episódio de cada uma das séries. Após assistir, pela segunda vez, a 1 episódio de cada série no mesmo dia, o número de episódios da série B que ainda faltava para ela assistir era
- (A) 27.
  - (B) 36.
  - (C) 45.
  - (D) 54.
  - (E) 63.

17. Um triângulo T tem um vértice em comum com um retângulo, um vértice sobre um dos lados desse retângulo e um vértice no interior desse retângulo, conforme mostra a figura.

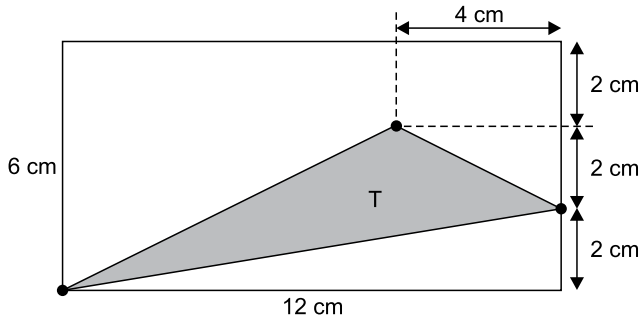

(Arquivo pessoal; imagem usada com autorização)

A área do triângulo T é

- (A)  $16 \text{ cm}^2$ .  
 (B)  $18 \text{ cm}^2$ .  
 (C)  $24 \text{ cm}^2$ .  
 (D)  $30 \text{ cm}^2$ .  
 (E)  $36 \text{ cm}^2$ .
18. Um condomínio é formado por 5 prédios, e a média do consumo de água por prédio, no mês de fevereiro, foi igual a  $620 \text{ m}^3$ . No mês de março, 3 prédios diminuíram seus consumos, cada um, em  $20 \text{ m}^3$  e, a soma do aumento do consumo dos outros 2 prédios foi igual a  $80 \text{ m}^3$ . Em março, a média do consumo de água por prédio nesse condomínio foi
- (A)  $621 \text{ m}^3$ .  
 (B)  $622 \text{ m}^3$ .  
 (C)  $623 \text{ m}^3$ .  
 (D)  $624 \text{ m}^3$ .  
 (E)  $625 \text{ m}^3$ .
19. Uma das tarefas de uma gincana escolar consistia na arrecadação de leite para doação e foi realizada nos dois períodos em que a escola funciona. No período matutino, cada aluno trouxe 3 garrafas de leite, e, no período vespertino, que tem 420 alunos a menos do que no período matutino, cada aluno trouxe 8 garrafas de leite. Se o número de garrafas de leite arrecadadas pelos alunos do período matutino foi o triplo do número de garrafas arrecadadas pelos alunos do período vespertino, o número total de alunos dessa escola é
- (A) 540.  
 (B) 600.  
 (C) 660.  
 (D) 720.  
 (E) 780.

20. O triângulo isósceles ABC tem o lado BC em comum com o triângulo retângulo e isósceles DBC, conforme mostra a figura a seguir.

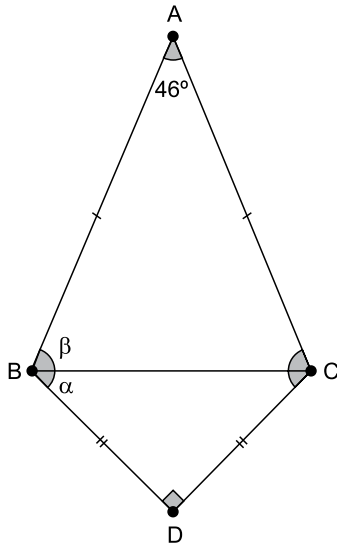

(Arquivo pessoal; imagem usada com autorização)

Se  $\alpha = \widehat{DBC}$  e  $\beta = \widehat{ACB}$ , a diferença  $\beta - \alpha$  é igual a

- (A)  $21^\circ$ .
- (B)  $22^\circ$ .
- (C)  $23^\circ$ .
- (D)  $24^\circ$ .
- (E)  $25^\circ$ .

**R A S C U N H O**

**NOÇÕES DE INFORMÁTICA**

21. No Microsoft Windows 10, em sua configuração original, existe um arquivo texto na pasta C:\Temp. Considerando que o usuário tenha todas as devidas permissões, se esse arquivo estiver na Área de Transferência isso significa que

- (A) pode ser recuperado da Lixeira do Windows para a sua localização original.
- (B) não pode ser recuperado da Lixeira do Windows, mas seu conteúdo pode ser acessado.
- (C) é um arquivo que está protegido contra edição.
- (D) pode ser aberto pelo Paint, para edição de conteúdo, porém sem possibilidade de formatação de texto.
- (E) pode ser colado para outra pasta vazia, usando as teclas CTRL+V.

22. Tem-se o seguinte documento, criado no Microsoft Word 2016, em sua configuração original, com 5 linhas digitadas.

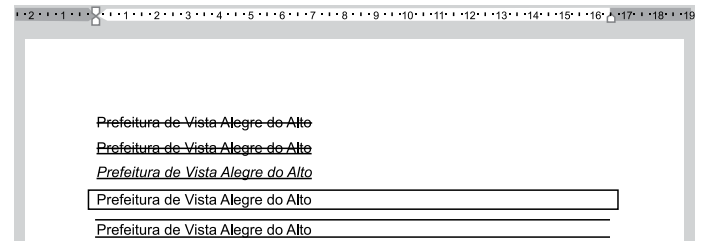

A(s) linha(s) em que o texto contém a formatação em texto tachado está, apenas, em:

(Considere a numeração das linhas de cima para baixo.)

- (A) 1.
- (B) 1 e 2.
- (C) 2 e 3.
- (D) 4.
- (E) 4 e 5.

23. Tem-se a seguinte planilha, criada no Microsoft Excel 2016, em sua configuração padrão.

	A	B	C	D
1	10	7	12	7
2	1	3	2	1
3	1	13	10	2
4				
5	1			

A célula A5 contém a função =MENOR(A1:D3;3).

Assinale a alternativa que contém uma célula que, se apagada, alterará o resultado exibido na célula A5.

- (A) B2
- (B) C2
- (C) D3
- (D) D2
- (E) B3

## CONHECIMENTOS ESPECÍFICOS

24. Usando o Microsoft PowerPoint 2016, em sua configuração padrão, um usuário criou uma apresentação com 5 slides. O slide 2 é o único que está oculto. No slide 1, existe um botão de ação. Ao iniciar o Modo de Apresentação pressionando a tecla F5, o slide 1 é exibido e, após essa operação, o usuário \_\_\_\_\_ e o slide 2 foi, então, exibido.

Assinale a alternativa que preenche corretamente a lacuna do enunciado.

- (A) pressionou a tecla ENTER
- (B) pressionou a tecla Page Down
- (C) clicou no botão de ação, que foi configurado com Hiperlink para o slide 2
- (D) clicou no botão de ação, que foi configurado com Hiperlink para o próximo slide
- (E) pressionou a tecla CTRL+ENTER

25. Pedro está preparando uma mensagem de correio eletrônico usando o Microsoft Outlook 2016, em sua configuração original, para Caroline, Fernanda, Gustavo e Bruno. No entanto, Pedro deseja que Gustavo, caso clique em Responder a todos quando receber a mensagem, tenha a resposta automaticamente preparada contendo como destinatários apenas o próprio Pedro e a Caroline. Isso significa que Pedro precisa colocar no campo Cco apenas os destinatários

- (A) Fernanda e Bruno.
- (B) Gustavo.
- (C) Caroline.
- (D) Gustavo e Caroline.
- (E) Gustavo e Pedro.

26. Henri Fayol, no início do século XX, formulou 14 princípios básicos de Administração, que podem ser aplicados em qualquer organização. Entre esses princípios, aquele que preconiza que as tarefas e realizações com um mesmo propósito devem ser lideradas por uma única pessoa é denominado

- (A) divisão do trabalho.
- (B) unidade de direção.
- (C) autoridade e responsabilidade.
- (D) unidade de comando.
- (E) estabilidade.

27. O *balanced scorecard* (BSC), desenvolvido na década de 1990 por Robert Kaplan e David Norton, busca contribuir no alinhamento entre estratégia e atividades operacionais para que os objetivos estratégicos de uma organização sejam alcançados e é composto por perspectivas. Ao utilizar o BSC, seja no setor público ou no setor privado, a avaliação de como os recursos e o capital humano estão sendo utilizados na organização insere-se na perspectiva

- (A) dos clientes ou cidadãos.
- (B) financeira.
- (C) de aprendizagem e crescimento.
- (D) de processos internos.
- (E) de processos externos.

28. Um agente administrativo lotado no setor de compras de determinado órgão público atua em seu dia a dia de forma a (i) reduzir perdas e desperdícios e (ii) obedecer a prazos e cumprir metas, correspondendo, respectivamente, aos indicadores de desempenho:

- (A) (i) eficiência e (ii) eficácia.
- (B) (i) eficácia e (ii) efetividade.
- (C) (i) efetividade e (ii) eficiência.
- (D) (i) efetividade e (ii) eficácia.
- (E) (i) eficácia e (ii) eficiência.

29. Na relação entre lideranças e liderados em um determinado órgão público, quanto mais maduro o seguidor mostrar-se, menos intenso é o uso da autoridade pelo líder e mais intensa a orientação para o relacionamento. Por outro lado, a imaturidade do seguidor é gerenciada por meio do uso forte da autoridade pelo líder, com pouca ênfase no relacionamento. Em que pesem as críticas possíveis de serem feitas ao modelo, com base nessas características, a teoria de liderança situacional adotada é a de
- (A) Traços da Liderança.
  - (B) Tannenbaum e Schmidt.
  - (C) Fiedler.
  - (D) Hersey e Blanchard.
  - (E) Autocracia.
30. Ao reconhecer os seus diversos benefícios, a exemplo dos impactos positivos no desempenho organizacional, uma organização pública iniciará o processo de planejamento estratégico, que tem como uma de suas características
- (A) focar em tarefas rotineiras.
  - (B) definir procedimentos e processos específicos.
  - (C) focar em departamentos da organização.
  - (D) orientar-se a curto e médio prazos.
  - (E) definir objetivos gerais e planos genéricos.
31. O Poder Executivo de um município realiza anualmente a avaliação de desempenho humano, que, entre outras finalidades, é utilizada como um dos requisitos para a progressão e a promoção dos servidores públicos daquela localidade. A avaliação de desempenho humano atualmente adotada por esse município leva em consideração tão somente dois aspectos: o ponto de vista da chefia e o ponto de vista do subordinado, o que diz respeito ao modelo denominado
- (A) Autoavaliação.
  - (B) Avaliação por incidentes críticos.
  - (C) Avaliação 90°.
  - (D) Avaliação 180°.
  - (E) Avaliação 360°.
32. Entre as técnicas motivacionais contemporâneas que podem ser utilizadas em busca do aumento da produtividade e da satisfação dos servidores públicos, aquela que diz respeito à delegação de autoridade da liderança para os subordinados é denominada
- (A) rotatividade de cargo.
  - (B) expansão de cargo.
  - (C) enriquecimento de cargo.
  - (D) equidade.
  - (E) empoderamento.
33. Em um projeto público, cada repetição de ciclos permite um entendimento melhor da equipe de projeto e, conseqüentemente, um refinamento maior de um serviço novo que vem sendo desenvolvido para a população. Essa abordagem insere-se no ciclo de projetos
- (A) tradicional.
  - (B) iterativo.
  - (C) preditivo.
  - (D) em cascata.
  - (E) orientado ao planejamento.
34. Uma organização pública realiza avaliação do grau de criticidade ou de imprescindibilidade (baixo, intermediário e máximo) dos itens de materiais das atividades desempenhadas por ela, o que diz respeito ao critério de classificação de materiais denominado
- (A) XYZ.
  - (B) por periculosidade.
  - (C) por perecibilidade.
  - (D) por demanda.
  - (E) ABC.
35. Diversas técnicas de tomada de decisão podem auxiliar os gestores, sejam eles públicos ou privados, em um processo decisório. Visando melhorar o atendimento aos cidadãos de uma localidade, os servidores de determinado setor da prefeitura optaram por organizar, por meio de um diagrama, as relações de causa e efeito existentes a partir de um problema, iniciando-se com a pergunta "como?". Considerando-se as características apresentadas nessa situação, é correto afirmar que a ferramenta de tomada de decisão a ser utilizada é denominada
- (A) Análise do Ponto de Equilíbrio.
  - (B) Ponderação de Critérios.
  - (C) Método de Delineamento de Problemas Organizacionais.
  - (D) Árvore de Decisões.
  - (E) Análise do Campo de Forças.

**36.** Considerando o conceito de governança pública e suas implicações para o poder público local, assinale a alternativa correta.

- (A) Os mecanismos de liderança, estratégia e controle devem estar em consonância com os planos municipais, visando aprimorar a instituição conforme seu objetivo público.
- (B) A boa governança das organizações públicas pressupõe a separação entre técnica e política, preservando as decisões administrativas.
- (C) A governança pública no âmbito municipal diz respeito à condição político-parlamentar, ou seja, a como o chefe do executivo se relaciona com os membros do legislativo.
- (D) O relacionamento entre atores estatais e não estatais deve ser evitado em nome da boa governança, preservando a legalidade dos processos públicos.
- (E) O conceito de governança horizontal está relacionado ao sistema de freios e contrapesos existente entre poderes executivo e legislativo.

Leia o trecho a seguir para responder às questões de números **37** e **38**.

A Prefeitura de Vista Alegre do Alto, por meio da Secretaria Municipal de Educação e Cultura, realizou a entrega dos uniformes para todos os alunos da rede municipal de ensino, atendendo a demanda da EMEI Aurélio Bettini e da EMEIEF Irineu Julião. O kit entregue contém duas bermudas, duas camisetas de manga curta e uma camiseta regata. E cada aluno recebeu também um conjunto de agasalho (calça e jaqueta). (...) Ao todo, a prefeitura adquiriu 4.788 peças e o investimento, com recursos próprios, foi de cerca de R\$ 230 mil.

(Fonte: Prefeitura Municipal de Vista Alegre do Alto, 2023. Disponível em: <https://pmvistaalegrealto.com.br/noticias/prefeitura-entrega-uniformes-escolares-para-alunos-da-rede-municipal>)

**37.** Sob a ótica da gestão pública contemporânea, com foco no desempenho das ações governamentais, é correto afirmar que

- (A) a conformidade do processo licitatório para compra dos uniformes deve sobrepor a análise de performance, relacionada à qualidade dos uniformes.
- (B) a legalidade do certame já pressupõe o alcance das metas de performance, atendendo aos critérios que devem ser analisados em relação ao desempenho da ação.
- (C) os aspectos de conformidade e performance devem ser analisados conjuntamente para averiguar o alcance do resultado desta ação governamental.
- (D) a análise sobre a qualidade dos uniformes deve sobrepor a análise sobre os procedimentos realizados, que apenas indicam elementos relacionados à conformidade do processo e são insuficientes para mensuração do desempenho.
- (E) a eficiência da secretaria em atender as demandas de todos os alunos do município revela o alcance dos aspectos de conformidade do processo.

**38.** Considerando a fonte dos recursos utilizados para compra de uniformes e os valores apresentados, é correto afirmar que

- (A) por se tratar de recursos próprios, é dispensada a autorização legislativa via Lei de Orçamento Anual, cabendo apenas a anuência do ordenador de despesa.
- (B) a fonte dos recursos não impacta a necessidade de autorização legislativa, sendo obrigatória a aprovação pela Lei de Orçamento Anual.
- (C) a Secretaria Municipal de Educação e Cultura possui autonomia para tomada de decisão sobre seus gastos, desde que estejam previstos, ao menos, no Plano Municipal de Educação.
- (D) o gasto deve ser previsto nas três peças de planejamento público, impossibilitando qualquer alteração posterior entre o que foi planejado e aprovado pelo legislativo à época da elaboração e o que será executado pelo gestor público.
- (E) por se tratar de despesa realizada com recursos próprios e não do Fundo de Manutenção e Desenvolvimento da Educação Básica e de Valorização dos Profissionais da Educação (FUNDEB), estes valores não integram os percentuais mínimos que devem ser gastos com educação.

**39.** A Constituição Federal de 1988 promoveu uma série de mudanças significativas no modelo político e administrativo brasileiro, estabelecendo preceitos que impactaram diretamente a lógica federalista e a relação entre os entes federativos. Dentre as consequências destas alterações, é correto afirmar que

- (A) ocorreu a desconcentração dos recursos públicos e consequente diminuição do grau de autonomia fiscal.
- (B) a desconcentração de competências impactou negativamente na criação de políticas locais.
- (C) apesar da repartição de competências, os entes subnacionais perderam autonomia administrativa, uma vez que há a concentração de recursos na União.
- (D) as desigualdades entre os municípios foram perpetuadas a partir do aumento das responsabilidades locais e desobrigação da União de cooperação com demais entes.
- (E) houve a ampliação das responsabilidades dos governos subnacionais, especialmente em relação às políticas sociais.

40. Consórcios públicos se caracterizam pela cooperação que permite que diferentes entes colaborem para enfrentar desafios comuns, otimizando recursos e promovendo o desenvolvimento. Considerando as peculiaridades desta ferramenta de gestão, é correto afirmar que

- (A) apenas municípios podem se consorciar, alcançando o objetivo de desenvolvimento regional e local.
- (B) não podem ser realizados na área da saúde, uma vez que já há mecanismos de cooperação entre os entes dispostos pelo Sistema Único de Saúde.
- (C) podem ser formados por entes da mesma esfera de governo ou de esferas diferentes, caracterizando-se como interfederativos.
- (D) devem ser relacionados à prestação de serviços públicos, sendo vedada a modalidade para realização de obras públicas.
- (E) pressupõe a participação de um ente não governamental para a execução das ações previstas no protocolo de intenções.

41. O Plano Diretor da Reforma do Aparelho do Estado (1995) foi um marco para as transformações da administração pública, sobretudo a partir do arcabouço legal promovido pela Emenda Constitucional nº 19.

Assinale a alternativa que apresenta uma inovação relacionada à nova arquitetura organizacional proposta pela legislação.

- (A) Autarquias.
- (B) Agências executivas.
- (C) Fundações públicas.
- (D) Sociedades de economia mista.
- (E) Empresas públicas.

42. Leia o trecho a seguir.

“(…) promover a racionalização burocrática do serviço público, por meio da padronização, normatização e implantação de mecanismos de controle, notadamente nas áreas de pessoal, material e finanças.” (Costa, 2008, p. 844)

As ações do trecho apresentado referem-se ao seguinte período:

- (A) burocratização, do período varguista.
- (B) desestatização, do período militar.
- (C) gerencialismo, da Reforma Bresser.
- (D) estado patrimonialista, do período colonial.
- (E) governança pública, do estado contemporâneo.

43. As ações de controle interno de uma organização são fundamentais para a legalidade, legitimidade e eficiência dos atos administrativos. Na perspectiva do controle interno, na área de suprimentos da prefeitura, os serviços relativos a compras, recebimento, estocagem, distribuição, registro e inventário das mercadorias podem ser fiscalizadas por

- (A) vereadores da câmara municipal.
- (B) auditores dos tribunais de contas.
- (C) servidores de carreira designados para esta função específica.
- (D) chefia imediata exclusivamente.
- (E) procuradores do Ministério Público.

44. Diante do aumento de demandas na secretaria de assistência social, um governo municipal decidiu implementar um programa de combate à pobreza. Para tanto, antes da formulação e implementação da política, realizam uma série de reuniões com representantes de organizações comunitárias, agências de assistência social, instituições educacionais e empresas locais para desenvolver um plano abrangente que aborda não apenas a distribuição de recursos financeiros, mas também o acesso a serviços básicos e oportunidades de emprego.

Esta postura governamental diante o problema revela uma orientação

- (A) top down, com um processo decisório rígido e tradicional.
- (B) tradicional, com segmentação de decisões e foco nos recursos disponíveis.
- (C) situacional, com políticas assistencialistas com foco em resultados eleitorais.
- (D) tecnopolítica, com uma visão ampliada de Estado-rede, abrangendo visões de stakeholders relacionados ao problema.
- (E) bottom up, com o envolvimento de interessados na política pública, mantendo o foco em soluções políticas.

45. As ações tático-gerenciais são fundamentais para a boa gestão das políticas públicas, desempenhando um papel decisivo entre as estratégias e os procedimentos operacionais.

Neste sentido, é correto afirmar que no plano tático há a tradução das estratégias em

- (A) processos.
- (B) projetos.
- (C) atividades.
- (D) planos.
- (E) programas.

46. Entre as definições da Lei nº 14.133/2021, encontra-se a contratação semi-integrada, que é o regime de contratação
- (A) de mão de obra para pequenos trabalhos por preço certo, com ou sem fornecimento de materiais, em que parte dos serviços ou das obras deverá ser realizada diretamente pelo contratado e a outra parte será fornecida ou prestada pela própria Administração.
  - (B) de obras e serviços de engenharia em que o contratado é responsável por elaborar e desenvolver os projetos básico e executivo, executar obras e serviços de engenharia, fornecer bens ou prestar serviços especiais e realizar montagem, teste, pré-operação e as demais operações necessárias e suficientes para a entrega final do objeto.
  - (C) em que, além do fornecimento do objeto, o contratado responsabiliza-se por sua operação, manutenção ou ambas, por tempo determinado, mas com prévia autorização a ser obtida da autoridade administrativa responsável pela contratação.
  - (D) de obras e serviços de engenharia em que o contratado é responsável por elaborar e desenvolver o projeto executivo, executar obras e serviços de engenharia, fornecer bens ou prestar serviços especiais e realizar montagem, teste, pré-operação e as demais operações necessárias e suficientes para a entrega final do objeto.
  - (E) processada em território nacional na qual é admitida a participação de licitantes estrangeiros, com a possibilidade de cotação de preços em moeda estrangeira, ou licitação na qual o objeto contratual pode ou deve ser executado no todo ou em parte em território estrangeiro.
47. Na hipótese de o Município pretender contratar o serviço técnico especializado de publicidade e divulgação, a Lei nº 14.133/2021 dispõe que esse tipo de contratação
- (A) é permitida e deve ser feita diretamente por meio de dispensa de licitação.
  - (B) é permitida e pode ser feita diretamente, por inexigibilidade de licitação, não sendo exigida a notória especialização.
  - (C) é permitida, mas não se admitirá a inexigibilidade de licitação, ainda que o serviço seja de natureza predominantemente intelectual e executado por empresa de notória especialização técnica.
  - (D) pode ser feita, diretamente, sendo permitida a contratação direta por inexigibilidade de licitação, desde que seja com empresa ou profissional de notória especialização.
  - (E) é expressamente vedada pela lei, devendo esse serviço ser executado diretamente pela própria Administração Pública Municipal.
48. Sinvaldo está sendo processado judicialmente, nas esferas cível e criminal, por conduta ilícita que, também, seria considerada ato de improbidade administrativa e que, portanto, ensejou o ajuizamento de uma ação de improbidade administrativa. Nessa situação hipotética, considerando o disposto na lei nº 8.429/92, é correto afirmar que Sinvaldo
- (A) poderá ser beneficiado com os efeitos da decisão judicial em relação à ação de improbidade, se em uma daquelas esferas se concluir pela inexistência da conduta ou pela negativa da autoria.
  - (B) poderá ser beneficiado com os efeitos da decisão judicial em relação à ação de improbidade, se for vencedor na esfera cível, independentemente do fundamento da decisão.
  - (C) não será beneficiado na ação de improbidade por decisão favorável na esfera cível, uma vez que apenas a decisão criminal absolutória por falta de provas pode gerar esses efeitos.
  - (D) não será beneficiado na ação de improbidade por decisão na esfera criminal independentemente do fundamento da decisão, uma vez que apenas a decisão cível que o isente de responsabilidade pode gerar esses efeitos.
  - (E) não poderá ser beneficiado por eventual decisão das esferas cível ou criminal na ação de improbidade, independentemente do fundamento da decisão, tendo em vista a independência de instâncias.
49. A Lei Complementar Federal nº 101/2000 (Lei de Responsabilidade Fiscal) dispõe que constituem requisitos essenciais da responsabilidade na gestão fiscal a instituição, previsão e efetiva arrecadação de todos os tributos da competência constitucional do ente da Federação. E, na hipótese de algum ente federado não observar o disposto acima no tocante aos impostos, a Lei estabelece, como sanção, que o respectivo ente
- (A) será multado em até 50% (cinquenta por cento) de sua arrecadação mensal.
  - (B) terá vedada a realização de transferências voluntárias.
  - (C) ficará com suas receitas orçamentárias bloqueadas por tempo indeterminado.
  - (D) ficará obrigado a dispensar servidores não estáveis para compensar a ausência de receitas.
  - (E) terá vedada a realização de concursos públicos até que venha a dar cumprimento à sua obrigação legal.
50. Suponha que tenha havido instauração de processo administrativo específico de reparação integral de danos, com base na Lei Federal nº 12.846/2013, mas, concluído o processo e não havendo pagamento, o crédito apurado será
- (A) remetido ao Ministério Público para as medidas cabíveis.
  - (B) inscrito em dívida ativa da fazenda pública.
  - (C) remetido ao Poder Judiciário para promover a respectiva cobrança.
  - (D) objeto de protesto judicial.
  - (E) remetido à Receita Federal que promoverá a respectiva cobrança.





