



## PREFEITURA MUNICIPAL DE VISTA ALEGRE DO ALTO

ESTADO DE SÃO PAULO

CONCURSO PÚBLICO

### 013. PROVA OBJETIVA

#### BIBLIOTECÁRIO

- ◆ Você recebeu sua folha de respostas e este caderno contendo 50 questões objetivas.
- ◆ Confira seus dados impressos na capa deste caderno e na folha de respostas.
- ◆ Quando for permitido abrir o caderno, verifique se está completo ou se apresenta imperfeições. Caso haja algum problema, informe ao fiscal da sala para a devida substituição deste caderno.
- ◆ Leia cuidadosamente todas as questões e escolha a resposta que você considera correta.
- ◆ Marque, na folha de respostas, com caneta de tinta preta, a letra correspondente à alternativa que você escolheu.
- ◆ A duração da prova é de 3 horas, já incluído o tempo para o preenchimento da folha de respostas.
- ◆ Só será permitida a saída definitiva da sala e do prédio após transcorridas 2 horas do início da prova.
- ◆ Deverão permanecer em cada uma das salas de prova os 3 últimos candidatos, até que o último deles entregue sua prova e assine o termo respectivo.
- ◆ Ao sair, você entregará ao fiscal a folha de respostas e este caderno.
- ◆ Até que você saia do prédio, todas as proibições e orientações continuam válidas.

**AGUARDE A ORDEM DO FISCAL PARA ABRIR ESTE CADERNO.**

Nome do candidato

RG

Inscrição

Prédio

Sala

Carteira



Leia a tira para responder às questões de números 01 e 02.



(Fernando Gonsales. *Níquel Náusea*. <https://cartum.folha.uol.com.br>, 16.02.2024)

01. É correto afirmar que a conversa entre os dois personagens da tira

- (A) mimitiza o caráter filosófico dos provérbios, com conclusões objetivas.
- (B) ensina ao leitor a importância de se esforçar para recuperar uma lembrança.
- (C) ilustra a sabedoria milenar chinesa que ensina a rechaçar o que é bom.
- (D) tem caráter de aconselhamento, apesar da vagueza que a sustenta.
- (E) demonstra a importância de se falar sobre algo para recordar detalhes.

02. Há trecho da tira reescrito em conformidade com a norma-padrão de regência em:

- (A) Há um provérbio chinês de que me esqueci.
- (B) Acho que ele se refere de algo sobre a vida.
- (C) Só tenho ciência em que é muito bom.
- (D) Você carecia a seguir esse conselho.
- (E) Você devia observar a esse conselho.

Leia o texto para responder às questões de números 03 a 06.

O avanço da inteligência artificial (IA), nos últimos anos, tem tirado o sono de profissionais de boa parte dos setores da economia e pode haver ainda mais motivos para se preocupar, segundo uma pesquisa.

A principal revelação do estudo é que oito em cada dez profissionais mulheres nos Estados Unidos (cerca de 59 milhões delas) estão em cargos altamente expostos às mudanças geradas pela IA – contra seis a cada dez homens. Isso não significa, é claro, que todas essas profissionais serão demitidas, mas parte de suas funções deve passar por automatização nos próximos anos.

“Isso acontece porque homens tendem a assumir mais trabalhos manuais, menos relacionados à tecnologia. Então, não se trata de a IA estar propositalmente desfavorecendo mulheres; se trata de elas ocuparem atualmente mais posições que

no futuro serão automatizadas”, explica Mark McNeilly, professor de Marketing e coordenador da pesquisa, referindo-se a áreas como administração, vendas e ciências sociais, que podem sofrer transformações profundas.

Embora ainda não haja muitas pesquisas desse tipo, um outro estudo realizado por uma empresa britânica aponta uma diferença de gênero no próprio uso da tecnologia. Enquanto 54% dos homens britânicos estão abraçando a IA no seu cotidiano pessoal e profissional, apenas 35% das mulheres têm feito o mesmo. Na opinião de McNeilly, essa diferença tem a ver com a disparidade de objetivos de mulheres e homens no mercado de trabalho.

Mas ninguém precisa entrar em desespero. Em algumas áreas, por exemplo, recursos tecnológicos devem facilitar a vida dos trabalhadores, segundo McNeilly. Em outras, porém, a transformação pode sim ser radical. Para ele, o mais importante é começar a usar desde já tecnologias envolvendo IA, incorporando-as ao dia a dia. Por outro lado, num mundo ainda mais automatizado, McNeilly prevê que o contato humano deve se tornar cada vez mais importante: “Então dê asas às suas habilidades interpessoais, de criar contatos e de influenciar outras pessoas”.

(Leonardo Neiva. *A Inteligência Artificial vai roubar os empregos das mulheres?* <https://gamarevista.uol.com.br>, 03.03.2024. Adaptado)

03. De acordo com informações presentes no texto, é correto afirmar que

- (A) a proporção de mulheres que correm risco de perder o trabalho na área tecnológica é quase o dobro da observada para o sexo masculino.
- (B) homens não assumem tantos trabalhos que dependem da tecnologia por não apresentarem capacitação adequada nessa área.
- (C) a automatização de certos trabalhos é uma realidade que gera insegurança econômica para ambos os sexos de maneira equilibrada.
- (D) as projeções com base no tipo de trabalho e grau de dependência tecnológica não implicam necessariamente perdas reais de emprego.
- (E) o baixo uso de inteligência artificial por mulheres é o que tem feito com que especialistas afirmem que a tecnologia vai substituí-las no mercado de trabalho.

04. Assinale a alternativa em que o vocábulo destacado foi empregado em sentido figurado.

- (A) ... estão em cargos altamente expostos às **mudanças** geradas pela IA – contra seis a cada dez homens. (2º parágrafo)
- (B) ... referindo-se a áreas como administração, vendas e ciências sociais, que podem sofrer **transformações** profundas. (3º parágrafo)
- (C) ... um outro **estudo** realizado por uma empresa britânica aponta uma diferença... (4º parágrafo)
- (D) Enquanto 54% dos homens britânicos estão **abraçando** a IA no seu cotidiano pessoal... (4º parágrafo)
- (E) ... McNeilly prevê que o contato humano deve se tornar cada vez mais **importante**... (5º parágrafo)

05. Considere os trechos do 4º parágrafo:

- **Embora** ainda não haja muitas pesquisas desse tipo, um outro estudo realizado por uma empresa britânica aponta uma diferença de gênero no próprio uso da tecnologia.
- **Enquanto** 54% dos homens britânicos estão abraçando a IA no seu cotidiano pessoal e profissional, apenas 35% das mulheres têm feito o mesmo.

Os vocábulos destacados podem ser substituídos, sem prejuízo do sentido e da correção gramatical, respectivamente, por:

- (A) Não obstante ... Sempre que
- (B) Apesar de que ... Na medida em que
- (C) Mesmo que ... Ao passo que
- (D) Por mais que ... À medida que
- (E) De maneira que ... Toda vez que

06. Assinale a alternativa em que o vocábulo destacado pode ser substituído pelo que está entre colchetes, sem prejuízo da norma-padrão de concordância verbal.

- (A) ... setores da economia e **pode** haver ainda mais motivos para se preocupar... [podem] (1º parágrafo)
- (B) ... mas parte de suas funções **deve** passar por automatização nos próximos anos. [devem] (2º parágrafo)
- (C) Então, não se trata de a IA estar propositalmente desfavorecendo mulheres; se **trata** de elas ocuparem mais posições que no futuro serão automatizadas"... [tratam] (3º parágrafo)
- (D) Embora ainda não **haja** muitas pesquisas muitas pesquisas desse tipo, um outro estudo realizado por uma empresa britânica... [hajam] (4º parágrafo)
- (E) Em algumas áreas, por exemplo, recursos tecnológicos devem **facilitar** a vida dos trabalhadores, segundo McNeilly. (5º parágrafo) [facilitarem]

Leia o texto para responder às questões de números 07 a 09.

Com a seriedade que lhe conferiam seus poucos anos a mais, além de sua condição de bacharel em direito e professor, João Etienne Filho não embarcava nas estripulias dos companheiros. Sempre se mantinha sóbrio, conta, para cuidar deles. Entrou em pânico na madrugada em que viu Fernando Sabino encarapitado<sup>1</sup> no arco do viaduto, na postura de quem se atiraria de um trampolim.

Hélio Pellegrino se aprazia em brincar com Etienne. Tinha mania de carregá-lo na avenida Afonso Pena – como, aliás, Paulo Mendes Campos fez um dia com Monteiro Lobato na avenida São João, no centro de São Paulo, na euforia de estar diante de um dos heróis de sua infância.

O convívio nem sempre era idílico<sup>2</sup>, e houve momentos em que Etienne se magou de verdade com os quatro amigos – a ponto de escrever uma carta a Mário de Andrade, queixando-se. Recebia mal as brincadeiras de Otto Lara Resende, por exemplo. Quando publicou seu primeiro livro, *Dia e noite*, Etienne morava no primeiro andar da farmácia de uns tios, em Copacabana, que se chamava exatamente Dia e Noite – e Otto espalhou que o título da obra visava promover o estabelecimento.

Nada o magou mais, no entanto, que as insinuações de que seria ele o inspirador de Hugo, personagem de *O encontro marcado* a certa altura envolvido com um aluno, “um negócio meio escandaloso”. “Foi uma safadeza do Fernando”, reagiu Etienne, lembrando que Hugo foi basicamente inspirado em Otto Lara Resende, assim como Mauro é quase todo Hélio Pellegrino e Eduardo Marciano o próprio romancista.

(Humberto Werneck. *O desatino da rapaziada*. Companhia das Letras, 1992. Adaptado)

Vocabulário:

<sup>1</sup> encarapitar: pôr-se no alto.

<sup>2</sup> idílico: de amor terno e delicado.

07. A partir da leitura do texto, é correto afirmar que

- (A) o auge da amizade de Etienne, Hélio, Paulo e Otto foi terem recebido como quinto elemento Monteiro Lobato.
- (B) a relação de amizade entre os quatro companheiros apresenta momentos de convivência com altos e baixos.
- (C) a acusação de que Etienne estava tentando subliminarmente promover negócio familiar foi feita com seriedade.
- (D) Etienne, nas reuniões com os amigos, não consumia bebidas por ser o mais velho e graduado entre eles.
- (E) cada um dos amigos mostrava uma peculiaridade de caráter, o que fazia deles um grupo muito homogêneo.

08. Assinale a alternativa em que há regência e emprego do pronome, em conformidade com a norma-padrão e com o que se afirma no texto.
- (A) Eram constantes as travessuras dos amigos, as quais Etienne não embarcava.
- (B) João Etienne Filho era bacharel e professor, onde se mostrava uma pessoa séria.
- (C) O amigo Otto fez uma brincadeira, da qual Etienne não gostou nem um pouco.
- (D) Etienne conhecia Mário de Andrade, de quem escreveu, expressando sua chateação.
- (E) Hélio se divertia com Etienne, a quem carregava como fizera uma vez com Lobato.
09. A alteração da posição do vocábulo destacado em relação ao trecho original mantém a norma-padrão de colocação pronominal em:
- (A) Com a seriedade que conferiam-**lhe** seus poucos anos a mais (nasceu em março de 1918)... (1º parágrafo)
- (B) Sempre mantinha-**se** sóbrio, conta, para cuidar deles. (1º parágrafo)
- (C) ... encarapitado no arco do viaduto, na postura de quem atiraria-**se** de um trampolim. (1º parágrafo)
- (D) Hélio Pellegrino aprazia-**se** em brincar com Etienne. (2º parágrafo)
- (E) Nada magoou-**o** mais, no entanto, que as insinuações de que seria ele o inspirador... (4º parágrafo)
10. Quanto à ocorrência do acento indicativo de crase, está em conformidade com a norma-padrão a frase:
- (A) Momentos passados com amigos verdadeiros garantem lembranças para toda à vida.
- (B) Imagine estar no centro da cidade e encontrar aquela figura que marcou à sua infância.
- (C) Os momentos que sucederam à publicação do livro foram um pouco tensos para o autor.
- (D) Os amigos tinham assuntos à tratar toda vez que alguma celeuma entre eles acontecia.
- (E) As reflexões do autor acabaram coincidindo com às de outros literatos importantes.
11. No início do ano, uma professora recebeu 3 pacotes de 500 folhas cada e 7 pacotes de 100 folhas cada para serem usadas em sua única turma. Em seu planejamento, a professora decidiu que usaria, por dia, 3 folhas por aluno, durante os primeiros 30 dias de aula. Sabendo que o número de alunos da turma era 22 e que nos primeiros 30 dias nenhum aluno faltou, após o 30º dia de aula, o número de folhas que essa professora ainda tinha disponível para a turma era
- (A) 110.
- (B) 220.
- (C) 330.
- (D) 440.
- (E) 550.
12. No início de agosto, uma loja tinha 855 peças de reposição para geladeiras, entre peças do tipo A e peças do tipo B, de maneira que a razão entre o número de peças do tipo A e o número de peças do tipo B era  $\frac{2}{7}$ . Durante esse mês, a loja não recebeu mais peças desses tipos e, no fim de agosto, após o uso de muitas dessas peças, a razão indicada passou a ser igual a  $\frac{1}{3}$ . Sabendo que no mês de agosto foram utilizadas, do estoque, 125 peças do tipo A, o número de peças do tipo B utilizadas, nesse mês, foi
- (A) 430.
- (B) 440.
- (C) 450.
- (D) 460.
- (E) 470.
13. Alan e Aline são caminhoneiros e, em certo dia, transportavam, cada um, em seu respectivo caminhão, sacos de cimento de 50 kg. Ao compararem suas cargas, Aline disse a Alan: “Se eu passar 29 sacos do meu caminhão para o seu, vamos passar a transportar a mesma quantidade de sacos”. Em seguida, Alan respondeu a Aline: “Bom, se eu passar 1 saco de cimento do meu caminhão para o seu, você vai passar a transportar o dobro de sacos que eu passarei a transportar”. Como nenhuma troca de cargas foi feita por esses caminhoneiros, Aline continuou a transportar um número de sacos de cimento igual a
- (A) 51.
- (B) 59.
- (C) 60.
- (D) 119.
- (E) 120.

14. Alice iniciou a leitura de um livro no dia 1º de março e leu 30 páginas nesse dia. Nos 10 dias seguintes, ela leu 20 páginas por dia, de maneira que, após esses 11 primeiros dias de leitura, Alice já tinha lido 40% das páginas do livro. Se Alice continuar lendo diariamente, mas agora 15 páginas por dia, ela terminará a leitura desse livro no dia
- (A) 28 de março.
  - (B) 31 de março.
  - (C) 3 de abril.
  - (D) 6 de abril.
  - (E) 7 de abril.
15. Em um período de 10 horas, um centro de atendimento composto por 3 operadores atendeu 240 pessoas. Considerando condições proporcionais nesses atendimentos, o número de operadores necessários para que, em um período de 6 horas, 720 pessoas sejam atendidas é
- (A) 10.
  - (B) 12.
  - (C) 15.
  - (D) 16.
  - (E) 18.
16. Adriana fez e cumpriu uma programação de assistir a todos os episódios de duas séries: a série A, que possui 120 episódios, e a série B, que possui 68 episódios. Ela assistiu a 1 episódio da série A, a cada 4 dias, e 1 episódio da série B, a cada 5 dias. No primeiro dia de sua programação, Adriana assistiu, pela primeira vez, a 1 episódio de cada uma das séries. Após assistir, pela segunda vez, a 1 episódio de cada série no mesmo dia, o número de episódios da série B que ainda faltava para ela assistir era
- (A) 27.
  - (B) 36.
  - (C) 45.
  - (D) 54.
  - (E) 63.

17. Um triângulo T tem um vértice em comum com um retângulo, um vértice sobre um dos lados desse retângulo e um vértice no interior desse retângulo, conforme mostra a figura.

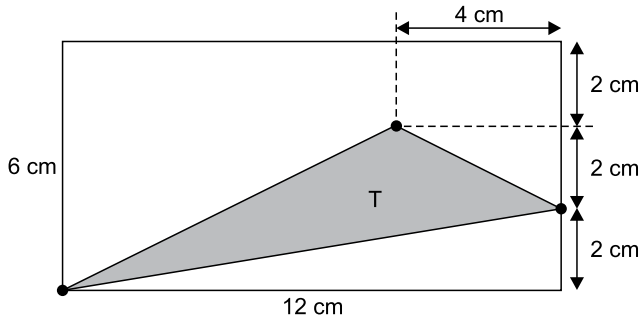

(Arquivo pessoal; imagem usada com autorização)

A área do triângulo T é

- (A)  $16 \text{ cm}^2$ .  
 (B)  $18 \text{ cm}^2$ .  
 (C)  $24 \text{ cm}^2$ .  
 (D)  $30 \text{ cm}^2$ .  
 (E)  $36 \text{ cm}^2$ .
18. Um condomínio é formado por 5 prédios, e a média do consumo de água por prédio, no mês de fevereiro, foi igual a  $620 \text{ m}^3$ . No mês de março, 3 prédios diminuíram seus consumos, cada um, em  $20 \text{ m}^3$  e, a soma do aumento do consumo dos outros 2 prédios foi igual a  $80 \text{ m}^3$ . Em março, a média do consumo de água por prédio nesse condomínio foi
- (A)  $621 \text{ m}^3$ .  
 (B)  $622 \text{ m}^3$ .  
 (C)  $623 \text{ m}^3$ .  
 (D)  $624 \text{ m}^3$ .  
 (E)  $625 \text{ m}^3$ .
19. Uma das tarefas de uma gincana escolar consistia na arrecadação de leite para doação e foi realizada nos dois períodos em que a escola funciona. No período matutino, cada aluno trouxe 3 garrafas de leite, e, no período vespertino, que tem 420 alunos a menos do que no período matutino, cada aluno trouxe 8 garrafas de leite. Se o número de garrafas de leite arrecadadas pelos alunos do período matutino foi o triplo do número de garrafas arrecadadas pelos alunos do período vespertino, o número total de alunos dessa escola é
- (A) 540.  
 (B) 600.  
 (C) 660.  
 (D) 720.  
 (E) 780.

20. O triângulo isósceles ABC tem o lado BC em comum com o triângulo retângulo e isósceles DBC, conforme mostra a figura a seguir.

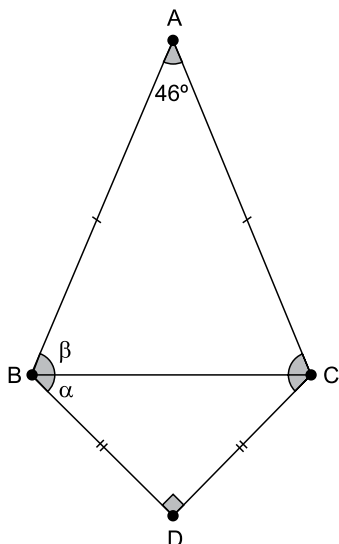

(Arquivo pessoal; imagem usada com autorização)

Seja  $\alpha = \widehat{DBC}$  e  $\beta = \widehat{ABC}$ , a diferença  $\beta - \alpha$  é igual a

- (A)  $21^\circ$ .  
 (B)  $22^\circ$ .  
 (C)  $23^\circ$ .  
 (D)  $24^\circ$ .  
 (E)  $25^\circ$ .

**R A S C U N H O**

**NOÇÕES DE INFORMÁTICA**

21. No Microsoft Windows 10, em sua configuração original, existe um arquivo texto na pasta C:\Temp. Considerando que o usuário tenha todas as devidas permissões, se esse arquivo estiver na Área de Transferência isso significa que

- (A) pode ser recuperado da Lixeira do Windows para a sua localização original.  
 (B) não pode ser recuperado da Lixeira do Windows, mas seu conteúdo pode ser acessado.  
 (C) é um arquivo que está protegido contra edição.  
 (D) pode ser aberto pelo Paint, para edição de conteúdo, porém sem possibilidade de formatação de texto.  
 (E) pode ser colado para outra pasta vazia, usando as teclas CTRL+V.

22. Tem-se o seguinte documento, criado no Microsoft Word 2016, em sua configuração original, com 5 linhas digitadas.

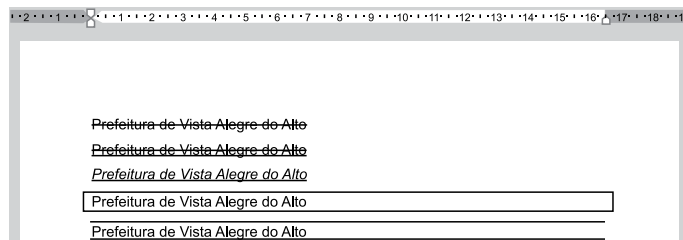

A(s) linha(s) em que o texto contém a formatação em texto tachado está, apenas, em:

(Considere a numeração das linhas de cima para baixo.)

- (A) 1.  
 (B) 1 e 2.  
 (C) 2 e 3.  
 (D) 4.  
 (E) 4 e 5.

23. Tem-se a seguinte planilha, criada no Microsoft Excel 2016, em sua configuração padrão.

	A	B	C	D
1	10	7	12	7
2	1	3	2	1
3	1	13	10	2
4				
5	1			

A célula A5 contém a função =MENOR(A1:D3;3).

Assinale a alternativa que contém uma célula que, se apagada, alterará o resultado exibido na célula A5.

- (A) B2  
 (B) C2  
 (C) D3  
 (D) D2  
 (E) B3

## CONHECIMENTOS ESPECÍFICOS

24. Usando o Microsoft PowerPoint 2016, em sua configuração padrão, um usuário criou uma apresentação com 5 slides. O slide 2 é o único que está oculto. No slide 1, existe um botão de ação. Ao iniciar o Modo de Apresentação pressionando a tecla F5, o slide 1 é exibido e, após essa operação, o usuário \_\_\_\_\_ e o slide 2 foi, então, exibido.

Assinale a alternativa que preenche corretamente a lacuna do enunciado.

- (A) pressionou a tecla ENTER
- (B) pressionou a tecla Page Down
- (C) clicou no botão de ação, que foi configurado com Hiperlink para o slide 2
- (D) clicou no botão de ação, que foi configurado com Hiperlink para o próximo slide
- (E) pressionou a tecla CTRL+ENTER

25. Pedro está preparando uma mensagem de correio eletrônico usando o Microsoft Outlook 2016, em sua configuração original, para Caroline, Fernanda, Gustavo e Bruno. No entanto, Pedro deseja que Gustavo, caso clique em Responder a todos quando receber a mensagem, tenha a resposta automaticamente preparada contendo como destinatários apenas o próprio Pedro e a Caroline. Isso significa que Pedro precisa colocar no campo Cco apenas os destinatários

- (A) Fernanda e Bruno.
- (B) Gustavo.
- (C) Caroline.
- (D) Gustavo e Caroline.
- (E) Gustavo e Pedro.

26. Assinale a alternativa correta, no que concerne à Biblioteconomia e Ciência da Informação.

- (A) A sociedade da informação necessita de uma ciência que estude as propriedades da informação e os processos de sua construção, comunicação e uso, expressa nos modelos teóricos da Biblioteconomia.
- (B) A Ciência da Informação, como a Biblioteconomia, recorre conceitualmente a técnicas não convencionais de organização e análise de qualquer tipo de documento representado em dispositivos de busca e recuperação.
- (C) A Biblioteconomia tem pesquisa orientada para responder a uma necessidade social e desenvolveu-se em função dessa necessidade e da demanda da tecnologia da informação com conteúdo voltado para o campo teórico.
- (D) A Ciência da Informação tem a preocupação de esclarecer um problema social concreto, o da informação, voltada para o ser social que procura informação, e coloca-se no campo das Ciências Sociais.
- (E) O objeto da Ciência da Informação representa pequena mudança epistemológica em relação à Biblioteconomia, pois mantém o foco principal na biblioteca, no livro, no centro de documentação e no documento que é suporte para informação.

27. A revitalização de bibliotecas municipais a partir de um programa estadual que reforça o papel cultural do livro e a importância do incentivo à leitura na formação de cidadãos, promovendo uma visão diferenciada das bibliotecas e sua dinâmica, como vem ocorrendo em outros países como Colômbia, Chile e França, denomina-se

- (A) Plano Municipal do Livro, Leitura, Literatura e Biblioteca.
- (B) Política Nacional de Cultura Viva.
- (C) Pronac.
- (D) Plataforma Pró-Livro.
- (E) Biblioteca Viva.

28. Biblioteca digital gratuita de São Paulo é uma iniciativa sob gestão da SP Leituras. Possui disponíveis livros digitais, audiolivros, vídeos, podcasts e uma série de eventos culturais, além de ser uma plataforma que promove a leitura, o conhecimento e o entretenimento. Trata-se

- (A) da BibliON.
- (B) do Portal Domínio Público.
- (C) da BNDigital.
- (D) da Biblioteca Digital Brasileira Guita e José Mindlin.
- (E) da Plataforma Educare.

29. Em relação a tipos de documentos, é correto afirmar que
- (A) bibliografia analítica consiste em uma bibliografia sinalética em que cada referência é acompanhada de um resumo.
  - (B) boletim bibliográfico consiste em uma bibliografia não periódica que registra e descreve documentos, também chamado de livro de consulta.
  - (C) glossário é definido como uma publicação de 5 a 49 páginas, excluindo as capas, que se constitui em uma unidade bibliográfica.
  - (D) obra de referência é definida como um conjunto de informações resultante de escolha coletiva sistemática, que serve para solução de problemas repetitivos.
  - (E) publicação seriada designa um conjunto de volumes que apresentam, cada um, individualmente, seu próprio título e temática.
30. No que concerne à seleção de materiais em biblioteca, assinale a alternativa correta.
- (A) A produção editorial atual alcança um número muito grande de títulos publicados, mas o universo de decisões de seleção foi pouco ampliado considerando a especificidade dos documentos que uma biblioteca precisa selecionar e adquirir.
  - (B) A diversidade de formatos de materiais trouxe novos complicadores para a seleção, pois não se trata apenas de identificar e selecionar documentos impressos, mas também os audiovisuais, eletrônicos e produção digital da internet.
  - (C) Os bibliotecários produzem sistematicamente documentos que auxiliam no processo de seleção e com isso podem interferir no ritmo de produção do mercado editorial e na qualidade dos materiais disponíveis para seleção e aquisição.
  - (D) Os conhecimentos a respeito de como funciona a indústria editorial e de cultura em todas as modalidades não se mostram úteis para os bibliotecários na identificação de títulos imprescindíveis às bibliotecas em que atuam.
  - (E) A autossuficiência em termos de acervo é viável a qualquer instituição bibliotecária que desenvolva um refinamento máximo do processo de seleção com o estabelecimento de prioridades de aquisição, mesmo com limitações financeiras.
31. A respeito das normas para construção de tesouros e vocabulários controlados, é correto afirmar que
- (A) a norma mais completa é a ISO 25964, publicada em duas partes, em 2011 e 2013, a primeira parte sobre tesouro para a recuperação da informação, e a segunda, sobre interoperabilidade com outros vocabulários.
  - (B) a ISO publicou a norma de número 5964, em 1985, cujo título traduzido é “Diretrizes para o estabelecimento e desenvolvimento de tesouros multilíngues”, que se mantém vigente, por ser a única norma que atende a esse tipo de tesouro.
  - (C) a norma 2788 representa uma síntese da normalização e da evolução dos vocabulários controlados, além de se apresentar em sintonia com as demandas dos ambientes informacionais digitais.
  - (D) a ANSI/NISO Z39-50, norma publicada em 2005 nos Estados Unidos e atualizada em 2010, trata das Diretrizes para a construção, formatação e gestão de vocabulários controlados monolíngues.
  - (E) as normas BS 5723 e BS 6723 são publicações anglo-americanas que contemplam a interoperabilidade e incluem, em sua cobertura, além de tesouros, outros tipos de vocabulários controlados, como listas, anéis de sinônimos e taxonomias.
32. Analise o quadro a seguir.

**cabeçalhos de assunto**

Nota explicativa

Palavras ou frases utilizadas para indicar o conteúdo temático de documentos; para os conceitos complexos, utiliza termos pré-coordenados – ASIST, p. 124.

**Termos genéricos**

TG↑ termos de indexação

**Termos relacionados**

TA↔ controle de vocabulário

TA↔ descritores

TA↔ listas de cabeçalhos de assunto

TA↔ palavras-chave

EQ *subject headings* (inglês)

EQ *encabezamientos de material* (espanhol)

(Adaptado de Tesouro Brasileiro de Ciência da Informação)

Assinale a alternativa correta, em relação à linguagem documentária apresentada.

- (A) O descritor “termos de indexação” está subordinado ao descritor “cabeçalhos de assunto”.
- (B) Os termos “cabeçalhos de assunto” e “listas de cabeçalhos de assunto” estão indicados como sinônimos.
- (C) Os termos “descritores” e “palavras-chave” possuem uma relação indicada de equivalência entre eles.
- (D) O termo “controle de vocabulário” representa uma relação associativa com o termo “cabeçalhos de assunto”.
- (E) “*subject headings*” e “*encabezamientos de material*” são termos genéricos de “cabeçalhos de assunto” em outros idiomas.

33. Serviço de informação que permite a pesquisa, de forma gratuita, de manuscritos, mapas, livros raros, partituras, gravações, filmes, gravuras, fotografias e desenhos arquitetônicos com diversas opções de pesquisa, que foi desenvolvido por uma equipe da Biblioteca do Congresso dos Estados Unidos, com instituições de diversos países e apoio da UNESCO e de empresas e fundações privadas. Trata-se de
- (A) Projeto Gutenberg.
  - (B) JSTOR.
  - (C) Biblioteca Digital Mundial.
  - (D) Europeana.
  - (E) Biblioteca Pública Digital da América.
34. Assinale a alternativa que contém exclusivamente requisitos necessários para software de automação do processamento técnico de materiais em um serviço de biblioteca.
- (A) Geração de etiquetas de código de barras para controle de empréstimo e etiqueta de lombada dos documentos, registro rápido de usuários não cadastrados na circulação com controle de empréstimo entre bibliotecas.
  - (B) Importação e exportação de dados de centros de catalogação cooperativa online, registro de solicitação de novas aquisições pelos usuários internos e externos de forma online, permitindo o controle desses registros.
  - (C) Possibilidade de duplicação de um registro para inclusão de novas edições a fim de facilitar o cadastro de materiais de edições diferentes, controle de listas de sugestão, seleção, aquisição, reclamações e recebimento de material.
  - (D) Consulta ao cadastro de autoridades, lista de editoras e lista de siglas durante o cadastramento de um registro, controle financeiro dos recursos orçamentários para aquisição de material bibliográfico.
  - (E) Campos compatíveis com a NBR/6023 e o código de catalogação AACR2 para cadastramento de materiais, exportação e importação de registros bibliográficos conforme padrões do MARC21.
35. Sistema regional de informação operado de maneira coordenada por uma rede de vinte e quatro instituições que reúnem e disseminam informação sobre revistas científicas produzidas na América Latina, Caribe, Espanha e Portugal, integrando também as que difundem estudos ibero-americanos no mundo, com consulta e registro gratuito. Trata-se de
- (A) SciELO.
  - (B) Dialnet.
  - (C) Diadorim.
  - (D) ARCA.
  - (E) Latindex.
36. No processo administrativo de uma biblioteca, a atividade que define padrões, realiza a monitoria e avaliação de desempenho e institui ações corretivas, se necessário, além de verificar se os resultados planejados estão sendo alcançados por meio das operações executadas, é denominada
- (A) organização.
  - (B) controle.
  - (C) direção.
  - (D) comunicação.
  - (E) auditoria.
37. O planejamento em biblioteca que opera com objetivo de longo prazo em nível institucional que envolve mapeamento ambiental e avaliação das forças e limitações da organização denomina-se planejamento
- (A) participativo.
  - (B) estratégico.
  - (C) operacional.
  - (D) tácito.
  - (E) convergente.
38. Em relação à Classificação Decimal de Dewey, é correto afirmar que
- (A) divide o conhecimento humano em dez classes como se fossem bibliotecas individuais especializadas, sendo duas dessas classes dedicadas a reunir assuntos que tratam de obras gerais.
  - (B) tem notação constituída por números decimais acompanhados de letras, com a supressão do zero e a inclusão da vírgula, sendo usados, no máximo, sete números e uma letra.
  - (C) a classificação utiliza dois sinais gráficos: o ponto após o terceiro algarismo, que não tem valor na notação, e a vírgula para separar os blocos finais dos números; ambos têm a função de melhorar a visualização nas estantes.
  - (D) cada uma das classes principais divide-se em nove classes menores, resultando em cem divisões que, por sua vez, se dividem em nove seções, sendo estas indicadas nos sumários existentes na tabela principal.
  - (E) em algumas classes, ocorre a repetição das subdivisões, o sistema repete subdivisões inteiras localizadas em outros pontos da tabela para garantir a correta compreensão do conceito e das relações entre os assuntos.

39. Analise o quadro a seguir.

<i>Roads</i>	388.1
<i>agricultural use</i>	631.28
<i>area planning</i>	711.7
<i>ecological effect</i>	577.272
<i>engineering</i>	625.7
<i>land economics</i>	333.77
<i>law</i>	343.094 2
<i>public administration</i>	354.77
<i>transportation services</i>	388.1

Assinale a alternativa correta, em relação ao instrumento de processamento técnico apresentado.

- (A) Trata-se de parte do índice relativo da CDD, que indica cada faceta do assunto, os diversos aspectos com que o assunto foi abordado e o número que o assunto recebeu em cada classe do esquema.
- (B) Apresenta uma lista, em ordem alfabética, de assuntos com a indicação de temas para a indexação pré-coordenada de documentos e remete às páginas da Lista de Cabeçalho de Assunto da Biblioteca do Congresso dos Estados Unidos.
- (C) Mostra a terminologia utilizada em um vocabulário controlado que visa expressar os assuntos de indexação dos documentos de forma clara e adequada, com a indicação numérica que possibilita a hierarquização dos termos.
- (D) Traz os assuntos de um sistema de classificação que necessita de símbolos e sinais para representá-los em uma notação que, neste caso, é mista ou composta, pois apresenta uma sequência com mais de um tipo de símbolo.
- (E) Trata-se de um tesauro facetado, que é um tipo de vocabulário controlado que, em sua elaboração, combina um tesauro alfabético com uma classificação hierárquica facetada.
40. De acordo com as regras do capítulo 21 do AACR2, o ponto de acesso principal de uma obra será
- (A) o título da obra, sempre que houver apenas um autor ou criador responsável pela elaboração do conteúdo.
- (B) o título da obra, quando há quatro ou mais autores ou criadores, sendo um indicado como principal, para atender à chamada regra de quatro.
- (C) o nome do primeiro autor ou criador citado, ou seja, na ordem em que os autores aparecem, quando há até três autores ou criadores da obra.
- (D) a palavra “anon”, quando a obra for anônima, isto é, não apresentar autor ou criador responsável pelo conteúdo.
- (E) o autor da primeira parte, quando a obra contiver várias obras independentes, de vários autores ou criadores, reunidas sob um título geral ou coletivo, ou seja, uma coletânea com título comum.

41. Assinale a alternativa correta segundo a regra de entrada geral do AACR2 para a escolha do nome de autor como base do cabeçalho para uma pessoa em língua portuguesa.

- (A) José Lins do Rego Cavalcanti (nome correto), não usar o nome mais conhecido José Lins do Rego.
- (B) Eddy Dias da Cruz (nome correto), não usar Marques Rebelo, que é um pseudônimo.
- (C) Nilcedes Soares Magalhães (nome correto), não usar Glória Menezes, que é um nome artístico.
- (D) Olavo Braz Martins dos Guimarães Bilac (nome completo), não usar Olavo Bilac, que é um nome literário.
- (E) Dinah Silveira de Queiroz (nome conhecido), não usar o nome completo Dinah Silveira de Queiroz Castro Alves.

42. No que concerne à indexação, é correto afirmar que

- (A) a principal decisão política de indexação a ser considerada diz respeito à consistência da indexação, a qual corresponde ao número de termos atribuídos, em média.
- (B) a indexação mnemônica implica o emprego de um número suficiente de termos para abranger o conteúdo temático do documento abordado de modo bastante completo e preciso.
- (C) quanto mais termos ou descritores forem utilizados para indexar um documento, menos acessível ele se tornará, além de que, provavelmente, menos vezes será recuperado em função da especificidade.
- (D) a indexação seletiva é definida como aquela que implica o emprego de uma quantidade menor de termos, a fim de abranger somente o conteúdo temático principal do documento.
- (E) uma base de dados indexada exaustivamente costuma possibilitar buscas consistentes com baixa revocação, possivelmente essa indexação terá um custo menor para o serviço de informação.

43. Assinale a alternativa correta, no que se refere a resumos.

- (A) Em documento técnico ou científico, recomenda-se o uso do resumo informativo e convém utilizar na redação o verbo na terceira pessoa.
- (B) O resumo indicativo deve ser elaborado por outrem que não seja o autor do texto e precedido pela referência e palavras-chave, quando publicado separadamente do documento.
- (C) O resumo deve ser composto por uma sequência de frases concisas indicadas em parágrafos, sendo opcional a enumeração de tópicos.
- (D) O resumo informativo deve fornecer ao leitor uma ideia e opinião sobre o documento, analisando e descrevendo seus aspectos relevantes sem estar sujeito a limite de palavras.
- (E) Quanto à extensão, os resumos devem ter, no máximo, de 50 a 100 palavras nos trabalhos acadêmicos, relatórios técnicos ou científicos, artigos de periódicos e demais tipos de documentos existentes.

44. De acordo com a ABNT, NBR6023 vigente, é correto afirmar que
- (A) autor-entidade é definido como a pessoa física ou pessoas físicas responsáveis pela criação do conteúdo intelectual ou artístico de um documento em qualquer formato.
  - (B) publicação periódica consiste na publicação em qualquer tipo de suporte, editada em unidades físicas sucessivas, com designações numéricas e/ou cronológicas, destinada a ser continuada indefinidamente.
  - (C) suplemento é a publicação de parte de um trabalho (artigo de periódico, capítulo de livro, colaborações em coletâneas, entre outros), mantendo as características tipográficas e de formatação da obra original, que recebe uma capa, com as respectivas informações que a vinculam ao todo.
  - (D) série é definida como o documento que se adiciona a outro para ampliá-lo ou aperfeiçoá-lo, sendo sua relação com aquele apenas editorial e não física, podendo ser editado com periodicidade e/ou numeração própria.
  - (E) número Padrão Internacional para Publicação Serializada (ISSN) é definido como um identificador aceito internacionalmente, alocado a um registrante por uma agência, designado conforme as especificações da ABNT, NBR ISO 2108.
45. Assinale a alternativa que apresenta a referência de parte de monografia correta, com seus elementos essenciais, de acordo com a norma ABNT, NBR6023/2018.
- (A) Santos, F. R. **A colonização da terra do Tucujús**. In: Santos, F. R. História do Amapá, 1º grau. 2ª ed. Macapá: Valcan, 1994. 15-24 p.
  - (B) LOBO, A. M. Moléculas da vida. Apresentado em: DIAS, A. R.; RAMOS, J. J. M. (ed.). **Química e sociedade: a presença da química na actividade humana**. Lisboa: Escobar, 1990. p. 49-62.
  - (C) ROMANO, Giovanni. Imagens da juventude na era moderna. In: LEVI, G.; SCHMIDT, J. (org.). **História dos jovens 2: a época contemporânea**. São Paulo: Companhia das Letras, 1996. p. 7-16.
  - (D) Manfroi, V. Vinho Branco. In: VENTURINI FILHO, W. G. (coord.). **Bebidas alcoólicas: ciência e tecnologia**. São Paulo, Blucher, 2010. v. 1, cap. 7:143-163.
  - (E) INSTITUTO NACIONAL DO CÂNCER (BRASIL). Estômago. In: INSTITUTO NACIONAL DO CÂNCER (BRASIL). Tipos de câncer. [Brasília, DF]: Instituto Nacional do Câncer, 2010.
46. Pesquisa para identificar o que as pessoas necessitam em matéria de informação, ou se estão satisfeitas e sendo atendidas adequadamente por seus provedores, além de investigar como e para que a informação é utilizada, assim como as formas com que essas necessidades são expressas e conhecidas.
- Trata-se da definição de
- (A) disseminação seletiva da informação.
  - (B) marketing da informação.
  - (C) estratégia de busca.
  - (D) gestão de conhecimento.
  - (E) estudo de usuário.
47. O sistema para identificar univocamente objetos digitais na Web, que tem como propósito principal a gestão da propriedade intelectual e o comércio digital dos objetos, é denominado
- (A) OWL.
  - (B) ICP.
  - (C) RDF.
  - (D) DOI.
  - (E) XML.
48. O Sistema Nacional de Bibliotecas Públicas, conforme o Decreto Federal nº 520/1992,
- (A) visa proporcionar à população bibliotecas públicas estruturadas de forma centralizada com a Fundação Biblioteca Nacional, de modo a favorecer a formação educacional no âmbito da cultura.
  - (B) tem como objetivo principal incentivar a implantação e estruturação de serviços bibliotecários diretamente nos estados e municípios da União para estimular o hábito de leitura e o desenvolvimento sociocultural.
  - (C) apresenta entre seus objetivos a proposta de assessorar tecnicamente as bibliotecas e coordenadorias dos sistemas estaduais e municipais, bem como fornecer material informativo e orientador de suas atividades.
  - (D) delega ao Ministério da Cultura a missão de desenvolver atividades de treinamento e qualificação de recursos humanos, para o funcionamento adequado das bibliotecas brasileiras.
  - (E) recebe recursos do orçamento da União e a participação financeira dos Estados, do Distrito Federal e dos Municípios, mas proíbe as doações e contribuições outras de origem nacionais e internacionais.

**49.** De acordo com o Decreto Federal nº 7.559/2011, que dispõe sobre o Plano Nacional do Livro e Leitura, é correto afirmar que o Plano

- (A) consiste em estratégia provisória a ser regulamentada pela Política Nacional do Livro para planejamento, apoio, articulação e referência na execução de ações voltadas para o fomento da literatura e da leitura no país.
- (B) propõe como estratégia principal o desenvolvimento da economia do livro e da cultura artística como estímulo à produção intelectual e ao desenvolvimento da economia nacional e internacional.
- (C) apresenta objetivos como a democratização do acesso ao livro, a formação de mediadores para o incentivo à leitura, além da valorização institucional da leitura e o incremento de seu valor simbólico.
- (D) traz ações, programas e projetos do PNLL a serem implementados, de forma a viabilizar a inclusão de pessoas com deficiência, consideradas as condições de acessibilidade já implantadas pelo Plano Nacional de Educação.
- (E) com a implantação dos programas, projetos e ações planejadas poderá permitir a participação exclusiva de instituições públicas, mediante a celebração de instrumentos previstos no âmbito da lei.

**50.** A Política Nacional de Leitura e Escrita, instituída pela Lei Federal nº 13.696/2018,

- (A) prevê o fortalecimento do Sistema Nacional de Bibliotecas Públicas, no âmbito do Sistema Nacional de Bibliotecas Escolares.
- (B) propõe, entre suas diretrizes, a universalização do direito ao acesso ao livro, à leitura, à escrita, à literatura e às bibliotecas.
- (C) estabelece como principal missão o reconhecimento exclusivo da leitura como um direito, por meio de políticas de atividades culturais.
- (D) reconhece as cadeias criativa, produtiva, distributiva e mediadora do livro e da leitura, e exclui as bibliotecas como integrantes da economia criativa.
- (E) observa, de forma exclusiva, os princípios e diretrizes dos planos nacionais estruturantes denominados Plano Nacional de Educação e Plano Nacional de Cultura.



