



## PREFEITURA MUNICIPAL DE VISTA ALEGRE DO ALTO

ESTADO DE SÃO PAULO

CONCURSO PÚBLICO

### 016. PROVA OBJETIVA

#### EDUCADOR SOCIAL

- ◆ Você recebeu sua folha de respostas e este caderno contendo 50 questões objetivas.
- ◆ Confira seus dados impressos na capa deste caderno e na folha de respostas.
- ◆ Quando for permitido abrir o caderno, verifique se está completo ou se apresenta imperfeições. Caso haja algum problema, informe ao fiscal da sala para a devida substituição deste caderno.
- ◆ Leia cuidadosamente todas as questões e escolha a resposta que você considera correta.
- ◆ Marque, na folha de respostas, com caneta de tinta preta, a letra correspondente à alternativa que você escolheu.
- ◆ A duração da prova é de 3 horas, já incluído o tempo para o preenchimento da folha de respostas.
- ◆ Só será permitida a saída definitiva da sala e do prédio após transcorridas 2 horas do início da prova.
- ◆ Deverão permanecer em cada uma das salas de prova os 3 últimos candidatos, até que o último deles entregue sua prova e assine o termo respectivo.
- ◆ Ao sair, você entregará ao fiscal a folha de respostas e este caderno.
- ◆ Até que você saia do prédio, todas as proibições e orientações continuam válidas.

**AGUARDE A ORDEM DO FISCAL PARA ABRIR ESTE CADERNO.**

Nome do candidato \_\_\_\_\_

RG \_\_\_\_\_

Inscrição \_\_\_\_\_

Prédio \_\_\_\_\_

Sala \_\_\_\_\_

Carteira \_\_\_\_\_



## CONHECIMENTOS GERAIS

### LÍNGUA PORTUGUESA

Leia a tira para responder às questões de números 01 e 02.



(Fernando Gonsales. *Níquel Náusea*. <https://cartum.folha.uol.com.br>, 16.02.2024)

01. É correto afirmar que a conversa entre os dois personagens da tira

- (A) mimetiza o caráter filosófico dos provérbios, com conclusões objetivas.
- (B) ensina ao leitor a importância de se esforçar para recuperar uma lembrança.
- (C) ilustra a sabedoria milenar chinesa que ensina a rechaçar o que é bom.
- (D) tem caráter de aconselhamento, apesar da vagueza que a sustenta.
- (E) demonstra a importância de se falar sobre algo para recordar detalhes.

02. Há trecho da tira reescrito em conformidade com a norma-padrão de regência em:

- (A) Há um provérbio chinês de que me esqueci.
- (B) Acho que ele se refere de algo sobre a vida.
- (C) Só tenho ciência em que é muito bom.
- (D) Você carecia a seguir esse conselho.
- (E) Você devia observar a esse conselho.

Leia o texto para responder às questões de números 03 a 06.

O avanço da inteligência artificial (IA), nos últimos anos, tem tirado o sono de profissionais de boa parte dos setores da economia e pode haver ainda mais motivos para se preocupar, segundo uma pesquisa.

A principal revelação do estudo é que oito em cada dez profissionais mulheres nos Estados Unidos (cerca de 59 milhões delas) estão em cargos altamente expostos às mudanças geradas pela IA – contra seis a cada dez homens. Isso não significa, é claro, que todas essas profissionais serão demitidas, mas parte de suas funções deve passar por automatização nos próximos anos.

“Isso acontece porque homens tendem a assumir mais trabalhos manuais, menos relacionados à tecnologia. Então, não se trata de a IA estar propositalmente desfavorecendo mulheres; se trata de elas ocuparem atualmente mais posições que

no futuro serão automatizadas”, explica Mark McNeilly, professor de Marketing e coordenador da pesquisa, referindo-se a áreas como administração, vendas e ciências sociais, que podem sofrer transformações profundas.

Embora ainda não haja muitas pesquisas desse tipo, um outro estudo realizado por uma empresa britânica aponta uma diferença de gênero no próprio uso da tecnologia. Enquanto 54% dos homens britânicos estão abraçando a IA no seu cotidiano pessoal e profissional, apenas 35% das mulheres têm feito o mesmo. Na opinião de McNeilly, essa diferença tem a ver com a disparidade de objetivos de mulheres e homens no mercado de trabalho.

Mas ninguém precisa entrar em desespero. Em algumas áreas, por exemplo, recursos tecnológicos devem facilitar a vida dos trabalhadores, segundo McNeilly. Em outras, porém, a transformação pode sim ser radical. Para ele, o mais importante é começar a usar desde já tecnologias envolvendo IA, incorporando-as ao dia a dia. Por outro lado, num mundo ainda mais automatizado, McNeilly prevê que o contato humano deve se tornar cada vez mais importante: “Então dê asas às suas habilidades interpessoais, de criar contatos e de influenciar outras pessoas”.

(Leonardo Neiva. *A Inteligência Artificial vai roubar os empregos das mulheres?* <https://gamarevista.uol.com.br>, 03.03.2024. Adaptado)

03. De acordo com informações presentes no texto, é correto afirmar que

- (A) a proporção de mulheres que correm risco de perder o trabalho na área tecnológica é quase o dobro da observada para o sexo masculino.
- (B) homens não assumem tantos trabalhos que dependem da tecnologia por não apresentarem capacitação adequada nessa área.
- (C) a automatização de certos trabalhos é uma realidade que gera insegurança econômica para ambos os sexos de maneira equilibrada.
- (D) as projeções com base no tipo de trabalho e grau de dependência tecnológica não implicam necessariamente perdas reais de emprego.
- (E) o baixo uso de inteligência artificial por mulheres é o que tem feito com que especialistas afirmem que a tecnologia vai substituí-las no mercado de trabalho.

04. Assinale a alternativa em que o vocábulo destacado foi empregado em sentido figurado.

- (A) ... estão em cargos altamente expostos às **mudanças** geradas pela IA – contra seis a cada dez homens. (2º parágrafo)
- (B) ... referindo-se a áreas como administração, vendas e ciências sociais, que podem sofrer **transformações** profundas. (3º parágrafo)
- (C) ... um outro **estudo** realizado por uma empresa britânica aponta uma diferença... (4º parágrafo)
- (D) Enquanto 54% dos homens britânicos estão **abraçando** a IA no seu cotidiano pessoal... (4º parágrafo)
- (E) ... McNeilly prevê que o contato humano deve se tornar cada vez mais **importante**... (5º parágrafo)

05. Considere os trechos do 4º parágrafo:

- **Embora** ainda não haja muitas pesquisas desse tipo, um outro estudo realizado por uma empresa britânica aponta uma diferença de gênero no próprio uso da tecnologia.
- **Enquanto** 54% dos homens britânicos estão abraçando a IA no seu cotidiano pessoal e profissional, apenas 35% das mulheres têm feito o mesmo.

Os vocábulos destacados podem ser substituídos, sem prejuízo do sentido e da correção gramatical, respectivamente, por:

- (A) Não obstante ... Sempre que
- (B) Apesar de que ... Na medida em que
- (C) Mesmo que ... Ao passo que
- (D) Por mais que ... À medida que
- (E) De maneira que ... Toda vez que

06. Assinale a alternativa em que o vocábulo destacado pode ser substituído pelo que está entre colchetes, sem prejuízo da norma-padrão de concordância verbal.

- (A) ... setores da economia e **pode** haver ainda mais motivos para se preocupar... [podem] (1º parágrafo)
- (B) ... mas parte de suas funções **deve** passar por automatização nos próximos anos. [devem] (2º parágrafo)
- (C) Então, não se trata de a IA estar propositalmente desfavorecendo mulheres; se **trata** de elas ocuparem mais posições que no futuro serão automatizadas"... [tratam] (3º parágrafo)
- (D) Embora ainda não **haja** muitas pesquisas muitas pesquisas desse tipo, um outro estudo realizado por uma empresa britânica... [hajam] (4º parágrafo)
- (E) Em algumas áreas, por exemplo, recursos tecnológicos devem **facilitar** a vida dos trabalhadores, segundo McNeilly. (5º parágrafo) [facilitarem]

Leia o texto para responder às questões de números 07 a 09.

Com a seriedade que lhe conferiam seus poucos anos a mais, além de sua condição de bacharel em direito e professor, João Etienne Filho não embarcava nas estripulias dos companheiros. Sempre se mantinha sóbrio, conta, para cuidar deles. Entrou em pânico na madrugada em que viu Fernando Sabino encarapitado<sup>1</sup> no arco do viaduto, na postura de quem se atiraria de um trampolim.

Hélio Pellegrino se aprazia em brincar com Etienne. Tinha mania de carregá-lo na avenida Afonso Pena – como, aliás, Paulo Mendes Campos fez um dia com Monteiro Lobato na avenida São João, no centro de São Paulo, na euforia de estar diante de um dos heróis de sua infância.

O convívio nem sempre era idílico<sup>2</sup>, e houve momentos em que Etienne se magou de verdade com os quatro amigos – a ponto de escrever uma carta a Mário de Andrade, queixando-se. Recebia mal as brincadeiras de Otto Lara Resende, por exemplo. Quando publicou seu primeiro livro, *Dia e noite*, Etienne morava no primeiro andar da farmácia de uns tios, em Copacabana, que se chamava exatamente Dia e Noite – e Otto espalhou que o título da obra visava promover o estabelecimento.

Nada o magou mais, no entanto, que as insinuações de que seria ele o inspirador de Hugo, personagem de *O encontro marcado* a certa altura envolvido com um aluno, “um negócio meio escandaloso”. “Foi uma safadeza do Fernando”, reagiu Etienne, lembrando que Hugo foi basicamente inspirado em Otto Lara Resende, assim como Mauro é quase todo Hélio Pellegrino e Eduardo Marciano o próprio romancista.

(Humberto Werneck. *O desatino da rapaziada*. Companhia das Letras, 1992. Adaptado)

Vocabulário:

<sup>1</sup> encarapitar: pôr-se no alto.

<sup>2</sup> idílico: de amor terno e delicado.

07. A partir da leitura do texto, é correto afirmar que

- (A) o auge da amizade de Etienne, Hélio, Paulo e Otto foi terem recebido como quinto elemento Monteiro Lobato.
- (B) a relação de amizade entre os quatro companheiros apresenta momentos de convivência com altos e baixos.
- (C) a acusação de que Etienne estava tentando subliminarmente promover negócio familiar foi feita com seriedade.
- (D) Etienne, nas reuniões com os amigos, não consumia bebidas por ser o mais velho e graduado entre eles.
- (E) cada um dos amigos mostrava uma peculiaridade de caráter, o que fazia deles um grupo muito homogêneo.

08. Assinale a alternativa em que há regência e emprego do pronome, em conformidade com a norma-padrão e com o que se afirma no texto.
- (A) Eram constantes as travessuras dos amigos, as quais Etienne não embarcava.
- (B) João Etienne Filho era bacharel e professor, onde se mostrava uma pessoa séria.
- (C) O amigo Otto fez uma brincadeira, da qual Etienne não gostou nem um pouco.
- (D) Etienne conhecia Mário de Andrade, de quem escreveu, expressando sua chateação.
- (E) Hélio se divertia com Etienne, a quem carregava como fizera uma vez com Lobato.
09. A alteração da posição do vocábulo destacado em relação ao trecho original mantém a norma-padrão de colocação pronominal em:
- (A) Com a seriedade que conferiam-**lhe** seus poucos anos a mais (nasceu em março de 1918)... (1º parágrafo)
- (B) Sempre mantinha-**se** sóbrio, conta, para cuidar deles. (1º parágrafo)
- (C) ... encarapitado no arco do viaduto, na postura de quem atiraria-**se** de um trampolim. (1º parágrafo)
- (D) Hélio Pellegrino aprazia-**se** em brincar com Etienne. (2º parágrafo)
- (E) Nada magoou-**o** mais, no entanto, que as insinuações de que seria ele o inspirador... (4º parágrafo)
10. Quanto à ocorrência do acento indicativo de crase, está em conformidade com a norma-padrão a frase:
- (A) Momentos passados com amigos verdadeiros garantem lembranças para toda à vida.
- (B) Imagine estar no centro da cidade e encontrar aquela figura que marcou à sua infância.
- (C) Os momentos que sucederam à publicação do livro foram um pouco tensos para o autor.
- (D) Os amigos tinham assuntos à tratar toda vez que alguma celeuma entre eles acontecia.
- (E) As reflexões do autor acabaram coincidindo com às de outros literatos importantes.
11. No início do ano, uma professora recebeu 3 pacotes de 500 folhas cada e 7 pacotes de 100 folhas cada para serem usadas em sua única turma. Em seu planejamento, a professora decidiu que usaria, por dia, 3 folhas por aluno, durante os primeiros 30 dias de aula. Sabendo que o número de alunos da turma era 22 e que nos primeiros 30 dias nenhum aluno faltou, após o 30º dia de aula, o número de folhas que essa professora ainda tinha disponível para a turma era
- (A) 110.
- (B) 220.
- (C) 330.
- (D) 440.
- (E) 550.
12. No início de agosto, uma loja tinha 855 peças de reposição para geladeiras, entre peças do tipo A e peças do tipo B, de maneira que a razão entre o número de peças do tipo A e o número de peças do tipo B era  $\frac{2}{7}$ . Durante esse mês, a loja não recebeu mais peças desses tipos e, no fim de agosto, após o uso de muitas dessas peças, a razão indicada passou a ser igual a  $\frac{1}{3}$ . Sabendo que no mês de agosto foram utilizadas, do estoque, 125 peças do tipo A, o número de peças do tipo B utilizadas, nesse mês, foi
- (A) 430.
- (B) 440.
- (C) 450.
- (D) 460.
- (E) 470.
13. Alan e Aline são caminhoneiros e, em certo dia, transportavam, cada um, em seu respectivo caminhão, sacos de cimento de 50 kg. Ao compararem suas cargas, Aline disse a Alan: "Se eu passar 29 sacos do meu caminhão para o seu, vamos passar a transportar a mesma quantidade de sacos". Em seguida, Alan respondeu a Aline: "Bom, se eu passar 1 saco de cimento do meu caminhão para o seu, você vai passar a transportar o dobro de sacos que eu passarei a transportar". Como nenhuma troca de cargas foi feita por esses caminhoneiros, Aline continuou a transportar um número de sacos de cimento igual a
- (A) 51.
- (B) 59.
- (C) 60.
- (D) 119.
- (E) 120.

14. Alice iniciou a leitura de um livro no dia 1º de março e leu 30 páginas nesse dia. Nos 10 dias seguintes, ela leu 20 páginas por dia, de maneira que, após esses 11 primeiros dias de leitura, Alice já tinha lido 40% das páginas do livro. Se Alice continuar lendo diariamente, mas agora 15 páginas por dia, ela terminará a leitura desse livro no dia
- (A) 28 de março.
  - (B) 31 de março.
  - (C) 3 de abril.
  - (D) 6 de abril.
  - (E) 7 de abril.
15. Em um período de 10 horas, um centro de atendimento composto por 3 operadores atendeu 240 pessoas. Considerando condições proporcionais nesses atendimentos, o número de operadores necessários para que, em um período de 6 horas, 720 pessoas sejam atendidas é
- (A) 10.
  - (B) 12.
  - (C) 15.
  - (D) 16.
  - (E) 18.
16. Adriana fez e cumpriu uma programação de assistir a todos os episódios de duas séries: a série A, que possui 120 episódios, e a série B, que possui 68 episódios. Ela assistiu a 1 episódio da série A, a cada 4 dias, e 1 episódio da série B, a cada 5 dias. No primeiro dia de sua programação, Adriana assistiu, pela primeira vez, a 1 episódio de cada uma das séries. Após assistir, pela segunda vez, a 1 episódio de cada série no mesmo dia, o número de episódios da série B que ainda faltava para ela assistir era
- (A) 27.
  - (B) 36.
  - (C) 45.
  - (D) 54.
  - (E) 63.

17. Um triângulo T tem um vértice em comum com um retângulo, um vértice sobre um dos lados desse retângulo e um vértice no interior desse retângulo, conforme mostra a figura.

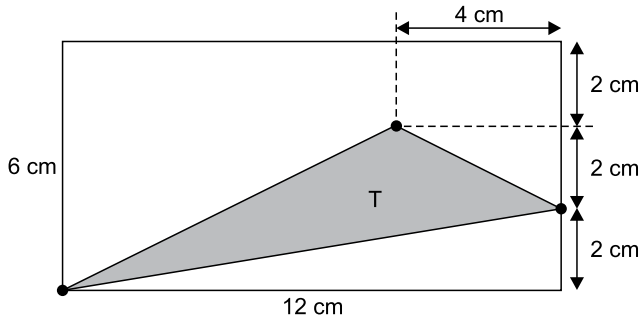

(Arquivo pessoal; imagem usada com autorização)

A área do triângulo T é

- (A)  $16 \text{ cm}^2$ .  
 (B)  $18 \text{ cm}^2$ .  
 (C)  $24 \text{ cm}^2$ .  
 (D)  $30 \text{ cm}^2$ .  
 (E)  $36 \text{ cm}^2$ .
18. Um condomínio é formado por 5 prédios, e a média do consumo de água por prédio, no mês de fevereiro, foi igual a  $620 \text{ m}^3$ . No mês de março, 3 prédios diminuíram seus consumos, cada um, em  $20 \text{ m}^3$  e, a soma do aumento do consumo dos outros 2 prédios foi igual a  $80 \text{ m}^3$ . Em março, a média do consumo de água por prédio nesse condomínio foi
- (A)  $621 \text{ m}^3$ .  
 (B)  $622 \text{ m}^3$ .  
 (C)  $623 \text{ m}^3$ .  
 (D)  $624 \text{ m}^3$ .  
 (E)  $625 \text{ m}^3$ .
19. Uma das tarefas de uma gincana escolar consistia na arrecadação de leite para doação e foi realizada nos dois períodos em que a escola funciona. No período matutino, cada aluno trouxe 3 garrafas de leite, e, no período vespertino, que tem 420 alunos a menos do que no período matutino, cada aluno trouxe 8 garrafas de leite. Se o número de garrafas de leite arrecadadas pelos alunos do período matutino foi o triplo do número de garrafas arrecadadas pelos alunos do período vespertino, o número total de alunos dessa escola é
- (A) 540.  
 (B) 600.  
 (C) 660.  
 (D) 720.  
 (E) 780.

20. O triângulo isósceles ABC tem o lado BC em comum com o triângulo retângulo e isósceles DBC, conforme mostra a figura a seguir.

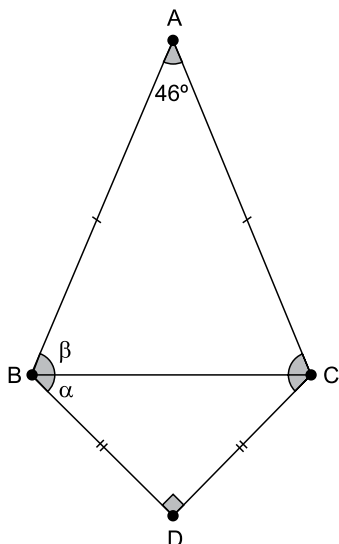

(Arquivo pessoal; imagem usada com autorização)

Se  $\alpha = \widehat{DBC}$  e  $\beta = \widehat{ACB}$ , a diferença  $\beta - \alpha$  é igual a

- (A)  $21^\circ$ .
- (B)  $22^\circ$ .
- (C)  $23^\circ$ .
- (D)  $24^\circ$ .
- (E)  $25^\circ$ .

**R A S C U N H O**

**NOÇÕES DE INFORMÁTICA**

21. No Microsoft Windows 10, em sua configuração original, existe um arquivo texto na pasta C:\Temp. Considerando que o usuário tenha todas as devidas permissões, se esse arquivo estiver na Área de Transferência isso significa que

- (A) pode ser recuperado da Lixeira do Windows para a sua localização original.
- (B) não pode ser recuperado da Lixeira do Windows, mas seu conteúdo pode ser acessado.
- (C) é um arquivo que está protegido contra edição.
- (D) pode ser aberto pelo Paint, para edição de conteúdo, porém sem possibilidade de formatação de texto.
- (E) pode ser colado para outra pasta vazia, usando as teclas CTRL+V.

22. Tem-se o seguinte documento, criado no Microsoft Word 2016, em sua configuração original, com 5 linhas digitadas.

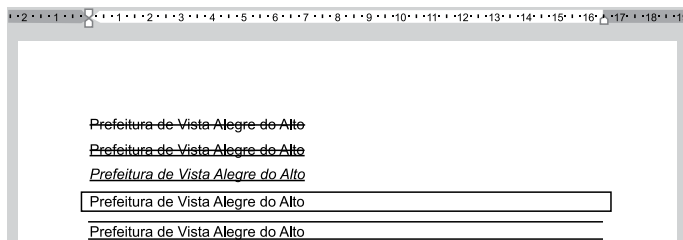

A(s) linha(s) em que o texto contém a formatação em texto tachado está, apenas, em:

(Considere a numeração das linhas de cima para baixo.)

- (A) 1.
- (B) 1 e 2.
- (C) 2 e 3.
- (D) 4.
- (E) 4 e 5.

23. Tem-se a seguinte planilha, criada no Microsoft Excel 2016, em sua configuração padrão.

	A	B	C	D
1	10	7	12	7
2	1	3	2	1
3	1	13	10	2
4				
5	1			

A célula A5 contém a função =MENOR(A1:D3;3).

Assinale a alternativa que contém uma célula que, se apagada, alterará o resultado exibido na célula A5.

- (A) B2
- (B) C2
- (C) D3
- (D) D2
- (E) B3

## CONHECIMENTOS ESPECÍFICOS

24. Usando o Microsoft PowerPoint 2016, em sua configuração padrão, um usuário criou uma apresentação com 5 slides. O slide 2 é o único que está oculto. No slide 1, existe um botão de ação. Ao iniciar o Modo de Apresentação pressionando a tecla F5, o slide 1 é exibido e, após essa operação, o usuário \_\_\_\_\_ e o slide 2 foi, então, exibido.
- Assinale a alternativa que preenche corretamente a lacuna do enunciado.
- (A) pressionou a tecla ENTER
- (B) pressionou a tecla Page Down
- (C) clicou no botão de ação, que foi configurado com Hiperlink para o slide 2
- (D) clicou no botão de ação, que foi configurado com Hiperlink para o próximo slide
- (E) pressionou a tecla CTRL+ENTER
25. Pedro está preparando uma mensagem de correio eletrônico usando o Microsoft Outlook 2016, em sua configuração original, para Caroline, Fernanda, Gustavo e Bruno. No entanto, Pedro deseja que Gustavo, caso clique em Responder a todos quando receber a mensagem, tenha a resposta automaticamente preparada contendo como destinatários apenas o próprio Pedro e a Caroline. Isso significa que Pedro precisa colocar no campo Cco apenas os destinatários
- (A) Fernanda e Bruno.
- (B) Gustavo.
- (C) Caroline.
- (D) Gustavo e Caroline.
- (E) Gustavo e Pedro.
26. A experiência de convívio, como método de trabalho, parte do entendimento de que as situações de convivência precisam ser preparadas e criadas como oportunidades para aquisição de conhecimentos e para o desenvolvimento de habilidades e de projetos de vida pessoais e coletivos. As práticas socioeducativas assentam-se nos princípios de liberdade de expressão, na corresponsabilidade dos participantes, na valorização de suas vivências e saberes e no/na permanente
- (A) adequação comportamental.
- (B) resgate da verdade.
- (C) reflexão crítica.
- (D) regramento social.
- (E) posicionamento conservador.
27. Indivíduos ou famílias que apresentam características socialmente desvalorizadas e discriminadas em relação à raça, etnia, gênero, cor, orientação sexual, deficiência etc, requerem serviços capazes de desenvolver potencialidades e fortalecer vínculos familiares e sociais. Tais serviços são concretizados por meio de ofertas socioeducativas, lúdicas e socioculturais, que atendam às diferentes necessidades. Desenvolver tais atividades junto a esses indivíduos e famílias, trazendo à tona elementos culturais, permite trabalhar as dimensões da tolerância, da consciência, do pertencimento e do respeito às diferenças, essenciais na construção de
- (A) iniciativas singulares.
- (B) posturas relevantes.
- (C) mentalidades abertas.
- (D) identidades positivas.
- (E) êxitos pessoais.
28. São diversos os fatores que geram as situações de vulnerabilidade social: a ausência de renda; o desemprego e o trabalho precário; a fragilização de vínculos familiares; o acesso frágil ou inexistente aos serviços sociais públicos; entre outros. Já as situações de risco pessoal e social estão associadas a vitimizações, calamidades, violências e violações de direitos. No sentido de proporcionar a devida atenção, defesa e garantia de direitos de indivíduos e famílias nessas situações, a política de assistência social e outras políticas dos campos social e econômico devem manter entre si relações de completude e
- (A) articulação.
- (B) sobreposição.
- (C) enfrentamento.
- (D) dependência.
- (E) concorrência.

- 29.** A história da sociedade revela os inúmeros obstáculos das famílias em responder às adversidades por elas vivenciadas, que dificultam o desempenho de seu papel junto aos seus membros. Na perspectiva da política de Assistência Social, fortalecer a função protetiva da família é reconhecê-la como espaço de proteção e socialização primárias, provedora de cuidados, mas que precisa também ser cuidada e protegida. Cumprem esse objetivo as atividades que fortalecem o sentimento de pertencimento familiar, a cultura do diálogo, do respeito aos direitos e da confiança
- (A) em um futuro melhor.
  - (B) no papel das instituições.
  - (C) na sua experiência de vida.
  - (D) na ordem social vigente.
  - (E) entre os seus membros.
- 30.** A autoestima, na perspectiva social, é o reconhecer-se igual em direitos, especialmente pela parcela da população que foi historicamente inserida de forma desigual na sociedade. A autoestima social nasce, então, do reconhecimento de si e dos outros como sujeitos de direitos. Entre as atividades voltadas para a reconstrução da autoestima social, estão aquelas que questionam os processos subalternizantes e discriminatórios; são também as ações de fortalecimento dos mecanismos democráticos da sociedade, ou seja, de incentivo
- (A) à livre iniciativa.
  - (B) à participação social.
  - (C) ao desempenho laboral.
  - (D) à responsabilidade pessoal.
  - (E) ao desenvolvimento psicossocial.
- 31.** Em muitos casos, o primeiro contato com o usuário da assistência social é estabelecido na rua, pelos profissionais da equipe de abordagem social. Essa modalidade implica na presença contínua e ativa da equipe em espaços públicos, com objetivos de identificar as famílias e indivíduos com direitos violados, mapear as reais necessidades do território e de possibilitar acessos aos serviços socioassistenciais. Para a efetividade da abordagem social é relevante que haja o registro e a sistematização contínua dos dados dos indivíduos/famílias, tendo como base para essa abordagem
- (A) a escuta qualificada.
  - (B) a padronização metodológica.
  - (C) o cuidado tradicional.
  - (D) a estratégia de adequação.
  - (E) a opinião pessoal.
- 32.** A busca ativa não está restrita a atividades esporádicas ou como resposta a uma demanda pontual da gestão; ela somente é efetiva se ocorre de modo planejado e regular. A busca ativa tem por objetivo promover a atuação preventiva, no sentido de identificar famílias sem acesso aos serviços, programas e benefícios de assistência social, de divulgar as ofertas socioassistenciais e de promover vinculação das famílias à principal unidade pública de proteção básica, qual seja, ao
- (A) Serviço de Proteção Social no Domicílio.
  - (B) Núcleo de Acolhimento de Assistência Social.
  - (C) Centro de Referência Especializado de Assistência Social.
  - (D) Serviço de Atendimento e Convívio Familiar.
  - (E) Centro de Referência de Assistência Social.
- 33.** Crianças e adolescentes afastados do convívio familiar, muitas vezes desconhecem o motivo que os levaram ao acolhimento institucional, encarando essa medida como uma punição e despertando sentimentos de rejeição, revolta ou abandono. Diante disso, deve-se dar especial atenção ao momento de acolhida inicial, apresentando o espaço físico, as crianças e os adolescentes que lá se encontram e seu educador/cuidador de referência. Ainda, ao longo do acolhimento, deve-se favorecer o diálogo com a criança e o adolescente sobre suas impressões e sentimentos relacionados ao afastamento, oportunidade na qual se deve esclarecer também que o serviço de acolhimento é organizado para seu/sua
- (A) evolução.
  - (B) proteção.
  - (C) amadurecimento.
  - (D) educação.
  - (E) adaptação.
- 34.** Ainda que o afastamento da criança ou do adolescente tenha ocorrido por motivo grave, os profissionais do Serviço de Acolhimento não devem se referir de modo pejorativo à família de origem. A criança e o adolescente devem ter sua origem (família, comunidade, cultura) tratada com respeito. Nesse sentido, o educador/cuidador e todos os profissionais do Serviço devem receber orientações para, nos momentos de visitas da família ao serviço e contato com a criança e o adolescente, atuarem, se necessário, como
- (A) pesquisadores.
  - (B) fiscalizadores.
  - (C) interventores.
  - (D) mediadores.
  - (E) colaboradores.

- 35.** Embora as Oficinas sejam realizadas sob a condução de técnico de nível superior, o Orientador/Educador Social tem a atribuição de organizar e desenvolver atividades individuais e coletivas de vivência nas unidades e na comunidade, exercendo a função de facilitador desse processo. De acordo com orientações técnicas, estão entre os procedimentos iniciais para a realização de Oficinas: o conhecimento das expectativas dos participantes e o estabelecimento de regras para seu funcionamento, construindo, de forma democrática, um(a)
- (A) roteiro de resultados.
  - (B) cadastro dos participantes.
  - (C) contrato de convivência.
  - (D) declaração de comparecimento.
  - (E) listagem de deveres.
- 36.** Um dos princípios que regem a política de assistência social é o de tornar o seu destinatário alcançável pelas demais políticas públicas, tais como: a moradia digna, o trabalho, os cuidados de saúde, o acesso à educação, à cultura, ao esporte e lazer, à segurança alimentar, à infraestrutura urbana e rural, ao crédito bancário, à documentação civil. Portanto, constitui-se um dos direitos socioassistenciais a proteção social por meio da
- (A) contrarreferência.
  - (B) intencionalidade.
  - (C) intermediação.
  - (D) intersetorialidade.
  - (E) contrapartida.
- 37.** A desigualdade social e a pobreza, inerentes à sociedade capitalista, geram a desproteção social, que exige a intervenção da esfera pública para o seu enfrentamento. A proteção social no âmbito da assistência social tem por direção o desenvolvimento humano e social e os direitos de cidadania, e seus serviços, programas, projetos e benefícios devem estar articulados com as demais políticas sociais para efetivamente se constituir um Sistema Público de
- (A) Atenção Global.
  - (B) Gestão Plena.
  - (C) Universalidade Básica.
  - (D) Seguridade Social.
  - (E) Garantias Processuais.
- 38.** O modelo de gestão compartilhada dos serviços, benefícios e transferências de renda, estabelecido no âmbito do Sistema Único de Assistência Social (SUAS), é operacionalizado de forma descentralizada entre os entes federados. O sistema de gestão do programa de transferência de renda, a exemplo do Bolsa Família, é uma importante ferramenta de disponibilização de dados atualizados. O programa possui três processos realizados de forma compartilhada com Estados, Municípios e Distrito Federal: Gestão de Benefícios, Financeira e de
- (A) Controle.
  - (B) Recursos Humanos.
  - (C) Condicionalidades.
  - (D) Acessos.
  - (E) Monitoramento Avaliativo.
- 39.** Historicamente, a assistência social era realizada por meio de atendimentos pontuais, direcionados a programas que, muitas vezes, não correspondiam às necessidades da população. Com a estruturação do SUAS, os serviços socioassistenciais são organizados a partir de um padrão nacional de cobertura, envolvendo ações de caráter continuado e por tempo indeterminado. O termo “continuado” expressa que os serviços socioassistenciais devem estar disponíveis para a população de forma permanente, sem descontinuidades ou interrupções, contribuindo para consolidar o direito da família
- (A) à pontualidade.
  - (B) à proteção estatal.
  - (C) à tutela institucional.
  - (D) a um ambiente satisfatório.
  - (E) ao bem-estar relacional.
- 40.** A família é o lugar do cuidado, proteção e construção de vínculos relacionais e de pertencimento, mas pode também se configurar como um espaço de reprodução de desigualdades e de violência. No entanto, a realidade tem dado sinais, cada vez mais evidentes, de processos de penalização e desproteção das famílias brasileiras. Nessa perspectiva, o Trabalho Social com Famílias (TSF), no contexto do SUAS, é organizado em duas direções: às famílias que estão vivendo em condições de vulnerabilidade e àquelas que se encontram em situação de risco pessoal e social. Essa organização do TSF parte do pressuposto de que as necessidades sociais são diversas e complexas, exigindo respostas públicas
- (A) diferenciadas.
  - (B) imediatas.
  - (C) homogêneas.
  - (D) genéricas.
  - (E) protocolares.

41. Em se tratando da população em situação de rua, inúmeros fatores contribuem para essa condição, entre eles, a pobreza extrema, os vínculos familiares rompidos ou fragilizados e a inexistência de moradia convencional; essas são as três características comuns desse grupo populacional. Na dinâmica das ruas, há variadas formas de viver; o que diferencia essas situações é o grau, maior ou menor, de inserção nesse contexto e a dependência dos vínculos construídos na rua, como forma de sobrevivência e
- (A) autonomia.
  - (B) solução do problema.
  - (C) resistência.
  - (D) mudança.
  - (E) melhoria da autoestima.
42. Diversos estudos sobre o trabalho infantil demonstram que ao contrário de aprendizados, essa forma de trabalho, desprotegida e incompatível com a idade de quem o exerce, implica uma série de consequências para as crianças, como a evasão escolar, abusos e acidentes. Mesmo assim, no Brasil persiste um dos conceitos amplamente aceitos na sociedade de que o trabalho infantil é um meio de, supostamente, ensinar valores e afastar crianças e adolescentes do uso de drogas, do crime e de outras situações de risco; trata-se de conceito que perdeu historicamente no país, denominado pedagogia
- (A) da aprendizagem.
  - (B) da infância.
  - (C) da adaptação.
  - (D) do mérito.
  - (E) do trabalho.
43. A maioria dos atos de violência praticados contra crianças e adolescentes, entre os quais o abuso e a exploração sexual, tem autoria de familiares ou de pessoas com quem têm outros vínculos de confiança. O abuso sexual é a ação que se utiliza da criança ou do adolescente para fins sexuais do abusador; a exploração sexual comercial refere-se à atividade sexual em troca de remuneração ou qualquer outra forma de compensação. No SUAS, o serviço direcionado a adolescentes e jovens egressos ou vinculados a programas de combate à violência, ao abuso e à exploração sexual, de cuja equipe de referência o educador social faz parte, é o Serviço de
- (A) Acolhimento Institucional.
  - (B) Proteção Social Integral ao Adolescente.
  - (C) Cumprimento de Medidas Socioeducativas.
  - (D) Convivência e Fortalecimento de Vínculos.
  - (E) Atendimento Especial às Situações de Risco.
44. O idoso com idade igual ou superior a sessenta e cinco anos e a pessoa com deficiência, de qualquer idade, têm direito ao Benefício de Prestação Continuada (BPC); trata-se da garantia de um salário mínimo por mês, desde que comprovem não possuir meios de prover a própria manutenção nem de tê-la provida por sua família. Conforme previsto no artigo 20 (§ 3º) da Lei Orgânica da Assistência Social (LOAS), tem direito ao BPC aqueles com renda familiar mensal *per capita* igual ou inferior a
- (A) 1/4 do salário-mínimo.
  - (B) 1/2 salário mínimo.
  - (C) 1 salário mínimo.
  - (D) 50% do salário/referência.
  - (E) 1 salário/referência.
45. No Sistema Único de Assistência Social (SUAS), as proteções sociais, básica e especial, são ofertadas, respectivamente, no Centro de Referência de Assistência Social (CRAS) e no Centro de Referência Especializado de Assistência Social (CREAS) e pelas entidades sem fins lucrativos dessa área. O conjunto da oferta de serviços, programas, projetos e benefícios de assistência social, mediante articulação entre todas as unidades de provisão do SUAS, é denominado
- (A) núcleo de seguridade básica.
  - (B) rede socioassistencial.
  - (C) centro de atenção integral.
  - (D) sistema pluriassistencial.
  - (E) matriz protetiva.
46. O artigo 4º da Norma Operacional Básica do SUAS (NOB/SUAS) define as cinco seguranças sociais que devem ser alicerçadas pelo SUAS: a acolhida, a renda, o convívio ou vivência familiar, comunitária e social, o desenvolvimento de autonomia e o apoio e auxílio. A demanda por essa última segurança se dá quando, sob riscos circunstanciais, exige a oferta de auxílios em bens materiais e em pecúnia, para as famílias, seus membros e indivíduos, denominados(as)
- (A) suportes vitalícios.
  - (B) atenções imediatas.
  - (C) benefícios eventuais.
  - (D) recursos básicos.
  - (E) medidas primárias.

47. É dever da União, dos Estados, do Distrito Federal e dos Municípios atuar de forma articulada para coibir o uso de castigo físico ou de tratamento cruel ou degradante em crianças e adolescentes. Entre as ações previstas no artigo 70-A (III) do Estatuto da Criança e do Adolescente (ECA), estão a formação continuada e a capacitação dos profissionais de saúde, educação e assistência social e dos demais agentes, para o desenvolvimento das competências necessárias à identificação de evidências, ao diagnóstico e ao enfrentamento de todas as formas de violência contra a criança e o adolescente, bem como de competências para sua
- (A) responsabilização.
  - (B) atenuação.
  - (C) reparação.
  - (D) prevenção.
  - (E) penalização.
48. Sempre que os direitos reconhecidos no Estatuto da Pessoa Idosa forem ameaçados ou violados, poderão ser aplicadas as medidas específicas de proteção. De acordo com o artigo 45 (IV) do Estatuto, entre tais medidas está a inclusão em programa oficial ou comunitário de auxílio, orientação e tratamento a usuários dependentes de drogas lícitas ou ilícitas, da própria pessoa idosa ou da pessoa de sua convivência que
- (A) lhe cause perturbação.
  - (B) exija cuidados.
  - (C) resulte em dependência econômica.
  - (D) necessite de afastamento do domicílio.
  - (E) demande tratamento hospitalar.
49. O direito da criança e do adolescente à convivência familiar e comunitária é reconhecido na Constituição Federal e no ECA, bem como em outras legislações e normativas nacionais e internacionais. Na relação com a comunidade, esse grupo social depara-se com regras, leis, valores, papéis sociais, cultura, crenças e tradições, encontrando importantes recursos para seu desenvolvimento. De acordo com o Plano Nacional de Promoção, Proteção e Defesa do Direito de Crianças e Adolescentes à Convivência Familiar e Comunitária, os espaços e as instituições sociais são mediadores das relações que as crianças e os adolescentes estabelecem, contribuindo para a construção de seu(sua)
- (A) progresso moral.
  - (B) bom senso.
  - (C) sucesso social.
  - (D) bemestar.
  - (E) identidade coletiva.
50. De acordo com a Constituição Federal de 1988, a família, base da sociedade, tem especial proteção do Estado, sendo os direitos e deveres referentes à sociedade conjugal exercidos igualmente pelo homem e pela mulher. Ainda para efeito da proteção do Estado, o artigo 226 (§ 3º) da Constituição reconhece a união estável entre o homem e a mulher como entidade familiar, devendo a Lei
- (A) valorizar seu caráter natural.
  - (B) facilitar sua conversão em casamento.
  - (C) considerar como uma situação especial.
  - (D) manter sua condição temporária.
  - (E) validar a vontade das partes.





