



## PREFEITURA MUNICIPAL DE VISTA ALEGRE DO ALTO

ESTADO DE SÃO PAULO

CONCURSO PÚBLICO

### 023. PROVA OBJETIVA

#### PROFESSOR DE EDUCAÇÃO BÁSICA I – PEB I

- ◆ Você recebeu sua folha de respostas e este caderno contendo 50 questões objetivas.
- ◆ Confira seus dados impressos na capa deste caderno e na folha de respostas.
- ◆ Quando for permitido abrir o caderno, verifique se está completo ou se apresenta imperfeições. Caso haja algum problema, informe ao fiscal da sala para a devida substituição deste caderno.
- ◆ Leia cuidadosamente todas as questões e escolha a resposta que você considera correta.
- ◆ Marque, na folha de respostas, com caneta de tinta preta, a letra correspondente à alternativa que você escolheu.
- ◆ A duração da prova é de 3 horas, já incluído o tempo para o preenchimento da folha de respostas.
- ◆ Só será permitida a saída definitiva da sala e do prédio após transcorridas 2 horas do início da prova.
- ◆ Deverão permanecer em cada uma das salas de prova os 3 últimos candidatos, até que o último deles entregue sua prova e assine o termo respectivo.
- ◆ Ao sair, você entregará ao fiscal a folha de respostas e este caderno.
- ◆ Até que você saia do prédio, todas as proibições e orientações continuam válidas.

**AGUARDE A ORDEM DO FISCAL PARA ABRIR ESTE CADERNO.**

Nome do candidato \_\_\_\_\_

RG \_\_\_\_\_

Inscrição \_\_\_\_\_

Prédio \_\_\_\_\_

Sala \_\_\_\_\_

Carteira \_\_\_\_\_



## CONHECIMENTOS GERAIS

### LÍNGUA PORTUGUESA

Leia a tira para responder às questões de números 01 e 02.



(Fernando Gonsales. *Níquel Náusea*. <https://cartum.folha.uol.com.br>, 16.02.2024)

01. É correto afirmar que a conversa entre os dois personagens da tira

- (A) mimitiza o caráter filosófico dos provérbios, com conclusões objetivas.
- (B) ensina ao leitor a importância de se esforçar para recuperar uma lembrança.
- (C) ilustra a sabedoria milenar chinesa que ensina a rechaçar o que é bom.
- (D) tem caráter de aconselhamento, apesar da vagueza que a sustenta.
- (E) demonstra a importância de se falar sobre algo para recordar detalhes.

02. Há trecho da tira reescrito em conformidade com a norma-padrão de regência em:

- (A) Há um provérbio chinês de que me esqueci.
- (B) Acho que ele se refere de algo sobre a vida.
- (C) Só tenho ciência em que é muito bom.
- (D) Você carecia a seguir esse conselho.
- (E) Você devia observar a esse conselho.

Leia o texto para responder às questões de números 03 a 08.

O avanço da inteligência artificial (IA), nos últimos anos, tem tirado o sono de profissionais de boa parte dos setores da economia e pode haver ainda mais motivos para se preocupar, segundo uma pesquisa.

A principal revelação do estudo é que oito em cada dez profissionais mulheres nos Estados Unidos (cerca de 59 milhões delas) estão em cargos altamente expostos às mudanças geradas pela IA – contra seis a cada dez homens. Isso não significa, é claro, que todas essas profissionais serão demitidas, mas parte de suas funções deve passar por automatização nos próximos anos.

“Isso acontece porque homens tendem a assumir mais trabalhos manuais, menos relacionados à tecnologia. Então, não se trata de a IA estar propositalmente desfavorecendo mulheres; se trata de elas ocuparem atualmente mais posições que

no futuro serão automatizadas”, explica Mark McNeilly, professor de Marketing e coordenador da pesquisa, referindo-se a áreas como administração, vendas e ciências sociais, que podem sofrer transformações profundas.

Embora ainda não haja muitas pesquisas desse tipo, um outro estudo realizado por uma empresa britânica aponta uma diferença de gênero no próprio uso da tecnologia. Enquanto 54% dos homens britânicos estão abraçando a IA no seu cotidiano pessoal e profissional, apenas 35% das mulheres têm feito o mesmo. Na opinião de McNeilly, essa diferença tem a ver com a disparidade de objetivos de mulheres e homens no mercado de trabalho.

Mas ninguém precisa entrar em desespero. Em algumas áreas, por exemplo, recursos tecnológicos devem facilitar a vida dos trabalhadores, segundo McNeilly. Em outras, porém, a transformação pode sim ser radical. Para ele, o mais importante é começar a usar desde já tecnologias envolvendo IA, incorporando-as ao dia a dia. Por outro lado, num mundo ainda mais automatizado, McNeilly prevê que o contato humano deve se tornar cada vez mais importante: “Então dê asas às suas habilidades interpessoais, de criar contatos e de influenciar outras pessoas”.

(Leonardo Neiva. *A Inteligência Artificial vai roubar os empregos das mulheres?* <https://gamarevista.uol.com.br>, 03.03.2024. Adaptado)

03. De acordo com informações presentes no texto, é correto afirmar que

- (A) a proporção de mulheres que correm risco de perder o trabalho na área tecnológica é quase o dobro da observada para o sexo masculino.
- (B) homens não assumem tantos trabalhos que dependem da tecnologia por não apresentarem capacitação adequada nessa área.
- (C) a automatização de certos trabalhos é uma realidade que gera insegurança econômica para ambos os sexos de maneira equilibrada.
- (D) as projeções com base no tipo de trabalho e grau de dependência tecnológica não implicam necessariamente perdas reais de emprego.
- (E) o baixo uso de inteligência artificial por mulheres é o que tem feito com que especialistas afirmem que a tecnologia vai substituí-las no mercado de trabalho.

04. Segundo o que se afirma no texto, o pesquisador Mark McNeilly recomenda que

- (A) se use, no âmbito profissional, cotidianamente, a inteligência artificial, e se fortaleça a capacidade de interação humana.
- (B) se aprenda a fazer trabalhos manuais, de modo a ocupar cargos que hoje são executados por homens.
- (C) se expandam as relações interpessoais de modo a tornar o uso da inteligência artificial algo restrito à vida pessoal.
- (D) se popularizem os métodos de criação de sistemas de inteligência artificial para que ninguém se sinta excluído.
- (E) se incluam mais mulheres em trabalhos manuais, de modo a reverter o processo em curso de automatização.

05. No trecho "... essa diferença tem a ver com a **disparidade** de objetivos de mulheres e homens no mercado de trabalho" (4º parágrafo), o vocábulo destacado tem como antônimo, no contexto em que foi empregado:

- (A) vagarosidade.
- (B) multiplicidade.
- (C) variação.
- (D) semelhança.
- (E) vagueza.

06. Assinale a alternativa em que o vocábulo destacado foi empregado em sentido figurado.

- (A) ... estão em cargos altamente expostos às **mudanças** geradas pela IA – contra seis a cada dez homens. (2º parágrafo)
- (B) ... referindo-se a áreas como administração, vendas e ciências sociais, que podem sofrer **transformações** profundas. (3º parágrafo)
- (C) ... um outro **estudo** realizado por uma empresa britânica aponta uma diferença... (4º parágrafo)
- (D) Enquanto 54% dos homens britânicos estão **abraçando** a IA no seu cotidiano pessoal... (4º parágrafo)
- (E) ... McNeilly prevê que o contato humano deve se tornar cada vez mais **importante**... (5º parágrafo)

07. Considere os trechos do 4º parágrafo:

- **Embora** ainda não haja muitas pesquisas desse tipo, um outro estudo realizado por uma empresa britânica aponta uma diferença de gênero no próprio uso da tecnologia.
- **Enquanto** 54% dos homens britânicos estão abraçando a IA no seu cotidiano pessoal e profissional, apenas 35% das mulheres têm feito o mesmo.

Os vocábulos destacados podem ser substituídos, sem prejuízo do sentido e da correção gramatical, respectivamente, por:

- (A) Não obstante ... Sempre que
- (B) Apesar de que ... Na medida em que
- (C) Mesmo que ... Ao passo que
- (D) Por mais que ... À medida que
- (E) De maneira que ... Toda vez que

08. Assinale a alternativa em que o vocábulo destacado pode ser substituído pelo que está entre colchetes, sem prejuízo da norma-padrão de concordância verbal.

- (A) ... setores da economia e **pode** haver ainda mais motivos para se preocupar... [podem] (1º parágrafo)
- (B) ... mas parte de suas funções **deve** passar por automatização nos próximos anos. [devem] (2º parágrafo)
- (C) Então, não se trata de a IA estar propositalmente desfavorecendo mulheres; se **trata** de elas ocuparem mais posições que no futuro serão automatizadas"... [tratam] (3º parágrafo)
- (D) Embora ainda não **haja** muitas pesquisas muitas pesquisas desse tipo, um outro estudo realizado por uma empresa britânica... [hajam] (4º parágrafo)
- (E) Em algumas áreas, por exemplo, recursos tecnológicos devem **facilitar** a vida dos trabalhadores, segundo McNeilly. (5º parágrafo) [facilitarem]

09. Assinale a alternativa em que a frase está em conformidade com a norma-padrão de pontuação.

- (A) O pânico, que a inteligência artificial causa em alguns, é devido à possibilidade de perda de emprego.
- (B) As grandes alterações por que podem passar, certas áreas, afetam mais um grupo do que outro.
- (C) Mark McNeilly foi consultado – por ser especialista na área – e coordenar um projeto sobre o tema.
- (D) Alguns trabalhos apresentam características que podem ser facilmente (executadas por algoritmos inteligentes).
- (E) "A automatização de funções próprias dos humanos é algo" que vem se apregoando por ficcionistas há décadas.

Leia o texto para responder às questões de números 10 a 14.

Com a seriedade que lhe conferiam seus poucos anos a mais, além de sua condição de bacharel em direito e professor, João Etienne Filho não embarcava nas estripulias dos companheiros. Sempre se mantinha sóbrio, conta, para cuidar deles. Entrou em pânico na madrugada em que viu Fernando Sabino encarapitado<sup>1</sup> no arco do viaduto, na postura de quem se atiraria de um trampolim.

Hélio Pellegrino se aprazia em brincar com Etienne. Tinha mania de carregá-lo na avenida Afonso Pena – como, aliás, Paulo Mendes Campos fez um dia com Monteiro Lobato na avenida São João, no centro de São Paulo, na euforia de estar diante de um dos heróis de sua infância.

O convívio nem sempre era idílico<sup>2</sup>, e houve momentos em que Etienne se magoou de verdade com os quatro amigos – a ponto de escrever uma carta a Mário de Andrade, queixando-se. Recebia mal as brincadeiras de Otto Lara Resende, por exemplo. Quando publicou seu primeiro livro, *Dia e noite*, Etienne morava no primeiro andar da farmácia de uns tios, em Copacabana, que se chamava exatamente Dia e Noite – e Otto espalhou que o título da obra visava promover o estabelecimento.

Nada o magoou mais, no entanto, que as insinuações de que seria ele o inspirador de Hugo, personagem de *O encontro marcado* a certa altura envolvido com um aluno, “um negócio meio escandaloso”. “Foi uma safadeza do Fernando”, reagiu Etienne, lembrando que Hugo foi basicamente inspirado em Otto Lara Resende, assim como Mauro é quase todo Hélio Pellegrino e Eduardo Marciano o próprio romancista.

(Humberto Werneck. *O desatino da rapaziada*.  
Companhia das Letras, 1992. Adaptado)

Vocabulário:

<sup>1</sup> encarapitar: pôr-se no alto.

<sup>2</sup> idílico: de amor terno e delicado.

10. A partir da leitura do texto, é correto afirmar que

- (A) o auge da amizade de Etienne, Hélio, Paulo e Otto foi terem recebido como quinto elemento Monteiro Lobato.
- (B) a relação de amizade entre os quatro companheiros apresenta momentos de convivência com altos e baixos.
- (C) a acusação de que Etienne estava tentando subliminarmente promover negócio familiar foi feita com seriedade.
- (D) Etienne, nas reuniões com os amigos, não consumia bebidas por ser o mais velho e graduado entre eles.
- (E) cada um dos amigos mostrava uma peculiaridade de caráter, o que fazia deles um grupo muito homogêneo.

11. De acordo com o texto, é correto afirmar que as alegações em relação à obra *O encontro marcado* fizeram com que Etienne

- (A) exigisse reparação, pois teve sua índole maculada publicamente.
- (B) se inspirasse, pois queria também empreender um projeto parecido.
- (C) se recordasse dos amigos, pois não os via há um tempo considerável.
- (D) celebrasse, pois era uma conquista do amigo a quem admirava.
- (E) se ressentisse, pois achou que Sabino não o retratou adequadamente.

12. Assinale a alternativa em que há regência e emprego do pronome, em conformidade com a norma-padrão e com o que se afirma no texto.

- (A) Eram constantes as travessuras dos amigos, as quais Etienne não embarcava.
- (B) João Etienne Filho era bacharel e professor, onde se mostrava uma pessoa séria.
- (C) O amigo Otto fez uma brincadeira, da qual Etienne não gostou nem um pouco.
- (D) Etienne conhecia Mário de Andrade, de quem escreveu, expressando sua chateação.
- (E) Hélio se divertia com Etienne, a quem carregava como fizera uma vez com Lobato.

13. No trecho “Recebia mal as brincadeiras de Otto Lara Resende, por exemplo” (3º parágrafo), o vocábulo **mal** pertence à mesma classe de palavras que o destacado em:

- (A) Com a seriedade que lhe conferiam **seus** poucos anos a mais... (1º parágrafo)
- (B) ... no arco do viaduto, na postura de quem se atiraria **de** um trampolim. (1º parágrafo)
- (C) Tinha **mania** de o carregar na avenida Afonso Pena... (2º parágrafo)
- (D) ... na euforia de **estar** diante de um dos heróis de sua infância. (2º parágrafo)
- (E) ... em Copacabana, que se chamava **exatamente** Dia e Noite... (3º parágrafo)

14. A alteração da posição do vocábulo destacado em relação ao trecho original mantém a norma-padrão de colocação pronominal em:
- (A) Com a seriedade que conferiam-**lhe** seus poucos anos a mais (nasceu em março de 1918)... (1º parágrafo)
- (B) Sempre mantinha-**se** sóbrio, conta, para cuidar deles. (1º parágrafo)
- (C) ... encarapitado no arco do viaduto, na postura de quem atiraria-**se** de um trampolim. (1º parágrafo)
- (D) Hélio Pellegrino aprazia-**se** em brincar com Etienne. (2º parágrafo)
- (E) Nada magoou-**o** mais, no entanto, que as insinuações de que seria ele o inspirador... (4º parágrafo)
15. Quanto à ocorrência do acento indicativo de crase, está em conformidade com a norma-padrão a frase:
- (A) Momentos passados com amigos verdadeiros garantem lembranças para toda à vida.
- (B) Imagine estar no centro da cidade e encontrar aquela figura que marcou à sua infância.
- (C) Os momentos que sucederam à publicação do livro foram um pouco tensos para o autor.
- (D) Os amigos tinham assuntos à tratar toda vez que alguma celeuma entre eles acontecia.
- (E) As reflexões do autor acabaram coincidindo com às de outros literatos importantes.
16. No início do ano, uma professora recebeu 3 pacotes de 500 folhas cada e 7 pacotes de 100 folhas cada para serem usadas em sua única turma. Em seu planejamento, a professora decidiu que usaria, por dia, 3 folhas por aluno, durante os primeiros 30 dias de aula. Sabendo que o número de alunos da turma era 22 e que nos primeiros 30 dias nenhum aluno faltou, após o 30º dia de aula, o número de folhas que essa professora ainda tinha disponível para a turma era
- (A) 110.  
(B) 220.  
(C) 330.  
(D) 440.  
(E) 550.
17. No início de agosto, uma loja tinha 855 peças de reposição para geladeiras, entre peças do tipo A e peças do tipo B, de maneira que a razão entre o número de peças do tipo A e o número de peças do tipo B era  $\frac{2}{7}$ . Durante esse mês, a loja não recebeu mais peças desses tipos e, no fim de agosto, após o uso de muitas dessas peças, a razão indicada passou a ser igual a  $\frac{1}{3}$ . Sabendo que no mês de agosto foram utilizadas, do estoque, 125 peças do tipo A, o número de peças do tipo B utilizadas, nesse mês, foi
- (A) 430.  
(B) 440.  
(C) 450.  
(D) 460.  
(E) 470.
18. Alan e Aline são caminhoneiros e, em certo dia, transportavam, cada um, em seu respectivo caminhão, sacos de cimento de 50 kg. Ao compararem suas cargas, Aline disse a Alan: “Se eu passar 29 sacos do meu caminhão para o seu, vamos passar a transportar a mesma quantidade de sacos”. Em seguida, Alan respondeu a Aline: “Bom, se eu passar 1 saco de cimento do meu caminhão para o seu, você vai passar a transportar o dobro de sacos que eu passarei a transportar”. Como nenhuma troca de cargas foi feita por esses caminhoneiros, Aline continuou a transportar um número de sacos de cimento igual a
- (A) 51.  
(B) 59.  
(C) 60.  
(D) 119.  
(E) 120.

19. Alice iniciou a leitura de um livro no dia 1º de março e leu 30 páginas nesse dia. Nos 10 dias seguintes, ela leu 20 páginas por dia, de maneira que, após esses 11 primeiros dias de leitura, Alice já tinha lido 40% das páginas do livro. Se Alice continuar lendo diariamente, mas agora 15 páginas por dia, ela terminará a leitura desse livro no dia
- (A) 28 de março.
  - (B) 31 de março.
  - (C) 3 de abril.
  - (D) 6 de abril.
  - (E) 7 de abril.
20. Em um período de 10 horas, um centro de atendimento composto por 3 operadores atendeu 240 pessoas. Considerando condições proporcionais nesses atendimentos, o número de operadores necessários para que, em um período de 6 horas, 720 pessoas sejam atendidas é
- (A) 10.
  - (B) 12.
  - (C) 15.
  - (D) 16.
  - (E) 18.
21. Adriana fez e cumpriu uma programação de assistir a todos os episódios de duas séries: a série A, que possui 120 episódios, e a série B, que possui 68 episódios. Ela assistiu a 1 episódio da série A, a cada 4 dias, e 1 episódio da série B, a cada 5 dias. No primeiro dia de sua programação, Adriana assistiu, pela primeira vez, a 1 episódio de cada uma das séries. Após assistir, pela segunda vez, a 1 episódio de cada série no mesmo dia, o número de episódios da série B que ainda faltava para ela assistir era
- (A) 27.
  - (B) 36.
  - (C) 45.
  - (D) 54.
  - (E) 63.

22. Um triângulo T tem um vértice em comum com um retângulo, um vértice sobre um dos lados desse retângulo e um vértice no interior desse retângulo, conforme mostra a figura.

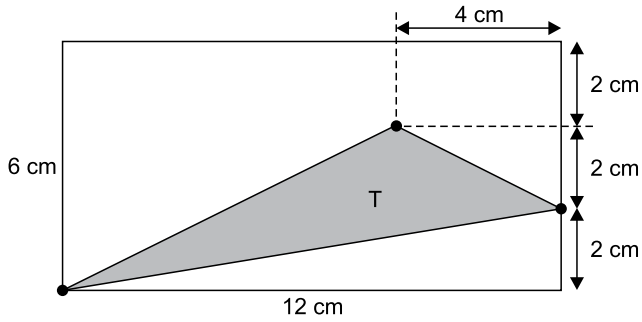

(Arquivo pessoal; imagem usada com autorização)

A área do triângulo T é

- (A)  $16 \text{ cm}^2$ .  
 (B)  $18 \text{ cm}^2$ .  
 (C)  $24 \text{ cm}^2$ .  
 (D)  $30 \text{ cm}^2$ .  
 (E)  $36 \text{ cm}^2$ .
23. Um condomínio é formado por 5 prédios, e a média do consumo de água por prédio, no mês de fevereiro, foi igual a  $620 \text{ m}^3$ . No mês de março, 3 prédios diminuíram seus consumos, cada um, em  $20 \text{ m}^3$  e, a soma do aumento do consumo dos outros 2 prédios foi igual a  $80 \text{ m}^3$ . Em março, a média do consumo de água por prédio nesse condomínio foi
- (A)  $621 \text{ m}^3$ .  
 (B)  $622 \text{ m}^3$ .  
 (C)  $623 \text{ m}^3$ .  
 (D)  $624 \text{ m}^3$ .  
 (E)  $625 \text{ m}^3$ .
24. Uma das tarefas de uma gincana escolar consistia na arrecadação de leite para doação e foi realizada nos dois períodos em que a escola funciona. No período matutino, cada aluno trouxe 3 garrafas de leite, e, no período vespertino, que tem 420 alunos a menos do que no período matutino, cada aluno trouxe 8 garrafas de leite. Se o número de garrafas de leite arrecadadas pelos alunos do período matutino foi o triplo do número de garrafas arrecadadas pelos alunos do período vespertino, o número total de alunos dessa escola é
- (A) 540.  
 (B) 600.  
 (C) 660.  
 (D) 720.  
 (E) 780.

25. O triângulo isósceles ABC tem o lado BC em comum com o triângulo retângulo e isósceles DBC, conforme mostra a figura a seguir.

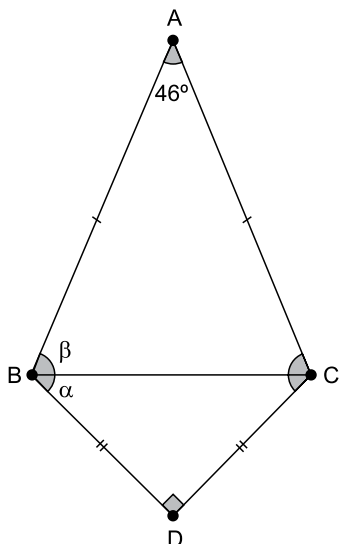

(Arquivo pessoal; imagem usada com autorização)

Sendo  $\alpha = \widehat{DBC}$  e  $\beta = \widehat{ABC}$ , a diferença  $\beta - \alpha$  é igual a

- (A)  $21^\circ$ .
- (B)  $22^\circ$ .
- (C)  $23^\circ$ .
- (D)  $24^\circ$ .
- (E)  $25^\circ$ .

## R A S C U N H O

## CONHECIMENTOS ESPECÍFICOS

### CONHECIMENTOS PEDAGÓGICOS & LEGISLAÇÃO

26. Ainscow (2009) aponta que algumas pesquisas sugerem certos padrões na história da educação especial em diferentes países.

Assinale a alternativa correta sobre essa análise.

- (A) Os sistemas de educação separados para a educação especial hoje são vistos como altamente eficazes, mas são questionados do ponto de vista dos direitos humanos.
- (B) Tem crescido a defesa de que a reorganização de escolas comuns dentro da comunidade é a forma mais eficaz de garantir que todas as crianças possam aprender efetivamente.
- (C) Hoje, entende-se que organizações religiosas ou filantrópicas são mais bem preparadas para elaborar e conduzir as práticas de educação especial.
- (D) Ainda nos anos 1990, a Declaração de Salamanca endossou as críticas ao conceito de educação inclusiva, tendo sido determinante na extinção dos programas de educação especial.
- (E) Tendo prevalecido a perspectiva de que a origem das dificuldades de aprendizagem está nas deficiências do aprendiz, a adoção de escolas comuns ou especiais no sistema educacional tornou-se irrelevante.

27. Barbosa (2007) analisa uma concepção da escolarização que, no mundo industrializado, funcionou como um processo de "colonização".

Qual das afirmações a seguir corretamente justifica essa caracterização, na leitura da autora?

- (A) A escolarização obrigatória serviu bem ao propósito de trazer as pessoas das camadas populares para uma cultura mais sofisticada e evoluída, integrando-as ao mundo desenvolvido.
- (B) As culturas e as lógicas escolares de socialização são distintas das culturas e lógicas de socialização das famílias e das culturas infantis, resultando em falhas na transmissão cultural.
- (C) A cultura escolar é fruto de um amálgama homogêneo de culturas diferentes, gerando a possibilidade de convivência pacífica entre todos os seus participantes.
- (D) Durante a expansão da escolarização obrigatória, cada escola teve liberdade para determinar seu próprio modo de funcionamento e conteúdos, formando culturas singulares.
- (E) A escolarização obrigatória permitiu a superação do conceito difuso de cultura por uma noção uniformizadora e de pertença política nacional, em prol de uma formação cidadã.

- 28.** Na perspectiva de Berbel (2011) acerca da autonomia dos estudantes, é correto afirmar que a motivação intrínseca
- (A) é eficaz na resolução de problemas, mas não é efetiva no desenvolvimento da criatividade.
  - (B) independe da prática do professor e, portanto, é irrelevante ao campo da didática.
  - (C) está ligada ao comportamento moralmente autônomo, mas não ao aprendizado autodeterminado.
  - (D) é favorecida quando o sujeito que aprende percebe que foi ele quem causou uma mudança desejada.
  - (E) deve ser ensinada, uma vez que os indivíduos são naturalmente propensos a agir por força de demandas externas.
- 29.** A Educação tem um compromisso essencial com a democracia.
- Assinale a alternativa que, de acordo com Paro (2001), articula corretamente essa característica com a dimensão da administração escolar.
- (A) A gestão democrática da escola é parte da transformação de uma democracia política para uma social.
  - (B) A administração é um modo democrático de conduzir as atividades da escola, enquanto a gestão é impregnada de autoritarismo e arbitrariedade.
  - (C) A administração é um conjunto de práticas burocráticas marcadas por linhas de comando e, portanto, incompatível com a natureza da escola.
  - (D) Métodos administrativos são neutros e, consequentemente, podem ser transpostos facilmente da realidade empresarial para a realidade escolar.
  - (E) A burocracia assegura o compromisso da escola com a democracia por restringir suas práticas aos fins estabelecidos legalmente em vez das definições diversas de agentes locais.
- 30.** Frade, Araújo e Glória (2018) propõem uma discussão sobre a multimodalidade na alfabetização. Para tanto, utilizam a definição de *modo*, dada por Kress e Bezemer: “um recurso social e culturalmente configurado para criar significado; ou seja, é o produto de um trabalho semiótico-social sobre um material específico no decorrer de períodos significativos”.
- Na esteira desse conceito, é correto afirmar que a multimodalidade deve ser entendida como
- (A) as diferentes aptidões que as crianças apresentam no momento da alfabetização.
  - (B) os diferentes significados que as palavras podem ter ao longo do tempo, revelando a flexibilidade da língua.
  - (C) os variados modos de representação que demandam uma reconfiguração do letramento para além do verbal.
  - (D) a polissemia dos textos literários clássicos, evidente para as crianças à medida que acessam as novas tecnologias de informação.
  - (E) a diversidade de métodos que se encontram à disposição do professor para ensinar a criança a escrever.
- 31.** De acordo com Cavaliere (2014), a escola de tempo integral como educação compensatória é uma medida
- (A) necessária, pois oferece cuidados a crianças que não têm onde ficar no contraturno.
  - (B) equivocada, pois a escola de tempo integral implica um retrocesso quanto à qualidade do ensino.
  - (C) positiva, pois garante o principal benefício da escola integral, como aquele de nivelar os estudantes mais necessitados com a formação dos mais privilegiados.
  - (D) acertada, pois, como medida compensatória, trabalha a favor dos princípios meritocráticos sobre os quais a democracia se sustenta.
  - (E) indesejável, pois trata-se de uma configuração afastada da educação de tempo integral como condição de direito universal.

- 32.** Assinale a alternativa que preenche corretamente a lacuna do trecho extraído de Panizza (2006), acerca do ensino da matemática:
- “\_\_\_\_\_ [são condições que], segundo os valores que assumem, modificam as estratégias de resolução e, conseqüentemente, o conhecimento necessário para resolver a situação”.
- (A) Sanções
- (B) Devoluções
- (C) Situações didáticas
- (D) Problemas algébricos
- (E) Variáveis didáticas
- 33.** As discutir o currículo, Silva (2016) resgata as contribuições de Dussel e Caruso sobre a “prática que reflete sobre as formas de transmissão da cultura, e a própria prática de transmiti-la”
- Essa prática é
- (A) a avaliação.
- (B) o projeto político-pedagógico.
- (C) a política.
- (D) a pedagogia.
- (E) a ciência.
- 34.** Telma Weisz (1999) destaca a necessidade de se refletir sobre a concepção de aprendizagem da qual partem os esforços de pesquisa e de ensino. A autora coloca-se sob o referencial construtivista, segundo o qual
- (A) o conhecimento novo aparece como resultado de um processo de ampliação, diversificação e aprofundamento do conhecimento anterior que o aluno já detém.
- (B) todo conhecimento é historicamente construído e entregue ao estudante, cujo êxito depende da capacidade de reproduzi-los com fidelidade.
- (C) o estudante pode ser enxergado como uma tábula rasa, uma folha em branco sobre a qual o professor constrói os saberes legados de geração em geração.
- (D) todo conhecimento se constrói espontaneamente, de modo que não há ensino, e sim orientação e mentoria por parte do professor.
- (E) é necessário assumir um ponto de vista adultocêntrico no processo de ensino, de modo que as crianças possam aprender do mesmo modo que os mais velhos aprendem.
- 35.** Nóvoa (2009) propõe-se a discutir o que poderia definir o bom professor. Lista, então, certas “disposições” que entende serem importantes na “definição pública de uma posição com forte sentido cultural [...]”.
- Assinale a alternativa que corretamente nomeia e descreve uma dessas disposições.
- (A) O amadorismo. A atividade docente perde sua dimensão de encanto e abnegação quando pensada como profissão.
- (B) A capacidade relacional. O domínio do conteúdo lecionado é secundário diante da habilidade de cultivar relações.
- (C) O tato pedagógico. Inclui a capacidade de relação e de comunicação sem a qual não se cumpre o ato de educar.
- (D) A resiliência solitária. Muito do trabalho docente se dá no isolamento da sala de aula, com o qual o professor deve estar preparado para lidar.
- (E) A delimitação do trabalho docente. O professor deve entender que seu trabalho é de natureza mais técnica do que política, a se conduzir nos limites da escola.
- 36.** É comum que, durante um estudo do meio, os professores solicitem aos estudantes que mantenham cadernos de campo.
- Para Lopes e Pontuschka (2009), essa prática é
- (A) defasada, porque técnicas de registro de imagem mais modernas substituem com ganhos as anotações do caderno.
- (B) essencial, desde que siga os atributos clássicos do trabalho de pesquisa de campo de geógrafos ou antropólogos.
- (C) fundamental, pois tem função didático-pedagógica ao longo de todo o desenvolvimento do estudo do meio.
- (D) prejudicial, já que divide o foco de atenção com a observação do lugar, servindo de distração aos alunos durante a atividade.
- (E) optativa, sendo relevante no ensino superior e até no ensino médio, mas dispensável na educação fundamental.

37. Uma das marcas das escolas de Reggio Emilia, sob a condução e inspiração de Loris Malaguzzi, foi a criação de espaços ricos “em materiais, ferramentas e pessoas com competência profissional”, onde “as mãos das crianças pudessem estar ativas para ‘criar o caos’” (Carolyn et al., 1999). Esses espaços são denominados
- (A) salas multissensoriais.
  - (B) cantos de entrada.
  - (C) laboratórios de STEAM.
  - (D) ateliers.
  - (E) salas de brinquedos.
38. Carvalho (2003) entende que a substituição do antigo sistema de avaliação, ancorado em provas e na repetência, pelo sistema de ciclos foi realizada sem a devida discussão e o espaço na formação continuada de professores e, tampouco, sem alterar as condições de trabalho. Para a autora, a decorrência desse fato é a
- (A) diluição completa dos critérios de avaliação e a dependência mais acentuada desses critérios perante a subjetividade e o repertório anterior do professor.
  - (B) autogestão dos professores enquanto colegiado de educadores, fortalecido devido ao abandono do Estado.
  - (C) busca por soluções de avaliação ancoradas nas teorias pedagógicas, rearticulando a teoria com a prática.
  - (D) diminuição gradual das desigualdades de raça, gênero e classe por ocasião da maior autonomia de trabalho docente.
  - (E) emergência natural do sistema de avaliação mediadora, que deve se basear na pessoalidade da relação entre o professor, o aluno e o conhecimento.
39. Alavarse (2009), ao discutir os aspectos que articulam a adoção dos ciclos com a educação democrática e a democratização dos saberes, sublinha a atuação dos professores no contexto da “pedagogia sob o aspecto de luta” (recorrendo ao termo vigotskiano). O autor entende ser um desdobramento desse embate “a tentativa de superar práticas avaliativas \_\_\_\_\_ que reforçam a noção utilitarista do conhecimento ao atribuir às notas escolares um valor de troca associado a um valor de uso, distante muitas vezes do conhecimento, pois expressaria sucesso na carreira interna à escola – aprovação – e promessas de ascensão social”.
- Assinale a alternativa que preenche corretamente a lacuna do texto.
- (A) automáticas
  - (B) somativas
  - (C) processuais
  - (D) de terminalidade específica
  - (E) formativas
40. De acordo com o que apresenta La Taille (*in* La Taille, Oliveira e Dantas, 1992), sobre o pensamento de Piaget, a personalidade
- (A) constitui o produto mais refinado da socialização.
  - (B) é um traço de nascença que independe do desenvolvimento psicológico.
  - (C) desenvolve-se de modo refratário à socialização.
  - (D) opõe-se crescentemente às normas de reciprocidade e de universalidade.
  - (E) revela o indivíduo à margem da sociedade.
41. Atualmente, vemos algumas iniciativas que abrem a escola a diferentes manifestações da cultura popular, como danças, filmes, programas de televisão, entre outras. De acordo com o documento *Indagações sobre o currículo: currículo, conhecimento e cultura* (Moreira; Candau, 2007), esse tipo de iniciativa
- (A) busca tornar o currículo um espaço de crítica cultural.
  - (B) fragiliza a formação estética e cultural dos alunos.
  - (C) tem o intuito de substituir a cultura erudita no currículo escolar.
  - (D) assume que as classes populares têm interesses culturais limitados.
  - (E) apresenta como principal benefício seu caráter lúdico.

Leia o texto a seguir, para responder às questões de números 42 e 43.

A partir da leitura do texto de Sasseron e Carvalho (2011), Maria, professora do quarto ano do ensino fundamental, compreendeu melhor seu papel na alfabetização científica de seus alunos. Ela está entusiasmada com o projeto de ciências, que se dedica ao estudo dos dinossauros na Era Mesozoica. Dentre outros suportes para a discussão, ela apresentou uma figura que representa as camadas de terra e a localização de fósseis (conforme figura a seguir). Foi quando um aluno disse não acreditar que dinossauros tenham mesmo existido, o que ele lembra de ter aprendido na igreja que frequenta.

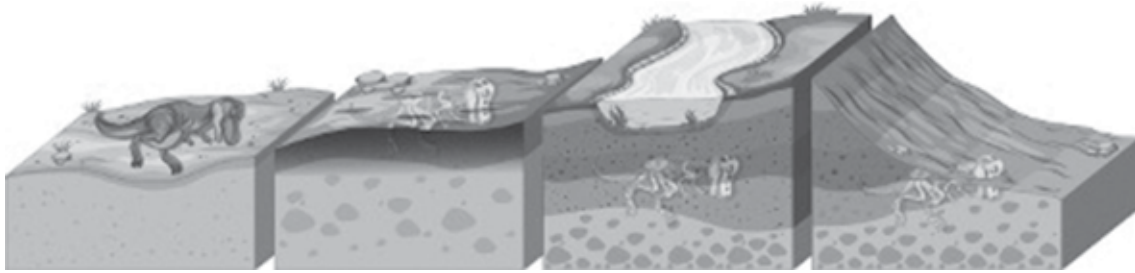

(<https://mundoeducacao.uol.com.br/geografia/fosseis.htm>)

42. Tendo em vista as habilidades de uma pessoa alfabetizada científica e tecnologicamente, propostas por Fourez (in Sasseron; Carvalho, 2011), a professora, diante da oposição do aluno, deve
- (A) ensinar à turma a validade universal e permanente dos conhecimentos científicos.
  - (B) evitar interpelar a fala do aluno a fim de não criar conflito com sua religião, garantindo uma educação laica.
  - (C) reconhecer seu erro ao fazer uso da figura, corrigindo sua fonte com o uso de fotografias e outras evidências propriamente científicas e menos questionáveis.
  - (D) apoiar os alunos a fazerem a distinção entre os resultados científicos e a opinião pessoal.
  - (E) conduzir a discussão dos alunos para o reconhecimento da hierarquia dos saberes humanos, encabeçada pela ciência.
43. Ainda nesse projeto, Maria propôs aos alunos um *tour* virtual pelo Museu Americano de História Natural para explorar a área dedicada aos dinossauros. A proposta da professora, em relação ao que defende Moran (2015), deve ser considerada
- (A) convergente, pois organiza em atividades claramente distintas e separadas aquelas que acontecem em sala de aula e as que se passam em ambiente virtual.
  - (B) convergente, pois privilegiam a transmissão de informações aos alunos não apenas pela professora, mas também pela autoridade científica do museu.
  - (C) convergente, pois mescla a sala de aula com o ambiente virtual, abrindo a escola para o mundo e trazendo o mundo para dentro da escola.
  - (D) divergente, pois a educação digital, em sua crescente complexidade, precisa ser trabalhada em si mesma e não como ferramenta para outras disciplinas.
  - (E) divergente, pois falha em basear a atividade em um modelo prévio bem-sucedido de aprendizagem, diante da complexidade de uma sociedade hiperconectada.
44. Veiga (2009), ao tratar da construção do projeto político-pedagógico no contexto da educação democrática e de qualidade, resgata um importante conceito de Shor e Freire. Este é “atribuído ao processo de desconcentração de poder das mãos de alguns, de poucos sobre quase todos”.
- Trata-se do conceito de
- (A) aprendizagem significativa.
  - (B) competência.
  - (C) ideologia.
  - (D) universalização do ensino.
  - (E) empoderamento.
45. Leia a descrição extraída da *Base Nacional Comum Curricular* (BNCC, Brasil, 2017): “Compreender, utilizar e criar tecnologias digitais de informação e comunicação de forma crítica, significativa, reflexiva e ética nas diversas práticas sociais (incluindo as escolares) para se comunicar, acessar e disseminar informações, produzir conhecimentos, resolver problemas e exercer protagonismo e autoria na vida pessoal e coletiva”.
- Essa descrição corresponde a
- (A) uma das habilidades cognitivas do ensino fundamental.
  - (B) um dos objetivos de aprendizagem da área de Linguagem e Tecnologias.
  - (C) uma das metas de desenvolvimento para a inserção digital.
  - (D) um prerequisite curricular para o ensino médio.
  - (E) uma das competências gerais da educação básica.

46. De acordo com o artigo 8º, parágrafo 1º, inciso II, da Resolução CNE/CEB nº 05/2009 (*Diretrizes Curriculares Nacionais para a Educação Infantil*), as dimensões expressivo-motora, afetiva, cognitiva, linguística, ética, estética e sociocultural da criança devem ter assegurada a sua
- (A) sequencialidade.
  - (B) indivisibilidade.
  - (C) separabilidade.
  - (D) hierarquização.
  - (E) disciplinarização.
47. De acordo com a *Política Nacional de Educação Especial na Perspectiva Inclusiva* (Brasil, 2008), o atendimento educacional especializado deve apoiar o desenvolvimento dos alunos. No contexto da educação de jovens e adultos e educação profissional, as ações da educação especial
- (A) obedecem às especificidades de cada unidade escolar, sendo sua oferta, portanto, facultativa.
  - (B) possibilitam a ampliação de oportunidades de escolarização, formação para a inserção no mundo do trabalho e efetiva participação social.
  - (C) devem ser geridas pelos órgãos públicos locais e regionais responsáveis pelas áreas de desenvolvimento econômico e do trabalho.
  - (D) são de cunho assistencialista, determinadas pelas secretarias de saúde a fim de respeitar os crescentes limites físicos enfrentados por esse público.
  - (E) priorizam a aceleração da alfabetização e do cálculo matemático simples desse alunado, a fim de que possam se tornar economicamente produtivos.
48. Tendo como base a *Política Nacional de Alfabetização* (Brasil, 2019), assinale a alternativa que identifica corretamente a habilidade de não apenas “usar números para contar, mas [...] de usar a compreensão e as habilidades matemáticas para solucionar problemas e encontrar respostas para as demandas da vida cotidiana”.
- (A) O raciocínio metodológico.
  - (B) O cálculo.
  - (C) A numeracia.
  - (D) A apropriação da realidade.
  - (E) A crítica.
49. Assinale a alternativa que completa, correta e respectivamente, as lacunas do trecho a seguir, extraído da *Política Nacional de Alfabetização* (Brasil, 2019).
- “Ao aprender as primeiras regras de correspondência entre grafema-fonema/fonema-grafema, a pessoa começa a \_\_\_\_\_, isto é, a extrair de uma sequência de letras escritas a sua forma fonológica (ou pronúncia), e a \_\_\_\_\_, isto é, a combinar em sinais gráficos (letras ou grafemas) os sons produzidos na fala”.
- (A) escutar ... falar
  - (B) observar ... propor
  - (C) memorizar ... aplicar
  - (D) decodificar ... codificar
  - (E) capacitar ... desenvolver
50. Uma professora de ensino fundamental testemunhou um conflito entre dois alunos. Um deles é afrodescendente e foi ofendido pelo colega com frases racistas. Se tomar como base o que estipula o artigo 5º da Resolução CNE/CP nº 01/2004, a professora deve
- (A) assegurar-se de que as ofensas raciais gerem punição pela direção escolar, nos termos da referida Resolução.
  - (B) conduzir ambos os alunos ao professor coordenador, responsável nominal por soluções de conflito de cunho racial.
  - (C) procurar outra lei de apoio à sua conduta, pois a Resolução trata exclusivamente de questões curriculares, sem versar sobre discriminação.
  - (D) deixar que os alunos solucionem o conflito por si mesmos, sem intervenção adulta.
  - (E) corrigir a postura, a atitude e as palavras de desrespeito e discriminação.



