



CONCURSO PÚBLICO EMPRESA DE INFRAESTRUTURA E OBRAS DE NITERÓI - ION

EDITAL N.º 001/2025

ENGENHEIRO ELETRICISTA

Duração: 4h (quatro horas)
Leia atentamente as instruções abaixo:

01 Você recebeu do fiscal o seguinte material:

a) Este caderno, com **40 (quarenta)** questões da prova objetiva, sem repetição ou falha, e **prova de redação**, conforme distribuição abaixo:

CONHECIMENTOS BÁSICOS				CONHECIMENTOS ESPECÍFICOS	REDAÇÃO
LÍNGUA PORTUGUESA	RACIOCÍNIO LÓGICO E MATEMÁTICO	CONHECIMENTOS GERAIS E LEGISLAÇÃO MUNICIPAL	NOÇÕES DE INFORMÁTICA		
1 a 5	6 a 10	11 a 15	16 a 20	21 a 40	

b) Um cartão de respostas destinado às respostas das questões objetivas, com a **folha da prova de redação** no verso.

02 Verifique se este material está em ordem e se o seu nome, RG, cargo e número de inscrição conferem com os dados que aparecem no cartão de respostas. Caso contrário, notifique imediatamente o fiscal.

03 Após a conferência, o candidato deverá assinar no espaço próprio do cartão de respostas, com caneta esferográfica de tinta na cor azul ou preta.

04 No cartão de respostas da prova objetiva, a marcação da alternativa correta deve ser feita cobrindo a letra correspondente ao número da questão e preenchendo todo o espaço interno, com caneta esferográfica de tinta na cor azul ou preta, de forma contínua e densa.

Exemplo: A B C D

05 Para cada uma das questões objetivas, são apresentadas **4 (quatro) alternativas** classificadas com as letras (A, B, C e D), mas só uma responde adequadamente à questão proposta. Você só deve assinalar uma alternativa. A marcação em mais de uma alternativa anula a questão, mesmo que uma das respostas esteja correta.

06 O candidato poderá entregar seu cartão de respostas, seu caderno de questões e retirar-se da sala de prova somente depois de decorrida **1 (uma) hora** do início da prova. O candidato que insistir em sair da sala de prova, descumprindo o aqui disposto, deverá assinar o Termo de Ocorrência declarando sua desistência do certame, que será lavrado pelo Coordenador do local.

07 **Só será permitido ao candidato levar o caderno de questões a partir de 1h (uma hora) para o horário de término da prova.**

08 Não será permitida a cópia de gabarito no local de prova. Ao terminar a prova de conhecimentos, o candidato entregará, obrigatoriamente, o seu cartão de respostas. **O candidato que se retirar da sala levando o cartão de respostas estará automaticamente eliminado do certame.**

09 Reserve os **30 (trinta)** minutos finais para marcar seu cartão de respostas. Os rascunhos e as marcações assinaladas no caderno de questões não serão levados em consideração.

10 Os **3 (três)** últimos candidatos permanecerão sentados até que todos concluam a prova ou que termine o seu tempo de duração, devendo assinar a ata de sala e retirar-se juntos.

CONHECIMENTOS BÁSICOS**LÍNGUA PORTUGUESA**

Leia o texto a seguir:

Internet é como o fogo: uma coisa maravilhosa, mas não na mão de criança, diz Vera Iaconelli

Em curso na CasaFolha, psicanalista analisa desafios da parentalidade, como limitar uso de smartphone

"A internet é uma ferramenta maravilhosa. Eu gosto de comparar a internet com a capacidade que o homem teve de produzir o fogo", diz a psicanalista Vera Iaconelli em seu curso na CasaFolha. "Só que o fogo não é para dar na mão de criança. Ele queima, ele machuca."

O problema é que, como pais e mães sabem muito bem, já faz anos que a rede mundial de computadores cabe inteira dentro da maioria dos celulares — os quais, por sua vez, cabem na palma da mão das crianças.

Mudar essa realidade está longe de ser fácil. "Tem uma geração que já começa com a internet, para quem a internet é como a luz elétrica", diz Iaconelli [...], no sentido de que se trata de algo dado como certo e sem o qual não se imagina a vida moderna.

Mas é preciso lidar com essa questão, sustenta a psicanalista, [...] autora dos livros "Criar Filhos no Século XXI" e "Manifesto Antimaternalista", entre outros. Em uma de suas aulas, ela argumenta que a infância é uma proteção para que as crianças não tomem contato com certos aspectos do mundo adulto antes da hora.

"A internet pula o cercadinho da infância e faz com que a criança tenha acesso a inúmeras coisas inadequadas para o desenvolvimento dela." A consequência pode ser vista nos danos à saúde mental de crianças e adolescentes, que sofrem com ansiedade, insatisfação com o próprio corpo, depressão.

"Nós somos uma geração que está pagando o preço não do fato de a internet existir, mas de ela ter sido usada sem nenhuma regulação, sem nenhum controle, sem nenhuma seletividade", afirma na CasaFolha.

O curso de Iaconelli, chamado "Criar filhos no século 21", está na plataforma desde o lançamento, em setembro de 2024. É anterior, portanto, à aprovação da lei que proíbe o uso de celulares em todas as escolas públicas e privadas do país.

Até por isso, a discussão que a psicanalista propõe vai além dos espaços escolares. Ela argumenta [...] que é necessário adotar ações coletivas e individuais para proteger as crianças da internet em todos os ambientes — não só na sala de aula.

"Ficar sem internet, para algumas crianças, é como perder um amigo", diz Iaconelli. "Tem crianças tendo um ataque porque estão tirando o melhor amigo dela."

Isso significa, em muitos casos, que a criança confia mais na internet do que nos adultos e que ela perde uma parte relevante da experiência de vida em sociedade.

Fonte: <https://www1.folha.uol.com.br/educacao/2025/02/internet-e-como-o-fogo-uma-coisa-maravilhosa-mas-nao-na-mao-de-crianca-diz-vera-iaconelli.shtml>. Acesso em 05/04/2025. Excerto. Texto adaptado.

1. No título do texto, lê-se que "internet é como o fogo". Essa comparação tem o objetivo principal de:

- A) orientar os pais à proibição do uso da internet por parte das crianças e dos adolescentes
- B) criticar a ingenuidade dos pais que sempre desconhecem os perigos do ambiente digital contemporâneo
- C) reforçar o caráter destrutivo das novas tecnologias por parte de adultos, mas, principalmente, por parte das crianças
- D) evidenciar que, conforme o uso, as ferramentas tecnológicas podem oferecer benefícios, mas também acarretar malefícios

2. Com relação às fontes da informação, Vera Iaconelli fundamenta seu discurso e seus argumentos:

- A) unicamente em dados da realidade e em legislações recentes
- B) em ideias alarmistas e extremadas, sem o necessário rigor científico
- C) em referências culturais, em experiências clínicas e em observações sociais
- D) em estatísticas rigorosamente controladas e em comparações tecidas no plano internacional

3. "O problema é que, como pais e mães **sabem** muito bem, já faz anos que a rede mundial de computadores **cabe** inteira dentro da maioria dos celulares — os quais, por sua vez, cabem na palma da mão das crianças" (2º parágrafo). Nesse trecho, as duas formas verbais em destaque estão flexionadas, respectivamente, no:

- A) presente do indicativo e presente do indicativo
- B) presente do indicativo e presente do subjuntivo
- C) presente do subjuntivo e presente do indicativo
- D) presente do subjuntivo e presente do subjuntivo

4. "**A internet pula o cercadinho da infância** e faz com que a criança tenha acesso a inúmeras coisas inadequadas para o desenvolvimento dela" (5º parágrafo). Nesse trecho, atribui-se uma característica humana à internet, ou seja, a de "pular" um determinado espaço. Isso indica o uso de uma figura de linguagem, que é a:

- A) hipérbole
- B) catacrese
- C) metonímia
- D) prosopopeia

5. "O curso de Iaconelli, chamado 'Criar filhos no século 21', está na plataforma desde o lançamento, **em setembro de 2024**. É anterior, portanto, à aprovação da lei que proíbe o uso de celulares em todas as escolas públicas e privadas do país" (7º parágrafo). Nesse trecho, o termo em destaque classifica-se como:

- A) aposto
- B) adjunto adverbial
- C) adjunto adnominal
- D) complemento nominal

RACIOCÍNIO LÓGICO E MATEMÁTICO

6. Em uma urna, há 10 bolas vermelhas, 18 bolas amarelas, 30 bolas roxas e 12 bolas verdes. Micael retira, de dentro da urna, uma bola ao acaso. A probabilidade de Micael retirar uma bola roxa ou vermelha é.

- A) 4/7
- B) 3/7
- C) 10/7
- D) 30/7

7. Se X, Y, Z e W forem proposições simples e distintas, então o número de linhas da tabela verdade da proposição $(X \rightarrow Y) \leftrightarrow (Z \rightarrow W)$ será um número maior que:

- A) 30
- B) 25
- C) 20
- D) 15

8. Em um clube esportivo, os sócios foram convocados para uma reunião, com a finalidade de escolher uma comissão com um administrador e quatro membros do conselho fiscal, sendo proibida a acumulação de cargos. Somente os dez sócios mais antigos poderão participar da comissão. O número de maneiras diferentes para compor a comissão é:

- A) 640
- B) 1260
- C) 136
- D) 2520

9. Se é verdade que "Alguns médicos são canhotos" e que "Nenhum míope é canhoto", então é necessariamente verdadeiro que:

- A) algum médico é míope
- B) nenhum médico é míope
- C) algum médico não é míope
- D) nenhum míope é médico

10. Em uma pesquisa sobre matérias favoritas realizada em um colégio, verificou-se que todos os alunos gostam ao menos de uma das matérias, que são: Biologia, Matemática e Física. Alguns dados tabelados dessa pesquisa são:

- 24 gostam apenas de Biologia
- 14 gostam apenas de Física
- 50 gostam de Matemática
- 10 gostam de Biologia e Matemática
- 18 gostam de Biologia e Física
- 30 gostam de Matemática e Física
- 2 gostam de Biologia, Matemática e Física

O número de alunos que participou da pesquisa é igual a:

- A) 148
- B) 104
- C) 54
- D) 50

CONHECIMENTOS GERAIS E LEGISLAÇÃO MUNICIPAL

11. Com a edição da lei Complementar nº 20, foi estabelecida a fusão do Estado da Guanabara com o estado do Rio de Janeiro. Com isso, Niterói deixou de ser a capital do antigo estado do Rio de Janeiro. A referida lei começou a valer no ano de:

- A) 1965
- B) 1970
- C) 1975
- D) 1980

12. A Diretoria Executiva da Empresa de Infraestrutura e Obras de Niterói é composta por até 8 (oito) membros, conforme Estatuto Social, mais precisamente no art. 30º, § 2º. Além disso, estabelece que a Diretoria da Empresa terá em sua composição: I – Diretor Presidente; II – Diretor de Gestão e Administração de Pessoas; III – Diretor de Planejamento e Gestão de Convênios; IV – Diretor de Operações; V – Diretor Financeiro; VI – Diretor Jurídico; VII – Diretor de Pavimentação e Reparos, sendo o oitavo componente:

- A) Diretor de Auditoria
- B) Diretor do Conselho
- C) Diretor de Obras e Especiais
- D) Diretor Tributário

13. O art. 37, §4º da Constituição da República Federativa do Brasil, dispõe que os atos de improbidade administrativa implicarão a:

- A) suspensão dos direitos políticos, a perda da função pública, a indisponibilidade dos bens e o ressarcimento ao erário
- B) suspensão dos direitos políticos, o ressarcimento ao erário e a disponibilidade de bens
- C) perda da função pública, a indisponibilidade dos bens e a cassação dos direitos políticos
- D) cassação da função pública, a indisponibilidade dos bens, a cassação dos direitos políticos e o ressarcimento ao erário

14. O art. 200 da CRFB/1988 concede ao Sistema Único de Saúde, além de outras, as seguintes atribuições:

- A) incrementar fora de sua área de atuação o desenvolvimento científico e tecnológico
- B) solicitar a formação de recursos humanos na área de saúde
- C) terceirizar as ações de vigilância sanitária e epidemiológica, bem como as de saúde do trabalhador
- D) colaborar com a proteção do meio ambiente, nele compreendido o do trabalho

15. De acordo com o art. 12 da Constituição da República Federativa do Brasil, nas situações hipotéticas abaixo, será considerado brasileiro nato o indivíduo:

- A) que nasceu na República Popular da China, filho de pai chinês e de mãe brasileira, esta que estava a serviço da embaixada brasileira em território chinês
- B) filho de pais brasileiros, nascido nos Estados Unidos da América, atingindo a maior idade, mesmo que nunca tenha residido no Brasil e nunca solicitou regularmente a naturalidade
- C) nascido em Brasília/BR, de pais italianos, mesmo que estivesse a serviço oficial da República Italiana
- D) nascido em navio de cruzeiro de bandeira Suíça navegando em águas internacionais, mas em trecho mais próximo do nordeste brasileiro e filhos de pais espanhóis

NOÇÕES DE INFORMÁTICA

16. Um usuário precisa adquirir, para seu computador pessoal, um tipo de memória que pode ser usada como um dispositivo de armazenamento, mantendo os dados armazenados mesmo quando o fornecimento de energia é interrompido. Esse tipo de memória é a:

- A) Cache
- B) Flash
- C) RAM
- D) SIPP

17. Um usuário de um computador com *MS Windows 10BR* deseja acessar o explorador de arquivos por meio de teclas de atalho. As teclas de atalho para essa operação são Tecla *Windows* +

- A) A
- B) E
- C) G
- D) I

18. Um usuário de um computador com sistema operacional *Linux* precisa utilizar um comando para renomear um arquivo em seu diretório. O comando para essa ação é:

- A) cd
- B) ls
- C) mv
- D) tar

19. Um usuário de uma rede baseada no *MS Windows* está utilizando o *MS Teams* para trabalhar em grupos e equipes. Ele precisa ingressar em uma reunião do *MS Teams* de forma direta, sendo que uma forma de ingressar em uma reunião é:

- A) por meio de um *link* que contenha o convite da reunião
- B) via mensagem com código *script* em VBA ou *jscrip*t
- C) via conta de administrador do computador com *MS Windows 11BR*
- D) por meio da equipe *default Teams*, usada só para reuniões, chamada *Reunions*

20. Em uma rede com TCP/IP, utilizando endereços IPv4, a rede de computadores foi configurada com a máscara de sub-rede igual a 255.255.248.0, sendo que um dos endereços dessa rede é 125.132.119.19. Outro endereço IP dessa rede é:

- A) 125.132.65.20
- B) 125.132.95.20
- C) 125.132.107.20
- D) 125.132.115.20

CONHECIMENTOS ESPECÍFICOS

21. Considerando o circuito da figura 1, o valor da corrente i_x é:



figura 1

- A) 323,08 mA
- B) 625,06 mA
- C) 1625,00 mA
- D) 1836,66 mA

22. Fator de potência pode ser definido como a relação entre:

- A) potência média e potência total
- B) potência média e potência aparente
- C) potência imaginária e potência total
- D) potência imaginária e potência aparente

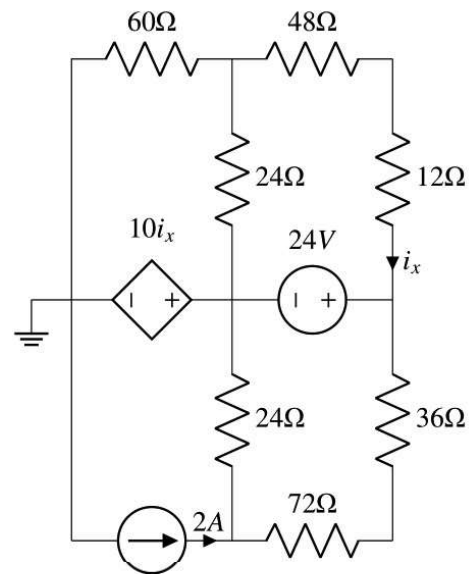
23. Considere uma fonte senoidal fornecendo 127V, com frequência 60Hz, conectada a um circuito RLC paralelo. Os valores dos componentes são: $R=125\Omega$, $L=1,25H$ e $C=600\mu F$. Sendo $\pi=3,14$, o valor da corrente que circula pelo capacitor é:

- A) 2,87 A
- B) 28,73 A
- C) 287,3 A
- D) 2.873,16 A

24. Considere um circuito de tomada de uso específico que consome 0,8kW, sendo alimentado por um circuito monofásico 127V. Considerando o método de instalação B1, com $fca=1$ e $fct=1$, e desconsiderando a queda de tensão, a bitola mínima que deverá ser utilizada para alimentação desse circuito segundo a ABNT NBR 5410 é de:

- A) 0,5mm²
- B) 1,0mm²
- C) 1,5mm²
- D) 2,5mm²

25. Considere uma barra de neutro de média tensão, com $I_n=457,5 A$. Conectado a essa barra, existe um relé de média tensão alimentado por um transformador de corrente com $RTC=1000:5$. Leve em conta que $K_n=0,15$, que o relé está ajustado para $0,45 A$ e que a corrente de curto-circuito fase terra é $I_{fT}=345 A$. Nesse contexto, a corrente de acionamento e o múltiplo da corrente de acionamento para a corrente de curto-circuito fase-terra valem:

- A) 68,63 A; 5,07
- B) 84 A; 6,47
- C) 100,25 A; 14,79
- D) 116 A; 8,57

26. A potência média de uma carga monofásica com alimentação $V=220 \angle 30^\circ$, e corrente $I=20 \angle -15^\circ$ é de:

Considerar: $\cos(-15^\circ)=0,97$; $\cos(30^\circ)=0,87$; $\sin(-15^\circ)=-0,26$; $\sin(30^\circ)=0,50$

- A) 569,40 VA
- B) 1555,64 VA
- C) 2125,04 VA
- D) 3111,27 VA

27. Um galpão de $350m^2$ e com 12m de altura deve ser iluminado. Considere que o ambiente deve ter um iluminamento médio de 500 lux, que o fator de depreciação é de 0,72 e que o fator de utilização é de 0,65. A quantidade mínima de lâmpadas de 9.000lm para atender o fluxo luminoso, pelo método dos lumens, é de:

- A) 36
- B) 42
- C) 48
- D) 54

28. No circuito da figura 2, deseja-se medir a tensão no resistor R_6 utilizando um galvanômetro de bobina móvel com calibre de 40mA e resistência interna de 150Ω . A escala utilizada no voltímetro é de 80 VCC. O erro que o galvanômetro apresentará em sua medida é de aproximadamente:



figura 2

- A) 1%
- B) 2%
- C) 3%
- D) 4%

29. Podemos classificar a direção do fluxo luminoso em:

- A) direta, indireta, semidireta, semi-indireta e geral-difusa
- B) direta, reversa, semidireta, semi-reversa e geral-difusa
- C) indireta, reversa, semi-indireta, semi-reversa e geral-difusa
- D) indireta, reversa, semi-indireta, semi-reversa e geral-direta

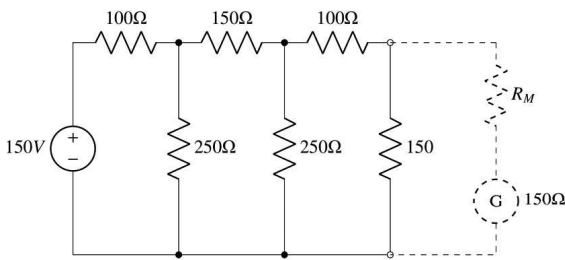
30. Um motor de indução trifásico de 25CV consome 45A e tem $FP=0,75$ atrasado. A tensão de alimentação é de 380V e as perdas no estator e no núcleo são de 6kW. Nesse contexto, a potência no entreferro é de:

Considerar: $\sqrt{3} = 1,73$

- A) 8,2kW
- B) 9,5kW
- C) 12,3 kW
- D) 16,2kW

31. Podemos descrever a métrica de tempo até a falha como:

- A) tempo transcorrido até qualquer falha, desde que a manutenção foi iniciada
- B) unidade de tempo transcorrido desde o momento que a unidade é colocada em operação até sua primeira falha
- C) quantidade de risco associado a uma unidade de tempo, útil na análise do risco que a unidade está exposta
- D) unidade de tempo transcorrido desde o momento que a unidade é colocada em operação no dia até sua primeira falha no dia

32. O software AutoCAD permite diferentes tipos de configurações entre o que é visto na tela e o que é impresso em pdf ou em papel. Essas configurações podem ser compartilhadas entre computadores/usuários, sendo necessárias para a correta plotagem dos arquivos. Essa configuração é conhecida como:

- A) CTB
- B) CDB
- C) CSB
- D) CMB

33. Considere uma carga trifásica desequilibrada conectada a um sistema $Y-Y$ a três fios. As impedâncias das cargas são $Z_1=45 \angle 45^\circ \Omega$, $Z_2=70 \angle 60^\circ \Omega$ e $Z_3=150 \angle 30^\circ \Omega$ e as tensões de fase são $V_1=220 \angle 0^\circ$, $V_2=220 \angle -120^\circ$ e $V_3=220 \angle 120^\circ$. A potência complexa fornecida à carga é:

Considerar: $V_{nN}=47,3 \angle -153,7^\circ$ ou $V_{nN}=-42,4 - j20,9$; $\cos(120^\circ)=-0,5$; $\cos(60^\circ)=0,5$; $\cos(45^\circ)=0,707$; $\cos(30^\circ)=0,866$; $\sin(120^\circ)=0,866$; $\sin(120^\circ)=-0,866$; $\sin(60^\circ)=0,866$; $\sin(45^\circ)=0,707$; $\sin(30^\circ)=0,5$;

- A) $477 \angle -77^\circ VA$
- B) $477 \angle 77^\circ VA$
- C) $1128 \angle 25^\circ VA$
- D) $1128 \angle -25^\circ VA$

34. Considere o circuito da figura 3 com $P_{max} = 2500 W$. O valor que o resistor R_L deve possuir para que $P_{max} = 1450W$ é de:



figura 3

- A) 1Ω
- B) 1,42Ω
- C) 1,72Ω
- D) 2Ω

35. Após realizar as medições de resistividade do solo, foram obtidos os seguintes dados: solo com 3 camadas $d_1=3m, d_2=7m$ e $d_3=5m$, com as respectivas resistividades $\rho_1=255\Omega, \rho_2=120\Omega$ e $\rho_3=1300\Omega$. A resistividade aparente desse solo é:

- A) 75,42 Ω
- B) 105,36 Ω
- C) 150,48 Ω
- D) 202,86 Ω

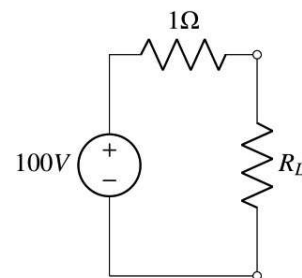
36. Segundo a ABNT NBR 5419-3/2015, as fitas e as barras utilizadas como condutores de descida para o sistema de proteção contra descargas atmosféricas, quando utilizadas na vertical, devem ser fixadas a cada:

- A) 1,0 m
- B) 1,5 m
- C) 2,0 m
- D) 2,5 m

37. Um barramento de 36,5kV, contendo 6 cargas $Q_1=300kVA, Q_2=250kVA, Q_3=500kVA, Q_4=450kVA, Q_5=112,5kVA$ e $Q_6=175kVA$, terá conectado em sua ramificação um seccionador automático. O valor da corrente nominal do seccionador é:

Considerar: $\sqrt{3}=1,73$

- A) 28,31
- B) 48,97
- C) 283,1
- D) 489,7

38. Os dispositivos de proteção contra curtos-circuitos de construção mais simples, encontrados em uma instalação de média tensão, são chamados de:

- A) relé
- B) fusíveis
- C) disjuntores
- D) seccionadores automáticos

39. A topologia de rede de distribuição mostrada na figura 4 é conhecida como:



figura 4

- A) primário seletivo
- B) spot network
- C) malha aberta
- D) primário radial

40. Segundo a NBR5410/2008, para a utilização de dispositivos diferenciais-residuais no esquema TT, deve ser seguida a condição:

Considerar: R_A = soma das resistências do eletrodo de aterramento e dos condutores de proteção [Ω]

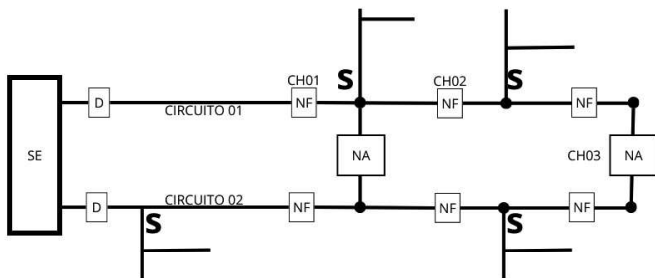
$I_{\Delta n}$ = corrente diferencial residual nominal do dispositivo DR [A]

U_L = tensão de contato limite [V]

- A) $R_A \times I_{\Delta n} \leq U_L$
- B) $R_A \times I_{\Delta n} \geq U_L$
- C) $R_A \times I_{\Delta n} < U_L$
- D) $R_A \times I_{\Delta n} > U_L$

REDAÇÃO

Leia o texto a seguir:

Aprender a conhecer, fazer, conviver e ser

O século XXI é um período de grandes mudanças e desafios. A globalização, a tecnologia e a instabilidade política estão criando um mundo cada vez mais complexo e interconectado. Nesse contexto, a educação precisa se adaptar para preparar as pessoas para os desafios do futuro.

Jacques Delors, economista e político francês, presidiu a Comissão Internacional sobre Educação para o Século XXI, da UNESCO, de 1992 a 1996. Nesse período, ele elaborou o relatório “Educação, um Tesouro a descobrir”, que propõe quatro pilares para a educação do século XXI:

- **Aprender a conhecer:** é necessário desenvolver a capacidade de compreender, descobrir, construir e reconstruir o conhecimento. Isso significa aprender a aprender, a pensar criticamente e a resolver problemas.
- **Aprender a fazer:** é preciso desenvolver as habilidades e competências necessárias para o mundo do trabalho. Isso inclui habilidades técnicas, sociais e emocionais.
- **Aprender a conviver:** é importante desenvolver a capacidade de viver com os outros, de compreender e respeitar a diversidade. Isso inclui habilidades de comunicação, colaboração e resolução de conflitos.
- **Aprender a ser:** é preciso desenvolver a autonomia, a responsabilidade e a ética. Isso inclui habilidades de autoconhecimento, autogestão e autorrealização.

Esses quatro pilares são interdependentes e complementares. Eles formam uma base sólida para a formação de cidadãos preparados para enfrentar os desafios do século XXI.

Fonte: <https://www.institutosignativo.com.br/aprender-a-conhecer-fazer-conviver-e-ser-os-quatro-pilares-da-educacao-para-o-seculo-xxi/> (excerto). Acesso em 05/04/2025.

“Aprender a conhecer, fazer, conviver e ser”, como está no texto anterior, constituem pilares para a educação do século XXI. Contudo, essas competências extrapolam o mundo da educação e podem ser aplicáveis a diversas outras realidades, inclusive o ambiente profissional. Com base nisso, elabore um texto dissertativo-argumentativo que responda à seguinte questão:

Como “aprender a ser” e “aprender a conviver” no ambiente de trabalho?

Orientações:

1. A redação deverá ter, no mínimo, **20 (vinte) linhas** e, no máximo, **30 (trinta) linhas**. As redações com extensão inferior a **20 (linhas)** serão zeradas.
2. Será desconsiderado, para efeito de avaliação, qualquer fragmento de texto que for escrito fora do local apropriado e/ou que tiver extensão superior a **30 (trinta) linhas**.
3. A redação não poderá conter cópia dos textos motivadores.
4. Redija o texto com caneta esferográfica azul ou preta.
5. Utilize a norma-padrão da língua portuguesa.
6. A escrita deve ser legível. A redação ilegível receberá nota ZERO.
7. **NÃO** pule linhas e não dê espaçamento excessivo entre letras, palavras e parágrafos.
8. Transcreva o seu texto, à caneta, para a FOLHA DE REDAÇÃO, pois o rascunho **NÃO** será considerado para a correção.
9. Qualquer fragmento de texto fora do local indicado para a folha de redação será desconsiderado.
10. **NÃO** assine nem rubrique a FOLHA DE REDAÇÃO. Qualquer escrita, sinal, desenho, marca ou símbolo que possibilite a identificação do candidato é passível de nota ZERO.

Pontuação máxima: 30 pontos.

RASCUNHO DA REDAÇÃO
MÁXIMO DE 30 LINHAS

1

5

10

15

20

25

30

RASCUNHO