

INSTRUÇÕES

1. Não abra este caderno antes de autorizado pelo fiscal de prova.
2. Depois de autorizado pelo fiscal, O candidato deve ler as instruções e verificar se faltam folhas neste caderno, se a sequência de 30 (TRINTA) questões está correta e se há imperfeições gráficas que possam causar dúvidas. Comunique imediatamente ao fiscal de prova qualquer irregularidade.
3. A prova é composta de 30 (TRINTA) questões objetivas.
4. Nesta prova, as questões objetivas são de múltipla escolha, com 5 (cinco) alternativas cada uma, sempre na sequência A, B, C, D e E, das quais somente uma deve ser assinalada.
5. A interpretação das questões é parte integrante da prova, não sendo permitidas perguntas aos fiscais de provas. Utilize os espaços e/ou páginas em branco para rascunho. Não destaque folhas deste caderno.
6. Ao receber a folha de respostas (gabarito), examine-o e verifique se o seu nome está impresso nele. Caso haja qualquer irregularidade, comunique-a imediatamente ao fiscal de prova.
7. Transcreva as respostas para a folha de respostas (gabarito) com caneta esferográfica transparente de tinta preta ou azul. A folha de respostas (gabarito) será o único documento válido para efeito de correção. Em hipótese alguma ocorrerá a substituição da folha de respostas (gabarito) por erro de preenchimento ou qualquer dano causado pelo candidato.
8. Não serão permitidos empréstimos, consultas e comunicação entre candidato, tampouco o uso de livros, apontamentos e equipamentos, eletrônicos ou não, inclusive relógio. O não cumprimento dessas exigências implicará a eliminação do candidato.
9. O saco plástico com os objetos, deverá ser colocado sob a carteira ou mesmo no assoalho da sala e não pode ser aberto sob pena de eliminação.
10. O tempo de resolução das questões, incluindo o tempo para preenchimento da folha de respostas, é de **4 (quatro) horas** a partir do início da prova.
11. Ao terminar a prova, permaneça em seu lugar e comunique ao fiscal de prova. Aguarde a autorização para entregar a folha de respostas (gabarito).
12. Os candidatos dos níveis Fundamental, podem se retirar do local de provas somente após 30 minutos do início da sua prova, porém não poderá levar consigo o caderno de provas. O candidato que sair antes será registrado em ata e será eliminado do concurso. Somente após **uma hora** do início da prova o candidato poderá sair levando consigo o caderno de provas.
13. **Os TRÊS** últimos candidatos de cada sala ficarão retido para assinar, juntamente com os fiscais daquela sala, a ata e o lacre do envelope dos gabaritos.
14. Não esquecer de levar seus pertences pessoais.

LÍNGUA PORTUGUESA

Texto-base para as questões 01 a 05:



Fonte: <https://tirasarmandinho.tumblr.com/>

01. Considerando o conteúdo do texto, assinale a alternativa CORRETA.	
A.	A pessoa que não tenta fazer as coisas se incomoda com o fato de outras pessoas tentarem.
B.	A frase “Não adianta!” é geralmente proferida por pessoas que tentam fazer as coisas.
C.	A pessoa que tenta fazer as coisas deve ouvir os conselhos daqueles que nunca tentam.
D.	A coisa que mais incomoda quem tenta fazer algo é a crítica daqueles que nunca tentaram.
E.	Pessoas que fazem as coisas devem ligar para as críticas feitas por aqueles que nunca tentaram.
02. A tira pode ser entendida como	
A.	um desestímulo a quem tenta fazer as coisas.
B.	uma crítica à sociedade capitalista, que premia aqueles que não fazem nada.
C.	um conselho a quem tenta fazer as coisas.
D.	uma indicação de ações necessárias a quem sempre tenta fazer alguma coisa, mas não obtém sucesso.
E.	uma reflexão sobre como as relações interpessoais podem ser afetadas por questões financeiras.
03. Assinale a alternativa INCORRETA em relação ao conteúdo do texto ou ao emprego de elementos linguísticos.	
A.	Considerando o conteúdo retomado por “assim”, a expressão “quando for assim” tem o seguinte sentido: “quando você ouvir de pessoas que nunca tentaram a frase “Não adianta!””.
B.	A frase “Não adianta!” foi proferida em relação a uma ação específica que o personagem da tira almejava fazer: uma passeata em favor de mais empatia entre as pessoas.
C.	As expressões “nada”, “alguém” e “alguma coisa” são genéricas, o que mostra que a avaliação posta no último quadrinho pode ser aplicada a diferentes situações.
D.	O termo “sempre” indica que há uma recorrência da ação indicada no primeiro quadrinho: ouvir que “Não adianta!”.
E.	A expressão “não liga!” é bastante recorrente nas interações orais e pode ser entendida como sinônima de “não se importe!”.

04. Assinale a alternativa que apresenta uma reescrita do primeiro quadrinho na 1ª pessoa do plural.	
A.	Vocês sempre vão ouvir que “Não adianta”!
B.	Eu sempre vou ouvir que “Não adianta”!
C.	Eles sempre vão ouvir que “Não adianta”!
D.	Ele sempre vai ouvir que “Não adianta”!
E.	Nós sempre vamos ouvir que “Não adianta”!

05. Assinale a alternativa em que todos os itens exemplificam corretamente as definições a seguir, considerando a ordem em que estas são apresentadas: i. Palavras monossílabas têm apenas uma sílaba. ii. Palavras dissílabas têm duas sílabas. iii. Palavras trissílabas têm três sílabas. iv. Palavras polissílabas têm quatro ou mais sílabas.	
A.	i. vai; ii. você; iii. quando; iv. incomoda
B.	i. que; ii. liga; iii. assim; iv. geralmente
C.	i. não; ii. não; iii. alguém; iv. geralmente
D.	i. faz; ii. quando; iii. alguma; iv. incomoda
E.	i. de; ii. assim; iii. adianta; iv. pessoas

Texto-base para as questões 06 a 10:

Frases feitas	
Certas frases, de tão repetidas, viraram uma fórmula pronta para expressar uma ideia. Estão tão assimiladas ao idioma que às vezes, sem querer, pronto: soltamos uma frase feita. Às vezes, elas querem dizer uma coisa bem diferente do que pensamos ao ouvi-las pela primeira vez. Mas até isso mostra a riqueza e a poesia dessas expressões. Alguns exemplos são: 1. “Dar uma colher de chá”, 2. “Conversa mole para boi dormir”, 3. “Dor de cotovelo”, 4. “Minhoca na cabeça”.	
Fonte: AZEVEDO, Ricardo. <i>Bazar do folclore</i> : tradição popular. São Paulo: Ática, 2001. (com alterações)	

06. Assinale a alternativa que apresenta análise INCORRETA.	
A.	Os pronomes “elas” e “-las” (de “ouvi-las”) referem-se à expressão “Certas frases”.
B.	O item “tão”, nas duas ocorrências, intensifica um adjetivo (“repetidas” e “assimiladas”).
C.	Em todos os exemplos dados (1 a 4), há ocorrência de verbo.
D.	O substantivo “idioma” é usado como sinônimo de “língua”.
E.	O emprego da expressão “às vezes” evita generalizações.

07. Assinale a alternativa que apresenta o conteúdo retomado pelo pronome “isso”.	
A.	Às vezes, elas querem dizer uma coisa bem diferente do que pensamos ao ouvi-las pela primeira vez.
B.	Certas frases, de tão repetidas, viraram uma fórmula pronta para expressar uma ideia.
C.	Estão tão assimiladas ao idioma que às vezes, sem querer, pronto: soltamos uma frase feita.
D.	[...] às vezes, sem querer, pronto: soltamos uma frase feita.
E.	Estão tão assimiladas ao idioma [...].

08. Assinale a alternativa que apresenta o tempo e o modo verbal predominantes no texto.	
A.	Pretérito do indicativo.
B.	Presente do indicativo.
C.	Futuro do indicativo.
D.	Pretérito do subjuntivo.
E.	Futuro do subjuntivo.

09. Assinale a alternativa CORRETA em relação ao uso do ponto final no texto.	
A.	Fecha período, indicando que a frase está no modo imperativo.
B.	Fecha período, indicando que a frase é interrogativa.
C.	Fecha período, indicando que a frase é exclamativa.
D.	Fecha período, indicando que a frase terminou.
E.	Fecha período, indicando que a frase está no modo subjuntivo.

10. Assinale a alternativa que apresenta análise INCORRETA em relação à classificação e flexão de elementos linguísticos usados no texto.	
A.	“Certas” é um adjetivo que está flexionado no feminino e no plural para concordar com o substantivo “repetidas”.
B.	“Repetidas” é um adjetivo que está flexionado no feminino e no plural para concordar com o substantivo “frases”.
C.	“Pronta” é um adjetivo que está flexionado no feminino e no singular para concordar com o substantivo “fórmula”.
D.	“Feita” é um adjetivo que está flexionado no feminino e no singular para concordar com o substantivo “frase”.
E.	“Diferente” é um adjetivo que está flexionado no singular para concordar com o substantivo “coisa”.

MATEMÁTICA E RACIOCÍNIO LÓGICO

11. Qual das alternativas abaixo não apresenta nenhum número primo?	
A.	2, 4, 6, 8 e 10
B.	3, 6, 9, 12 e 15
C.	4, 8, 12, 16 e 20
D.	17, 19, 21, 36 e 58
E.	3, 7, 11, 15 e 19

12. Joana quer fazer um bolo. Considerando que a receita precisa de 300g de chocolate e cada xícara equivale a 80g de chocolate, quantas xícaras Joana precisará?	
A.	3,50 xícaras.
B.	3,65 xícaras.
C.	3,70 xícaras.
D.	3,75 xícaras.
E.	3,82 xícaras.

13. Ao dobrar uma folha de papel ao meio por 4 vezes seguidas, qual a área da superfície desse papel agora?	
A.	Metade da área original
B.	$\frac{1}{3}$ da área original.
C.	$\frac{1}{4}$ da área original.
D.	$\frac{1}{8}$ da área original.
E.	$\frac{1}{16}$ da área original.

14. Uma TV que custa R\$ 2750,00 tem 11% de desconto para pagamento a vista. Quanto essa TV custa a vista?	
A.	R\$ 2.719,75
B.	R\$ 2.680,00
C.	R\$ 2.447,50
D.	R\$ 2.227,50
E.	R\$ 2.127,00

15. Em um quadrado de área = 81, sabe-se que um dos lados mede $x+4$ e outro lado mede $y+5$. Quanto vale x e y ?	
A.	$x = 4$ $y = 5$
B.	$x = 5$ $y = 4$
C.	$x = 1$ $y = 9$
D.	$x = 9$ $y = 9$
E.	$x = 3$ $y = 3$

16. Se Ana possui o triplo da idade de seu irmão, Pedro, atualmente, mas daqui 4 anos Ana terá apenas o dobro da idade de seu irmão. Qual a idade de Ana hoje?	
A.	12 anos.
B.	15 anos.
C.	20 anos.
D.	22 anos.
E.	25 anos.

17. Resolva a equação:	
$x = \frac{1}{2} - \frac{1}{4} + \frac{1}{5}$	
A.	$x = \frac{19}{20}$
B.	$x = \frac{4}{5}$
C.	$x = \frac{3}{10}$
D.	$x = \frac{9}{16}$
E.	$x = \frac{9}{20}$

18. Qual a medida da hipotenusa de um triângulo retângulo de catetos 9 e 12?	
A.	9
B.	12
C.	15
D.	18
E.	20

19. João faz o cálculo de quanto seus bens lhe custaram baseado no tempo de uso. Seu notebook, que custou R\$ 3.600,00 e durou 4 anos, qual foi o custo mensal de João com esse notebook?	
A.	R\$ 900,00
B.	R\$ 450,00
C.	R\$ 225,00
D.	R\$ 150,00
E.	R\$ 75,00

20. Quanto é 8% de 25?	
A.	1,6
B.	2
C.	2,5
D.	3,125
E.	5

CONHECIMENTOS GERAIS E ESPECÍFICOS DO CARGO PÚBLICO

21. A ferramenta utilizada para verificar se os elementos estão no mesmo alinhamento vertical, comumente utilizada para verificação de alvenarias de tijolos cerâmicos ou blocos, marcação das linhas mestras de reboco (taliscas), é denominada:

A.	Esquadro.
B.	Prumo.
C.	Nível.
D.	Trena.
E.	Nenhuma das alternativas anteriores.

22. O projeto arquitetônico para construção de uma escola pública municipal apresenta, em sua planta de implantação, um reservatório circular metálico para alimentação de água potável. Nesta planta de implantação, com a utilização de uma régua, foi retirada a medida de 5cm para o raio do reservatório circular. Considerando que a planta de implantação está na escala 1:100, o reservatório elevado circular deverá ser executado com diâmetro de:

A.	0,50m.
B.	5,00m.
C.	1,00m.
D.	10,00m.
E.	Nenhuma das alternativas anteriores.

23. O concreto simples é um material de construção civil resultante da mistura de um aglomerante, no caso, o cimento Portland, com agregado miúdo, agregado graúdo e água, em proporções exatas e bem definidas. Já o concreto armado é a junção do concreto simples e de barras de aço, envolvidas pelo concreto, com perfeita aderência entre os dois materiais, de tal maneira que resistam ambos solidariamente aos esforços a que forem submetidos. Dentre os diversos insumos que podem ser utilizados na preparação do concreto a ser utilizado com armaduras de aço, assinale a alternativa correspondente ao elemento que NÃO pode ser utilizado.

A.	Areia média.
B.	Pedra britada.
C.	Cal hidratada.
D.	Pedrisco.
E.	Nenhuma das alternativas anteriores.

24. O Equipamento de Proteção Individual (EPI) protege a integridade física do trabalhador e minimiza danos à saúde. Como o próprio nome já diz, é uma proteção individual para cada usuário. Já os Equipamentos de Proteção Coletiva (EPC) servem para proteger o ambiente de trabalho, são medidas de segurança adotadas para diminuir ou eliminar os riscos ambientais identificados, sendo, estes, equipamentos que garantem essa proteção e são muito eficientes para eliminar os riscos, antes mesmo de estabelecer o uso dos EPIs. Nesse sentido, assinale a alternativa correspondente a um Equipamento de Proteção Coletiva (EPC).

A.	Chuveiro lava-olhos.
B.	Capacete.
C.	Botina de segurança.
D.	Protetor auricular.
E.	Nenhuma das alternativas anteriores.

25. “A _____ é uma fundação rasa de apoio, executada em concreto armado e com formato retangular, localizada abaixo do nível do solo, percorre todo o comprimento das paredes da construção, conectando sapatas isoladas ou blocos de coroamento para melhor distribuição das cargas da edificação, contribuindo para o travamento de pilares ou colunas.” Assinale a alternativa que completa a lacuna da afirmativa.

A.	Estaca a trado.
B.	Fundação.
C.	Viga baldrame.
D.	Alvenaria.
E.	Cinta de amarração.

26. “O _____ é a parte da argamassa que faz contato direto com a alvenaria. É a primeira camada de argamassa a ser aplicada e tem a função de criar uma superfície áspera o bastante para que proporcione maior aderência à próxima camada. Após segue-se para execução do _____, que se refere a regularização da superfície com o objetivo de preparar a parede para o assentamento de revestimento cerâmico ou para a execução do _____ para a posterior pintura.” Considerando a afirmativa, assinale a alternativa que preenche CORRETAMENTE as lacunas.

A.	Chapisco, emboço, reboco.
B.	Chapisco, reboco, emboço.
C.	Emboço, chapisco, reboco.
D.	Emboço, reboco, chapisco.
E.	Reboco, chapisco, emboço.

27. A figura a seguir foi retirada de um projeto de reforma de cobertura em uma escola pública no município de Barracão. Com relação aos elementos numerados na figura, é possível afirmar que o elemento IV representa um(a).

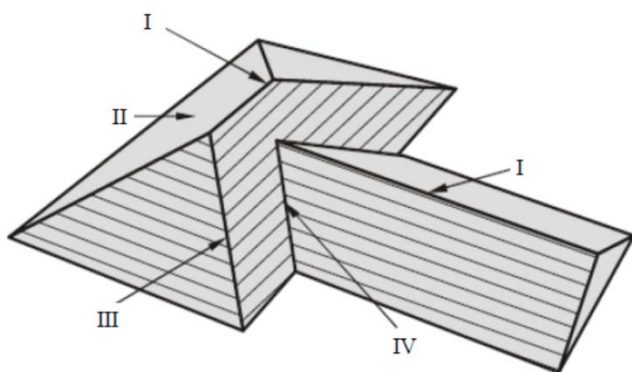

A.	Beiral.
B.	Água furtada.
C.	Espigão.
D.	Cumeeira.
E.	Eitão.

28. A ferramenta utilizada em desenho técnico, auxiliando na elaboração de projetos em geral, bem como para interpretação de medidas em projetos prontos e impressos, formada por uma régua triangular com seis escalas diferentes, a qual proporciona a representação gráfica ampliada ou reduzida, mantendo a proporcionalidade, é chamada de:

A.	Régua.
B.	Trena.
C.	Esquadro.
D.	Escalímetro.
E.	Nenhuma das alternativas anteriores.

29. Como é de conhecimento, diversos esforços e tensões agem sobre as paredes de uma edificação, em decorrência de seu próprio peso, de ação dos ventos, variações de temperatura, umidade, trepidações, acomodação do terreno, dentre outras, sendo comum o aparecimento de fissuras nas extremidades das janelas e portas, ou trincas nas paredes, às vezes causando emperramento das portas e janelas. A figura a seguir retrata as patologias mencionadas.

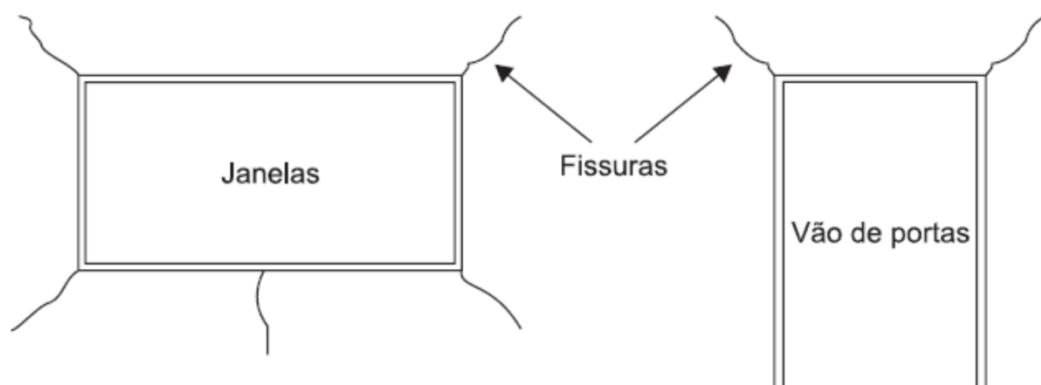

Em uma parede externa totalmente lisa, as tensões ocorrem no sentido vertical, ou seja, de cima para baixo, e se distribuem de maneira uniforme sobre toda a alvenaria. No entanto, numa parede com portas e janelas, os esforços se redistribuem, concentrando-se com mais intensidade sobre as quinas e o centro das aberturas. Com o objetivo de evitar a incidência de tais patologias, devemos inserir elementos estruturais que servem para dar suporte e distribuição igualitária às tensões que as alvenarias sofrem. Tais elementos são denominados:

A.	Vergas e contravergas.
B.	Vigas e pilares.
C.	Pilares e blocos.
D.	Vigas baldrame e pilares.
E.	Nenhuma das alternativas anteriores.

30. A figura a seguir foi retirada de um projeto estrutural de fundação a ser executada.

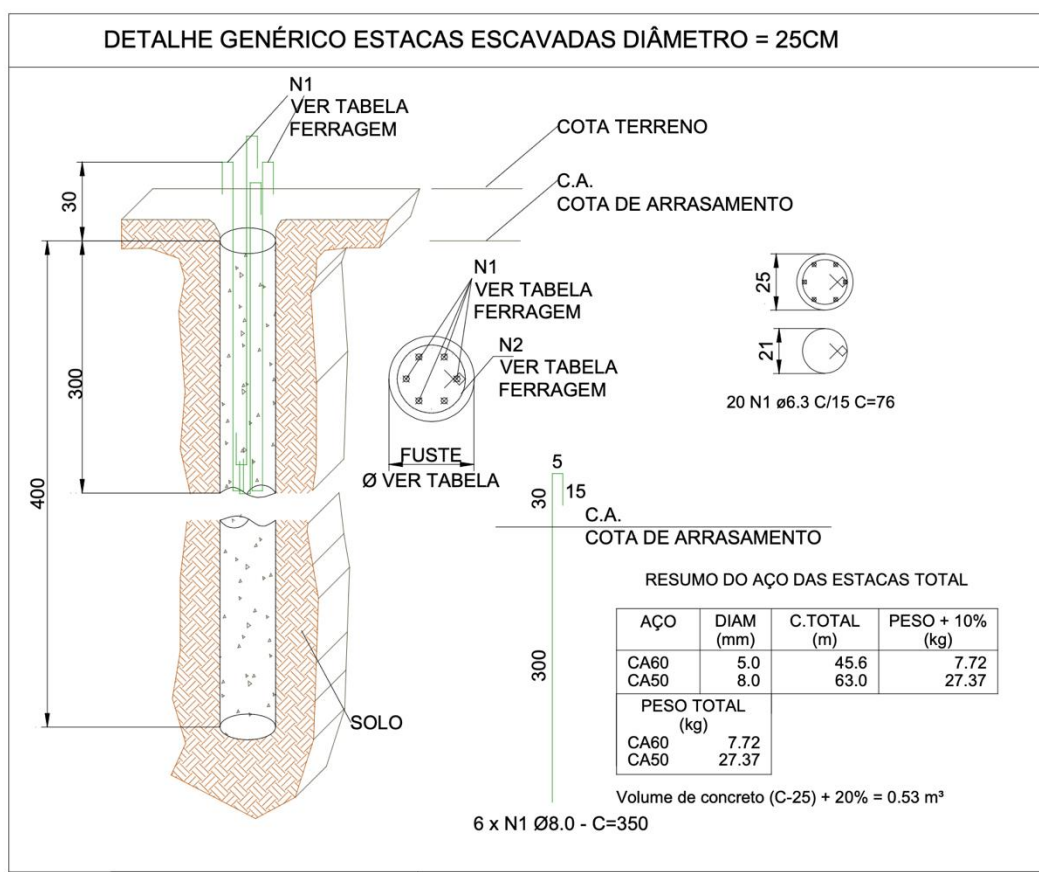

Com relação à figura e ao projeto de fundação que representa, assinale a alternativa INCORRETA.

- | | |
|----|---|
| A. | Trata-se de uma estaca escavada com 4,00m de profundidade. |
| B. | A estaca possui diâmetro de 25cm. |
| C. | A estaca deverá ser totalmente armada. |
| D. | Será utilizado aço CA-50 com 8.00mm de diâmetro para armadura longitudinal. |
| E. | Será utilizado aço CA-60 com 5.00mm de diâmetro para armadura transversal. |

Ficha de respostas para conferência (CONCURSO GUARATUBA Ed. 02 – 15/10/2022)
Acesse o Gabarito Provisório a partir de 17/10/2022

01	02	03	04	05	06	07	08	09	10	11	12	13	14	15
16	17	18	19	20	21	22	23	24	25	26	27	28	29	30