

CARGO DE NÍVEL SUPERIOR Eletromecânica

INSTRUÇÕES GERAIS

1. As orientações apresentadas neste Caderno de Prova e demais instruções feitas pelos organizadores no dia da aplicação são complementares ao Edital IFBA 002/2022 – Concurso Público Docentes PEBTT.
2. A Prova Objetiva terá, no máximo, **4 (quatro) horas de duração**, incluído o tempo destinado à transcrição na Folha de Respostas, único documento válido para correção, que não será substituído devido a quaisquer erros ou danos causados pelo candidato.
3. A saída da sala de prova pelo candidato será autorizada, sem prejuízo de eliminação no certame, após o período de sigilo, que é de 1 (uma) hora, contados a partir do efetivo início da prova.
4. Ao terminar a prova, o candidato deverá se retirar imediatamente do local, não sendo autorizado nem mesmo a utilização de banheiro e bebedouro.
5. Os 3 (três) últimos candidatos de cada sala somente poderão retirar-se do local de prova, simultaneamente, após assinatura do relatório de aplicação de provas.
6. Confira seus dados pessoais na Folha de Respostas da Prova Objetiva, em especial seu nome e o número do documento de identificação, cadastrado no ato de inscrição.
7. Assine a Folha de Respostas da Prova Objetiva, conforme o documento de identificação que será apresentado ao Fiscal de Prova.
8. Marque a Folha de Respostas somente com caneta esferográfica de tinta azul ou preta, sob pena de impossibilidade de correção, processamento de resultado, atribuição de pontos ou anulação.
9. Entregue ao Fiscal de Prova a sua Folha de Respostas, imprescindivelmente, ao término de realização.
10. Este caderno contém:
 - **40 QUESTÕES DE MÚLTIPLA ESCOLHA, DA PROVA OBJETIVA**, assim distribuídas:
 - **Língua Portuguesa: 5** questões (numeradas de **01 a 05**);
 - **Conhecimentos sobre Educação para as Relações Étnico-raciais: 5** questões (numeradas de **06 a 10**);
 - **Legislação das Diretrizes da Educação Nacional com ênfase em Educação profissional e Tecnológica de nível médio e superior: 5** questões (numeradas de **11 a 15**);
 - **Conhecimentos Específicos: 25** questões (numeradas de **16 a 40**).
 - Cada questão apresenta **5 alternativas, de (a) a (e)**. Faça uma leitura atenta e responda a cada uma das questões.
11. Confira o seu Caderno de Prova e solicite ao Fiscal de Prova as providências cabíveis, impreterivelmente, durante os **primeiros 10 (dez) minutos do início da prova**, caso o caderno esteja: ✓ divergente do cargo/da área/da função de sua inscrição; e/ou ✓ incompleto em relação à distribuição de questões; e/ou ✓ com algum defeito que impossibilite a conclusão das provas.
12. O candidato só poderá levar o Caderno de Prova, após o período de sigilo. Boa Prova!

ATENÇÃO: FOLHA DE RESPOSTAS SEM ASSINATURA NÃO TEM VALIDADE

A folha de respostas não deve ser dobrada, amassada ou rasurada

Nome do candidato
Por favor, abra somente quando autorizado.

LÍNGUA PORTUGUESA

AS QUESTÕES DE 01 A 05 SE REFEREM AO TEXTO SEGUINTE.

Criança diz cada uma!

Arnaldo Niskier*

Num país de memória curta, temos o dever de reavivar o nosso patrimônio cultural, não deixando que as nossas raízes históricas esmoreçam. Nesse contexto, trazer à tona a trajetória de personalidades de grande sucesso tem um significado extremamente relevante.

Tive o privilégio do convívio com um dos maiores dramaturgos da segunda metade do século 20. Meu compadre Pedro Bloch (1914-2004), padrinho do meu filho Celso, foi também um nome de grande importância na medicina, como um dos melhores fonoatras do seu tempo.

Atualmente, muito se preconiza quanto à humanização da saúde. O legado de Pedro Bloch não pode figurar fora desses ensinamentos. Além de ele próprio ouvir os pacientes miúdos, recolhendo matéria-prima para seus estudos e textos, dava voz à meninada, reproduzindo suas histórias. Assim, amplificou o contato revelador que ele anotava através dessa peculiar percepção do mundo.

Não foram poucas as vezes que eu o ouvi declarar o quanto gostava de ser reconhecido como “o homem que conta historinhas de criança”: “O mundo infantil é mistério, poesia, suspense e humor. [...] Seria de desejar que todos os pais guardassem as frases mais expressivas dos filhos, como verdadeiros tesouros. Mas o que ocorre, normalmente, é que se conserva um flagrante fotográfico inexpressivo ou uma botinha, um boneco, uma mecha de cabelo. Quase nunca percebem que o que a criança diz, em suas diferentes fases, são pedacinhos de alma dessa criança”, afirmava com sabedoria.

Bloch manteve uma seção humorística, contando historinhas de criança, nas revistas Manchete e Pais & Filhos, que depois transformou em livros, com os seus anedotários infantis. Fundador da Federação Brasileira de Otorrinolaringologia (precursora da Sociedade Brasileira de Otorrinolaringologia), atendia, principalmente, crianças, de onde tirou inspiração para os seus mais de cem livros, a maioria infantojuvenis. Fundou o Grêmio Científico e Literário e colaborou para diversos jornais e revistas escolares.

Foi extremamente inovador, para a época. Delineava-se, com imensa e efetiva contribuição do trabalho de Bloch, o esboço de uma nova definição de criança que se percebeu no Brasil, especialmente a partir do final da década de 1960.

Destaca-se, na fala desse grande médico, jornalista, dramaturgo e escritor, uma linha de pensamento que percebe e considera a criança não apenas como receptora de estímulos culturais disponibilizados pelos adultos, mas também como produtora libertária de significados.

No teatro, seu grande sucesso foi “As Mãos de Eurídice”, que estreou em 13 de maio de 1950, com Rodolfo Mayer no papel do homem que retorna à sua antiga casa, depois de perder o dinheiro e a amante. O monólogo teve sucesso imediato e logo passou a ser apresentado pelos teatros do Brasil e do mundo. Encenada mais de 60 mil vezes em cerca de 45 países, a peça fez de Bloch o dramaturgo brasileiro mais traduzido e representado no exterior.

Folha de São Paulo, Tendências/Debates, 28 ago. 2021, p. A 3. Adaptado.
* Doutor em educação, é professor, jornalista e membro da Academia Brasileira de Letras (ABL).

QUESTÃO 01

“A concepção de criança e infância na qual acreditamos é a de que ela é um ser histórico, social e político, que encontra nos outros, parâmetros e informações que lhe permitem formular, questionar, construir e reconstruir espaços que a cercam”.

(KRAMER, Sônia. *Infância e produção cultural*. Campinas: Papirus, 1999, p. 277.)

À luz das ideias de Kramer e com base no relato feito por Niskier, preencha as lacunas do texto a seguir.

Em sua produção literária, Pedro Bloch deu “voz à meninada, reproduzindo suas histórias”. Ao _____ como ninguém o/a peculiar _____ infantil, apresenta para o leitor a noção de criança como um ser único e portador de relativa _____, principalmente quando afirma ser ela “receptora de estímulos culturais disponibilizados pelos adultos, mas também como produtora libertária de significados”.

- a) captar / universo / autonomia
- b) investigar / cosmovisão / timidez
- c) viver / mundividência / desordem
- d) subverter / imaginário / diversidade
- e) diagnosticar / mundo / subserviência

QUESTÃO 02

Leia os textos a seguir.

TEXTO I

“Foi extremamente inovador, para a época. Delineava-se, com imensa e efetiva contribuição do trabalho de Bloch, o esboço de uma nova definição de criança que se percebeu no Brasil, especialmente a partir do final da década de 1960”. (6ºS)

TEXTO II



Disponível em: <https://br.pinterest.com/pin/540009811542486021/>

Segundo Cegalla (2010, p. 90), a “morfologia ocupa-se da estrutura e da classificação das palavras”.

A partir desse conceito, analise as asserções a seguir e a relação proposta entre elas.

I – Sobre a ocorrência do vocábulo “se”, nos dois textos, na perspectiva da análise morfológica, de acordo com a norma-padrão da língua portuguesa eles pertencem à mesma classe gramatical

PORQUE,

II – embora ambos acompanhem verbos nas respectivas frases, obedecem a critérios semelhantes de emprego da voz, como, por exemplo, em “se percebeu” (Texto I) e em “afogou-se” (Texto II).

A respeito das asserções é correto afirmar que

- a) as duas são falsas.
- b) a primeira é falsa e a segunda é verdadeira.
- c) a primeira é verdadeira e a segunda é falsa.
- d) as duas são verdadeiras e a segunda justifica a primeira.
- e) as duas são verdadeiras, mas a segunda não justifica a primeira.

QUESTÃO 03

Informe se é verdadeiro (V) ou falso (F) o que se afirma sobre o texto e os elementos da textualidade.

- () A direção argumentativa no primeiro parágrafo indica que o autor é indiferente à capacidade dos leitores em preservar a memória e o patrimônio cultural brasileiro.
- () O principal objetivo do autor é tão somente trazer à tona uma descrição minuciosa dos dados biográficos de um renomado médico, jornalista, dramaturgo e escritor brasileiro.
- () O repertório de informações veiculado por Niskier atesta o comprometimento de Pedro Bloch com uma produção literária cuja dicção interlocutiva visa apenas o público infantil e juvenil.
- () A ideia de que a linguagem é, por natureza, dialógica está presente no último parágrafo por meio da alusão, tipo de intertextualidade que apela à capacidade de associação de ideias do leitor.
- () A relação lógico-semântica entre “Assim, amplificou o contato revelador que ele anotava através dessa peculiar percepção do mundo.” (3º§) e o período anterior é uma relação de conclusão, o que torna adequada a substituição de “Assim” por “Consequentemente”.

De acordo com as afirmações, a sequência correta é

- a) F, F, V, V, V.
- b) V, V, F, F, F.
- c) F, F, F, V, V.
- d) V, F, V, F, V.
- e) F, V, F, V, F.

QUESTÃO 04

Com base no quarto parágrafo do texto, avalie o que se afirma sobre seus aspectos gramaticais, semânticos e estilísticos.

“Não foram poucas as vezes que eu o ouvi declarar o quanto gostava de ser reconhecido como 'o homem que conta historinhas de criança':

'O mundo infantil é mistério, poesia, suspense e humor. [...] Seria de desejar que todos os pais guardassem as frases mais expressivas dos filhos, como verdadeiros tesouros. Mas o que ocorre, normalmente, é que se conserva um flagrante fotográfico inexpressivo ou uma botinha, um boneco, uma mecha de cabelo. Quase nunca percebem que o que a criança diz, em suas diferentes fases, são pedacinhos de alma dessa criança', afirmava com sabedoria.”

I – Na frase “Seria de desejar que todos os pais guardassem as frases mais expressivas dos filhos, como **verdadeiros tesouros.**”, a expressão grifada retoma a ideia explicitada no antecedente “dos filhos”.

II – Na oração “Não foram poucas as vezes que eu o ouvi declarar o quanto gostava de ser reconhecido como 'o homem que conta historinhas de criança'”, predomina o registro formal, sem a presença de coloquialismos.

III – No período “O mundo infantil é mistério, poesia, suspense e humor”, o autor destaca semelhanças, características e traços comuns entre o universo da criança e outras esferas, visando a um efeito expressivo.

IV – Em “é que se conserva um flagrante fotográfico inexpressivo ou uma botinha, um boneco, uma **mecha** de cabelo.”, o termo destacado é polissêmico, ou seja, se usado em outros contextos, terá novos sentidos.

V – Em todo o parágrafo, a função fática da linguagem está marcada pelo emprego dos verbos no modo imperativo e por uso de vocativos, pois o emissor deseja chamar a atenção do receptor para que seja mantida a comunicação.

Está correto **apenas** o que se afirma em

- a) I, II e V.
- b) I, II e III.
- c) I, IV e V.
- d) II, III e IV.
- e) III, IV e V.

QUESTÃO 05

“É objeto da sintaxe o estudo das palavras associadas na frase. Examina: a função das palavras e das orações no período (análise sintática); as relações de dependência das palavras na oração, sob o aspecto de subordinação (sintaxe de regência); as relações de dependência das palavras consideradas do ponto de vista da flexão (sintaxe de concordância) e a disposição ou ordem das palavras e das orações no período (sintaxe de colocação).”

(CEGALLA, D. Paschoal. *Novíssima gramática da língua portuguesa*. São Paulo: Companhia Editora Nacional: 2010, p. 18.)

Em sintonia com os conceitos apresentados pelo gramático, leia os textos a seguir.

TEXTO I

“Atualmente, muito se preconiza quanto à humanização da saúde. O legado de Pedro Bloch não pode figurar fora desses ensinamentos. Além de ele próprio ouvir os pacientes miúdos, recolhendo matéria-prima para seus estudos e textos, dava voz à meninada, reproduzindo suas histórias.” (3º§)

TEXTO II



Disponível em: <https://mamaepratica.com.br/2015/04/26/perolas-das-criancas-transformadas-em-tirinhas/>

Com base nos aspectos gramaticais analisados nos dois textos, é correto afirmar que a

- forma verbal “ouvir”, nos dois textos, quanto à sua transitividade, é classificada, no contexto em que foi empregada, como sendo transitiva indireta.
- crase em “Às vezes é bom conversar comigo mesmo!” (Texto II) está corretamente escrita, pois a norma determina utilizar o acento grave para grafá-la.
- vírgula é desnecessária em “Tá falando com quem filho!?” (Texto II), porque não existe regra gramatical indicativa de que, nesse caso, ela deve ser empregada.
- frase “O legado de Pedro Bloch não pode figurar fora desses ensinamentos.” apresenta um erro de concordância verbal, pois, na oração, o núcleo do sujeito exige verbo no plural.
- próclise é de rigor na frase “Atualmente, muito se preconiza quanto à humanização da saúde” (Texto I) porque antes do verbo, na oração, há palavra que atrai o pronome átono.

CONHECIMENTOS SOBRE EDUCAÇÃO PARA AS RELAÇÕES ÉTNICO-RACIAIS

QUESTÃO 06

De acordo com as Diretrizes Curriculares Nacionais para a Educação das Relações Étnico-Raciais e para o Ensino de História e Cultura Afro-Brasileira e Africana, analise o texto a seguir.

“A demanda por reparações visa a que o Estado e a sociedade tomem medidas para ressarcir os descendentes de africanos negros dos danos psicológicos, materiais, sociais, políticos e educacionais sofridos sob o regime escravista, bem como em virtude das políticas explícitas ou tácitas de branqueamento da população, de manutenção de privilégios exclusivos para grupos com poder de governar e de influir na formulação de políticas, no pós-abolição.”

(Fonte: BRASIL. Ministério da Educação. Diretrizes Curriculares Nacionais para a Educação das Relações Étnico-Raciais e para o Ensino de História e Cultura Afro-Brasileira e Africana. Parecer CNE/CP 3/2004. Diário Oficial da União, Brasília, 19/05/2004.)

Considerando-se o estabelecimento de Políticas de Reparções, de Reconhecimento e Valorização de Ações Afirmativas, entende-se que

I - cabe ao Estado incentivar políticas de reparação, garantir indistintamente, por meio da educação, iguais direitos para o pleno desenvolvimento de todos e de cada um, enquanto pessoa, cidadão ou profissional, no que se refere ao disposto no artigo 205 da Constituição Federal.

II - as políticas de reparções voltadas para a educação dos negros devem oferecer garantias a essa população de ingresso, permanência e sucesso na educação escolar, bem como a valorização do patrimônio histórico-cultural afro-brasileiro, e conhecimentos indispensáveis para a conclusão dos estudos.

III - a demanda da comunidade afro-brasileira por reconhecimento, valorização e afirmação de direitos, no que se refere à educação, passou a ser apoiada com a promulgação da Constituição Federal de 1988, estabelecendo-se a obrigatoriedade do ensino de história e cultura afro-brasileiras e africanas.

IV - os sistemas e estabelecimentos de ensino de diferentes níveis converterão as demandas dos afro-brasileiros apenas em políticas institucionais, pois são suficientes para a garantia de ações com vistas a reparações, reconhecimento e valorização da história e cultura dos afro-brasileiros.

É correto **apenas** o que se afirma em

- a) I e II.
- b) II e III.
- c) I e III.
- d) I e IV.
- e) II e IV .

QUESTÃO 07

A Lei nº 13.182, de 06 de junho de 2014, institui o Estatuto da Igualdade Racial e de combate à intolerância religiosa do Estado da Bahia. Em seu artigo 25 estabelece que “O Estado adotará ações para assegurar a qualidade do ensino da História e da Cultura Africana, Afro-brasileira e Indígena nas unidades do Ensino Fundamental e Médio do Sistema Estadual de Ensino, em conformidade com o estabelecido pela Lei de Diretrizes e Bases da Educação Nacional, assegurando a estrutura e os meios necessários à sua efetivação, inclusive no que se refere à formação permanente de educadores, realização de campanhas e disponibilização de material didático específico, no contexto de um conjunto de ações integradas com o combate ao racismo e à discriminação racial nas escolas.”

(Fonte: BAHIA, Lei nº 13.182/14. Estatuto da Igualdade Racial e Combate à Intolerância Religiosa do Estado da Bahia. BA, Palácio do Governo do Estado da Bahia, 2014.)

De acordo com o artigo e seus parágrafos, caberá ao Estado

- adotar medidas punitivas e sanções frente às instituições que não estabelecerem projetos com práticas didáticas e metodológicas no Ensino da História e da Cultura Africana, Afro-brasileira e Indígena.
- estabelecer um planejamento para ser desenvolvido pelas instituições de ensino estaduais e privadas para o desenvolvimento de atividades para Ensino da História e da Cultura Africana, Afro-brasileira e Indígena.
- encaminhar para instituições da rede Estadual e privada material didático para subsidiar as práticas pedagógicas e metodológicas para o Ensino da História e da Cultura Africana, Afro-brasileira e Indígena.
- promover o reconhecimento de práticas didáticas e metodológicas no Ensino da História e da Cultura Africana, Afro-brasileira e Indígena nas escolas do Sistema Estadual de Ensino e da rede privada, por meio de incentivos e prêmios.
- indicar profissionais com formação específica para a gestão e desenvolvimento de projetos para Ensino da História e da Cultura Africana, Afro-brasileira e Indígena nas escolas da rede estadual e privada de Educação.

QUESTÃO 08

Segundo Gomes (2011), “Qualquer análise das políticas educacionais no país não pode negligenciar os marcos históricos, políticos, econômicos e a relação com o Estado e a sociedade civil nos quais essas se inserem. No caso da diversidade étnico-racial, é importante entender que os avanços que essa tem vivenciado no campo da política educacional e na construção da igualdade e da equidade mantêm relação direta com as lutas políticas da população negra em prol da educação ao longo dos séculos.”

(Fonte: GOMES, Nilma Lino. Diversidade étnico-racial, inclusão e equidade na educação brasileira: desafios, políticas e práticas. Revista Brasileira de Política e Administração da Educação (RBPAAE), v. 27, n. 1, jan./abr., 2011, p. 109-121.

A esses respeito, avalie as afirmações a seguir.

I - No Brasil as legislações vigentes para o desenvolvimento das ações afirmativas voltadas para a população negra são amplamente conhecidas pelos professores e professoras de todos os níveis de ensino.

II - É de grande importância reconhecer que a Lei nº 10.639/03, o Parecer CNE/CP 03/2004 e a Resolução CNE/CP 01/2004 representam a implementação de ações afirmativas voltadas para a população negra brasileira.

III - A necessidade de ações afirmativas para a população negra brasileira é uma demanda política do Movimento Negro nos dias atuais e de outros movimentos sociais participantes da luta antirracista na construção da democracia.

IV - É importante entender, no caso da diversidade étnico-racial, que os avanços que esta tem vivenciado no campo da política educacional não mantêm relação direta com as lutas políticas da população negra no Brasil.

É correto **apenas** o que se afirma em

- I e II.
- II e III.
- I e III.
- I e IV.
- II e IV .

QUESTÃO 09

De acordo com Henriques e Cavalleiro (2005), “Na última década, o debate sobre a dinâmica das relações raciais na sociedade brasileira e as ações afirmativas têm ampliado o seu espaço na esfera pública. O momento atual mostra-se promissor para redimensionar as ações voltadas à superação das desigualdades entre negros e brancos e potencializar um comprometimento manifesto do Estado brasileiro, que é signatário, desde 1968, de vários tratados e convenções internacionais que objetivam a eliminação da discriminação racial.”

(HENRIQUES, Ricardo; CAVALLEIRO, Eliane. Educação e políticas públicas afirmativas: elementos da agenda do Ministério da Educação. In: SANTOS, Sales Augusto dos (Org.). Ações afirmativas e combate ao racismo nas Américas. Brasília: Ministério da Educação: UNESCO, 2005, p. 209-224).

A partir do cenário exposto no texto é correto afirmar, **EXCETO** que

- a) os indicadores educacionais expõem com nitidez a intensidade e o caráter estrutural do padrão de discriminação racial no Brasil.
- b) a diferença de escolaridade média entre brancos e negros, no Brasil, mantém-se estável e perseverante entre gerações.
- c) os indicadores das mudanças sociais são pouco alterados, sendo mantido um quadro de condição social degradante para a população negra.
- d) as relações raciais materializam uma lógica de segregação amparada em preconceitos raciais estabelecidos pelas mais diversas instituições.
- e) a escola, a Igreja, os meios de comunicação dificilmente contribuem para a manutenção da lógica de segregação no Brasil.

QUESTÃO 10

A Lei nº 13.182, de 06 de junho de 2014, institui o Estatuto da Igualdade Racial e de combate à Intolerância Religiosa do Estado da Bahia, destinado a garantir à população negra a efetivação da igualdade de oportunidades, defesa de direitos individuais, coletivos e difusos e o combate à discriminação e demais formas de intolerância racial e religiosa.

(Fonte: BAHIA, Lei nº 13.182/14. Estatuto da Igualdade Racial e Combate à Intolerância Religiosa do Estado da Bahia. BA, Palácio do Governo do Estado da Bahia, 2014.

O Estatuto da Igualdade Racial e de combate à Intolerância Religiosa do Estado da Bahia assegura, **EXCETO**, a (o)

- a) participação da população negra em igualdade de oportunidades nos espaços de participação e controle social das políticas públicas em educação.
- b) reconhecimento e o fortalecimento da identidade e da autoestima de crianças e adolescentes negros, em todo os programas de acesso ao Ensino Superior.
- c) direito à gratuidade na participação de formação continuada em ações de promoção da valorização de religiões afro-brasileiras e indígenas.
- d) acesso e a permanência da população negra na Educação Superior, incluindo-se os cursos de pós-graduação *lato sensu*, mestrado e doutorado.
- e) direito de realizar atividades compensatórias aos adeptos de religiões afro-brasileiras, no caso de faltas durante as aulas em função de atividade religiosa.

LEGISLAÇÃO DAS DIRETRIZES DA EDUCAÇÃO NACIONAL COM ÊNFASE EM EDUCAÇÃO PROFISSIONAL E TECNOLÓGICA DE NÍVEL MÉDIO E SUPERIOR

QUESTÃO 11

Os primeiros programas específicos para atendimento a crianças e adolescentes, vítimas de violência no Brasil, começaram a surgir nos anos 80 e estão previstos no artigo 87, inciso III, do Estatuto da Criança e do Adolescente (ECA) - Lei nº 8.069 (BRASIL, 1990). Tal artigo relaciona alguns dos aspectos a serem obrigatoriamente observados quando da elaboração da política de atendimento pelos conselhos de direitos da criança e do adolescente em todos os níveis, tendo o legislador procurado deixar claro que o Poder Público tem o dever de planejar e implementar estratégias variadas, visando a proteção integral infantojuvenil.

Sobre o papel da escola e as suas contribuições para o combate à violência contra crianças e adolescentes, avalie as afirmações a seguir.

I - A notificação é o primeiro instrumento de garantia dos direitos de crianças e adolescentes após a ocorrência ou suspeita de violência. Essa instrução foi estabelecida a partir da promulgação do Estatuto da Criança e do Adolescente (ECA) e consta em seu artigo 13.

II - A contribuição da instituição escolar no atendimento e no combate à violência contra crianças e adolescentes limita-se a notificar as marcas físicas da violência e a remeter o problema à família.

III - Diante da complexidade da violência e de suas manifestações contra crianças e adolescentes, a contribuição da escola para o seu enfrentamento indica a importância de um trabalho em rede formado por agentes de várias organizações para garantir os direitos desse público.

IV - Dados do Sistema de Informação para a Infância e Adolescência (SIPIA) apontam a família como o principal violador de direitos; dessa forma, cabe à escola evitar tomar para si a responsabilidade de quaisquer formas de prevenção e combate à violência contra a população infantojuvenil.

Estão corretas **apenas** as afirmações

- a) I e III.
- b) I, II e III.
- c) II e IV.
- d) I, III e IV.
- e) I e II.

QUESTÃO 12

A Lei de Diretrizes e Bases da Educação Nacional 9.394/96 (LDB) define e regulariza o sistema educacional brasileiro a partir dos princípios constitucionais, abordando, também, as particularidades da Educação Especial. Para a educação especial, houve um salto, conforme destaca a atual LDB em três artigos (58 ao 60), os quais determinaram o atendimento preferencial nas salas do ensino regular, o apoio especializado (quando necessário), a adequação de métodos, técnicas, recursos, entre outros, até a disponibilização de apoio financeiro às instituições privadas que atuem com exclusividade na educação especial. Cabe salientar que tanto a LDB como a Constituição e o ECA tratam a educação inclusiva de forma semelhante, em que um complementa os dispositivos abrigados no outro, visando estabelecer de forma coerente suas determinações legais.

Para se tornar um modelo de educação inclusiva, é necessário que a escola

- a) organize turmas homogêneas com o compromisso de oferecer igualdade de oportunidades e condições para todos os estudantes.
- b) desenvolva no aluno o espírito de competitividade, a partir do qual a visão de mundo se restringe a uma corrida na qual apenas alguns conseguirão chegar ao final.
- c) uniformize o currículo, propiciando uma mesma aula, um mesmo conteúdo curricular e uma mesma atividade para todos na sala de aula.
- d) considere o fato de que as pessoas são diferentes e ajude cada um a desenvolver suas aptidões no contexto comum a todos, livre de seleção e classificação dos alunos.
- e) crie mecanismos de seleção para ingresso dos alunos visando a equidade e a garantia da qualidade do ensino para todos.

QUESTÃO 13

Com vistas a garantir a oferta de educação de qualidade a todos os jovens brasileiros e de aproximar as escolas à realidade dos estudantes de hoje, a Lei nº 13.415/2017 alterou a Lei de Diretrizes e Bases da Educação Nacional e estabeleceu uma mudança na estrutura do Ensino Médio, ampliando o tempo mínimo do estudante na escola e definindo uma nova organização curricular, mais flexível, que contemple uma Base Nacional Comum Curricular (BNCC) e a oferta de diferentes possibilidades de escolhas aos estudantes dos itinerários formativos, com foco nas áreas de conhecimento e na formação técnica e profissional.

Avalie as assertivas a seguir acerca do “Novo Ensino Médio”:

I - Respeitando a autonomia assegurada pela Constituição aos entes federados e às escolas, a BNCC traz uma referência comum obrigatória a ser estipulada de acordo com as realidades regionais, devendo cada estado destinar parte da carga horária total do Ensino Médio aos itinerários formativos, espaço de escolha dos estudantes.

II - Em função da estrutura sócio-ocupacional e tecnológica consonante com políticas públicas indutoras e arranjos socioprodutivos e culturais locais, as redes de ensino têm autonomia para definir quais os itinerários formativos irão ofertar e da Formação Técnica e Profissional (FTP), considerando-se um processo que envolva a participação de toda a comunidade escolar.

III - O Novo Ensino Médio permitirá que o jovem opte por uma formação profissional e técnica dentro da carga horária do Ensino Médio regular, independente da carga horária indicada para as respectivas habilitações profissionais no Catálogo Nacional de Cursos Técnicos instituído e mantido pelo MEC.

IV - A proposta atual da BNCC optou por excluir disciplinas obrigatórias dos currículos para dar espaço aos currículos de referência das redes e aos projetos pedagógicos das escolas que irão definir a organização e a forma de ensino, considerando-se as particularidades e características de cada região.

Estão corretas **apenas** as assertivas

- a) I e III.
- b) I, II e III.
- c) II e IV.
- d) I e II.
- e) II, III e IV.

QUESTÃO 14

De acordo com as Diretrizes Curriculares Nacionais para a Educação Profissional Técnica de Nível Médio, a qualificação profissional técnica refere-se à preparação para o trabalho em ocupações claramente identificadas no mercado de trabalho. Essa oportunidade de qualificação para o trabalho pode ser oferecida como módulo ou etapa com terminalidade de um curso técnico de nível médio, ou de forma independente, como curso de qualificação profissional, integrante de um determinado itinerário formativo de técnico de nível médio, possibilitando contínuo e articulado aproveitamento de estudos até a conclusão da correspondente habilitação profissional técnica de nível médio.

A respeito desse assunto classifique as afirmativas a seguir em verdadeiros (V) ou falsos (F) e assinale a opção correta.

- () A educação profissional técnica de nível médio abrange tanto a habilitação profissional específica quanto as qualificações profissionais iniciais ou intermediárias.
- () Faz jus ao diploma de técnico de nível médio o estudante que tenha cumprido todas as etapas previstas pelo plano de curso e haja concluído o Ensino Médio.
- () Aquele que não concluir o Ensino Médio recebe tão somente os certificados de qualificação profissional técnica com “habilitação parcial” referente a “auxiliar técnico”.
- () O Novo Ensino Médio permite que o jovem opte por uma formação profissional e técnica, desde que seja ampliada a carga horária do ensino médio regular.
- () A cláusula pétrea que regulamenta o exercício profissional e de continuidade de estudos até a obtenção do diploma de técnico estabelece que cada etapa/módulo do curso caracterize uma qualificação para o trabalho.

A sequência correta é

- a) V, F, V, F, V.
- b) F, V, F, V, F.
- c) V, V, F, F, V.
- d) V, V, V, F, F.
- e) F, F, V, V, V.

QUESTÃO 15

Como dispõe o artigo 6º do Decreto nº. 5.154, de 23 de julho de 2004, os cursos e programas de educação profissional técnica de nível médio e os cursos de educação profissional tecnológica de graduação, quando estruturados e organizados em etapas com terminalidade, que possibilitarão a obtenção de certificados de qualificação para o trabalho após sua conclusão com aproveitamento, incluirão

- a) eixos elementares.
- b) saídas intermediárias.
- c) níveis dialógicos.
- d) esquemas mediadores.
- e) prescrições definidas.

CONHECIMENTOS ESPECÍFICOS

QUESTÃO 16

Observe a figura a seguir.

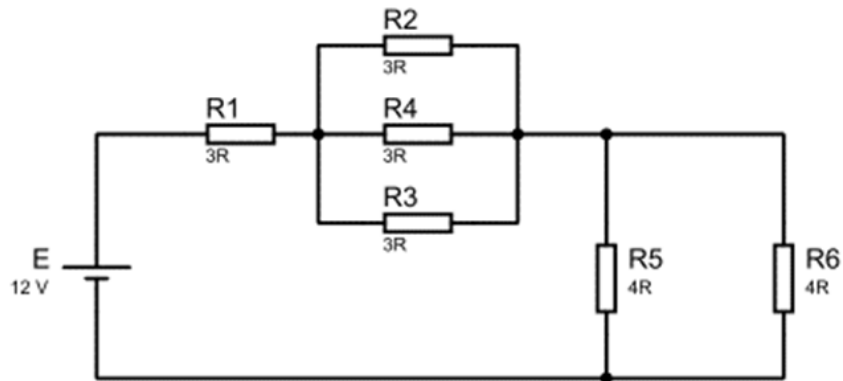

Com base na figura, é correto afirmar que a resistência equivalente, a corrente equivalente, a queda de tensão no resistor 5 e a corrente no resistor 6 são, respectivamente,

- a) 6Ω , 2A, 4V, 1A.
- b) 3Ω , 2A, 1V, 4A.
- c) 2Ω , 6A, 4V, 1A.
- d) 2Ω , 3A, 1V, 4A.
- e) 12Ω , 4A, 2V, 8A.

QUESTÃO 17

Um equipamento eletrônico consome 12W, opera durante 10 horas por dia, durante 30 dias. O custo cobrado do KWh pela concessionária local é de R\$1,20.

Ao final do período de 30 dias qual será o valor gasto, em reais, por esse equipamento?

- a) 4.320,00.
- b) 0,43.
- c) 432,00.
- d) 4,32.
- e) 43,20.

QUESTÃO 18

Considere 5 esferas metálicas idênticas. As esferas R, S, T, X estão neutras enquanto a esfera P está eletrizada com carga Q . Se a esfera P, logo após o instante inicial, for colocada em contato sucessivo com as esferas R, S, T e X a carga residual em P é denominada β . Se a esfera P, eletrizada novamente com carga Q logo após o instante inicial, for colocada em contato simultâneo com as esferas R, S, T e X a carga residual em P é denominada Ω .

A relação entre Ω/β é, aproximadamente,

- a) 4.
- b) 5.
- c) 2.
- d) 3.
- e) 6.

QUESTÃO 19

Observe a figura a seguir.

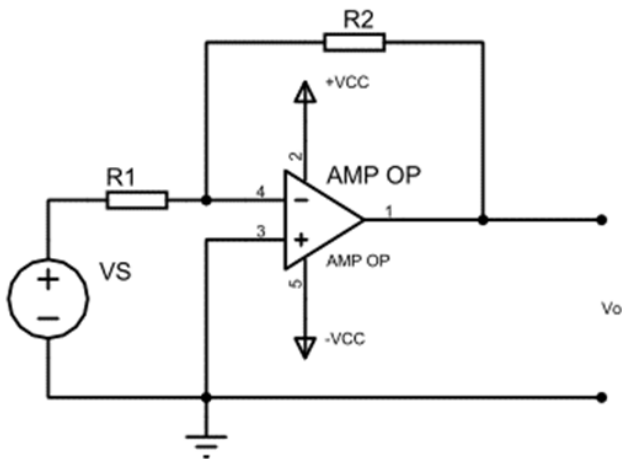

A função de transferência que melhor define o circuito mostrado na figura é:

- a) $V_o = -\frac{R_2}{R_1} \cdot V_S$
- b) $V_o = -\frac{R_1}{R_2} \cdot V_S$
- c) $V_o = \frac{R_1}{R_2} \cdot V_S$
- d) $V_o = \frac{R_2}{R_1} \cdot V_S$
- e) $V_o = \left(\frac{R_1}{R_2} \cdot V_S\right) + V_{CC}$

QUESTÃO 20

Informe (V) para as afirmações verdadeiras e (F) para as falsas, considerando-se as características das cargas elétricas.

- () As cargas são bipolares, isto é, existem cargas positivas e negativas.
- () Existe uma quantidade mínima de carga elétrica; em outras palavras, todas as cargas são múltiplos inteiros da carga do elétron, $1,6022 \times 10^{-19}C$.
- () Os efeitos elétricos podem ser atribuídos à separação de cargas e ao seu movimento.
- () Na teoria dos circuitos, a separação das cargas dá origem a uma tensão elétrica e o movimento das cargas origina uma corrente elétrica.

A sequência correta é

- a) F, V, F, F.
- b) F, F, F, F.
- c) V, V, V, F.
- d) V, V, V, V.
- e) V, F, V, V.

QUESTÃO 21

Considere uma palavra digital de 3 bits, $B=b_2b_1b_0$ usada para representar um sinal analógico de tensão V_a que varia entre 0V e +7V.

Qual valor de B para que V_a seja igual a +2V, +4V, +5V e +7V, respectivamente?

- a) 001, 011, 100 e 110.
- b) 010, 100, 101 e 111.
- c) 001, 010, 101 e 110.
- d) 010, 011, 100 e 111.
- e) 010, 101, 110, e 111.

QUESTÃO 22

Observe as curvas demonstradas na figura a seguir.

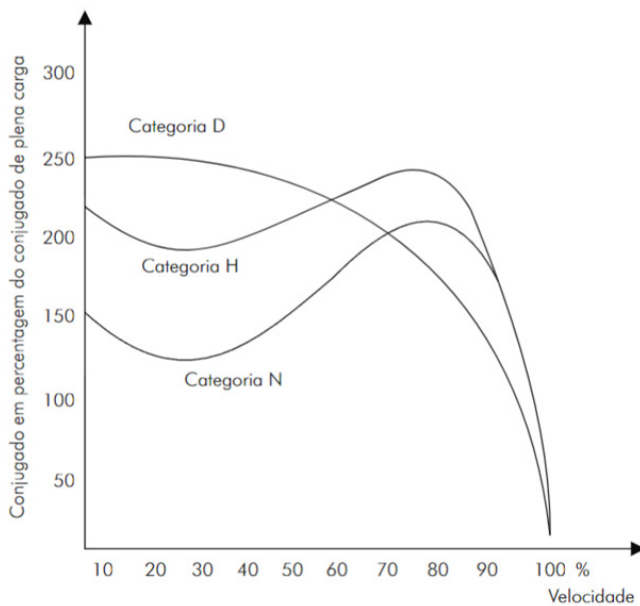

Sobre os motores de indução trifásicos com rotor em gaiola NBR 7094 em relação as categorias D, H e N, é correto afirmar que

- a) a categoria D possui alto conjugado de partida, corrente de partida elevada e baixo escorregamento.
- b) a categoria N possui conjugado e corrente de partida normal e baixo escorregamento.
- c) a categoria H possui alto conjugado de partida, corrente de partida normal e alto escorregamento.
- d) tanto a categoria D quanto a H possuem alto conjugado de partida e baixo escorregamento.
- e) a categoria N e a H possuem baixo conjugado de partida e alto escorregamento.

QUESTÃO 23

Para um conjunto motor de indução trifásico e guincho com tensão de 380 V e corrente de 35A determine a potência necessária nesse motor para elevar um peso P de 2500 kgf com velocidade de 0,5 m/s, sabendo-se que o rendimento do sistema de transmissão é de 80%.

Considere 1 kgf = a 10 N.

- a) 13300 W.
- b) 12500 W.
- c) 14750 W.
- d) 15625 W.
- e) 16625 W.

QUESTÃO 24

Observe a figura a seguir.

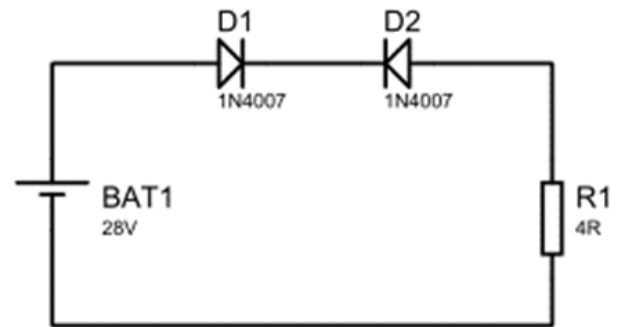

Considerando-se que os diodos do circuito foram modelados como ideais, os valores das quedas de tensão nos diodos D1 e D2 e da resistência R1 são, respectivamente,

- a) 28V; 28V; 28V.
- b) 28V; -28V; 0V.
- c) 0V; -28V; 0V.
- d) 27,3V; -27,3V; 0V.
- e) 0V; 0V; 0V.

QUESTÃO 25

Determine no transistor BJT a corrente de base (I_b), corrente do coletor (I_c) e a diferença de potencial entre o coletor e o emissor (V_{ce}) para o circuito a seguir, onde a diferença de potencial entre a base e o emissor (V_{be}) = 1V e o ganho da corrente (β) = 100.

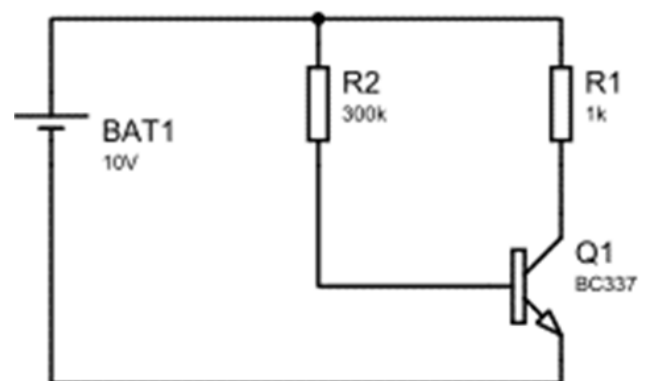

Os valores de I_b , I_c e V_{ce} são, respectivamente,

- a) $3,3 \times 10^{-5}$, $1,0 \times 10^{-2}$ e 10V.
- b) $3,3 \times 10^{-4}$, $3,0 \times 10^{-2}$ e 7V.
- c) $3,5 \times 10^{-6}$, $1,0 \times 10^{-3}$ e 8V.
- d) $3,0 \times 10^{-5}$, $3,0 \times 10^{-3}$ e 7V.
- e) $3,0 \times 10^{-6}$, $3,0 \times 10^{-2}$ e 10V.

QUESTÃO 26

Observe o circuito a seguir.

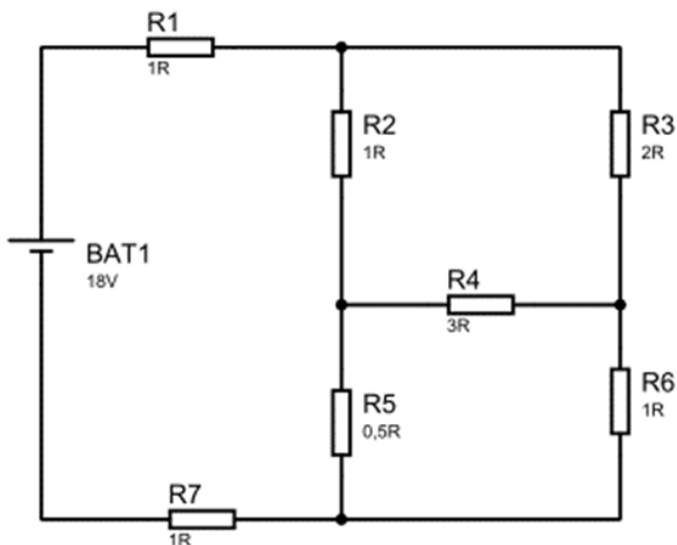

Determine a corrente elétrica total do circuito de acionamento.

- a) 2 A.
- b) 3 A.
- c) 4 A.
- d) 5 A.
- e) 6 A.

QUESTÃO 27

Informe (V) para verdadeiro e (F) para falso em relação às características dos transistores de efeito de campo.

- () Possuem alta impedância de entrada.
- () Possuem baixa impedância de entrada.
- () São um dispositivo controlado à corrente.
- () São um dispositivo controlado à tensão.
- () Existem transistores de efeito de campo canal n e canal p.

A sequência correta é

- a) V, F, V, F, F.
- b) V, F, F, V, V.
- c) V, F, F, V, F.
- d) F, V, F, V, V.
- e) F, V, V, F, F.

QUESTÃO 28

Utilizando o transistor bjt como chave e em função do nível lógico (alto ou baixo) de Va e Vb determine a saída Vo.

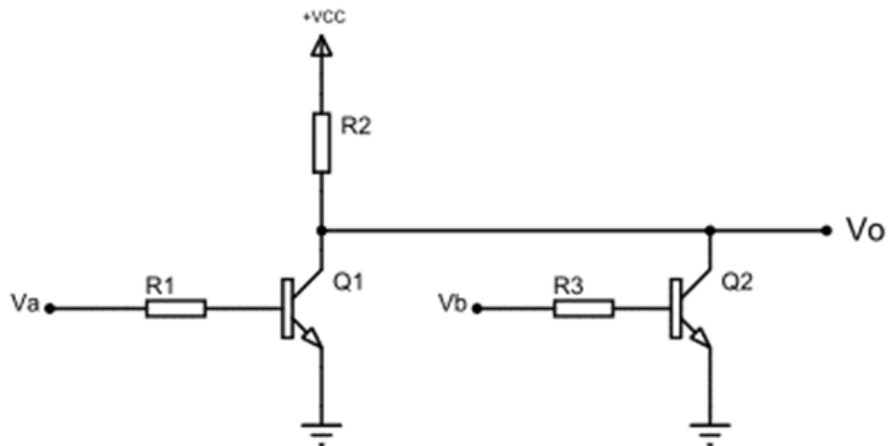

Va	Vb	Vo
Baixo	Baixo	
Baixo	Alto	
Alto	Baixo	
Alto	Alto	

A sequência correta que apresenta a saída Vo do quadro anterior é

- Alto, Baixo, Baixo, Baixo.
- Alto, Baixo, Baixo, Alto.
- Baixo, Baixo, Baixo, Alto.
- Baixo, Baixo, Baixo, Baixo.
- Alto, Alto, Alto, Alto.

QUESTÃO 29

Considerando-se a expressão lógica a seguir, $Z = A\bar{B} + A(\overline{\bar{A}\bar{B}}) + \bar{B}(\overline{AB}) + \bar{A}B$, é correto afirmar que $Z = 0$ quando

- A=0 e B=0.
- A=1 e B=0.
- A=0 e B=1.
- A=1 e B=1.
- Impossível Z=0.

QUESTÃO 30

Observe o diagrama a seguir.

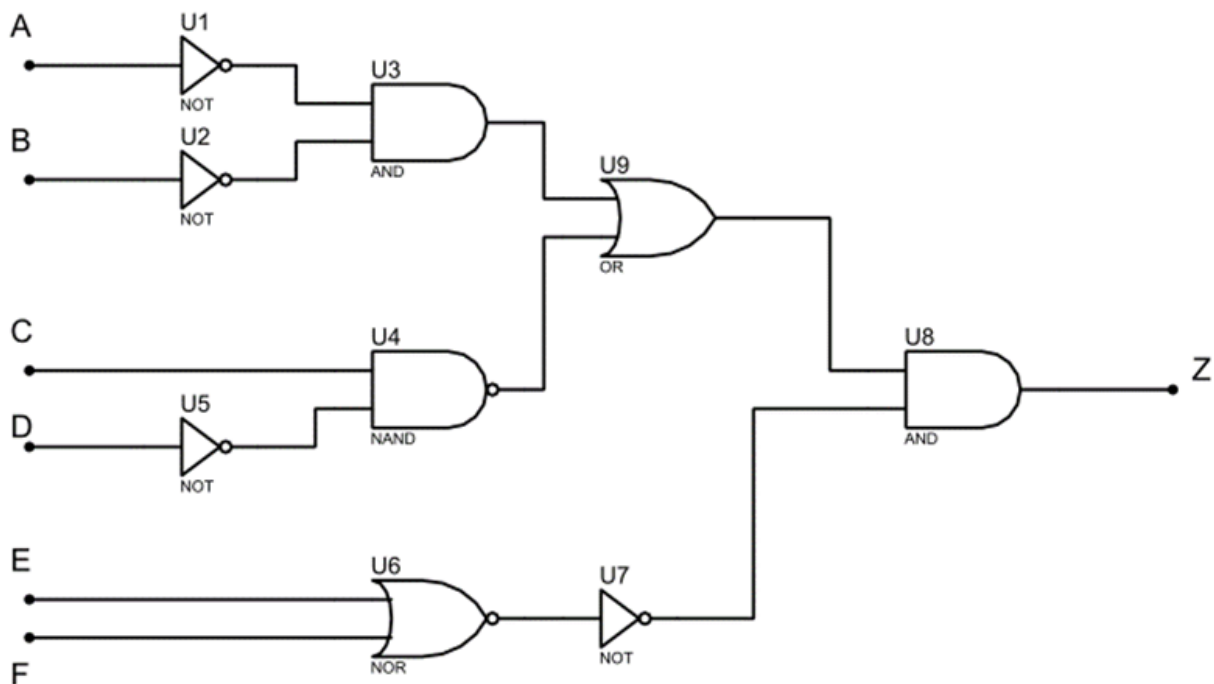

A expressão booleana que representa o diagrama lógico alimentado pelas entradas digitais "A", "B", "C", "D", "E" e "F" é descrita por

- a) $Z = (\overline{A}\overline{B} + C\overline{D})(\overline{E} + \overline{F})$
- b) $Z = (\overline{A}\overline{B} + \overline{C}\overline{D})(E + F)$
- c) $Z = ((\overline{A} + \overline{B})(C + \overline{D})) + (\overline{E}\overline{F})$
- d) $Z = (\overline{A}\overline{B} + C\overline{D})(\overline{E} + \overline{F})$
- e) $Z = ((\overline{A} + \overline{B})(\overline{C} + \overline{D})) + (\overline{\overline{E}\overline{F}})$

QUESTÃO 31

A figura na sequência I, II, III e IV a seguir demonstra os amplificadores operacionais.

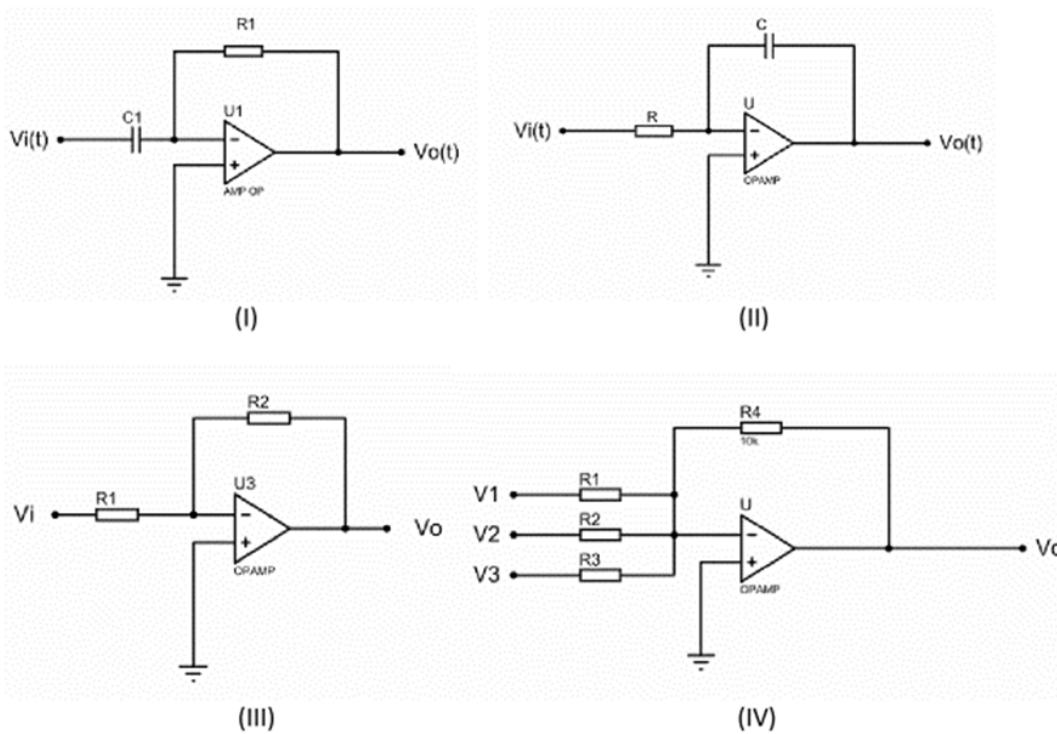

Os amplificadores operacionais são corretamente apresentados nas respectivas configurações:

- a) integrador, diferenciador, não inversor, somador.
- b) diferenciador, integrador, inversor, somador.
- c) diferenciador, integrador, não inversor, somador.
- d) somador, diferenciador, inversor, integrador.
- e) somador, integrador, não inversor, integrador.

QUESTÃO 32

Considerando-se uma máquina síncrona instalada em uma rede elétrica onde a frequência é de 60 Hz e tensão de 440 V, trabalhando em plena carga, qual será a sua frequência mecânica em Hz, se essa máquina for dotada de 2, 4, 6 e 8 polos, respectivamente?

- a) 14Hz; 16Hz; 26Hz; 58Hz.
- b) 58Hz; 24Hz; 18Hz; 12Hz.
- c) 60Hz; 40Hz; 30Hz; 20Hz.
- d) 13Hz; 17Hz; 25Hz; 50Hz.
- e) 60Hz; 30Hz; 20Hz; 15Hz.

QUESTÃO 33

Sobre o capacitor é correto afirmar que(,)

- a) quando a tensão contínua é constante, a corrente entre os terminais de um capacitor ideal é nula.
- b) quando a corrente é constante, a tensão entre os terminais de um capacitor ideal é nula.
- c) é representada graficamente por um fio helicoidal.
- d) o capacitor se comporta como um curto-circuito para corrente contínua.
- e) a tensão entre os terminais de um capacitor é proporcional à taxa de variação da corrente que o atravessa.

QUESTÃO 34

Sobre o indutor é correto afirmar que(,)

- a) quando a tensão contínua é constante, a corrente entre os terminais em um indutor ideal é nula.
- b) quando a corrente é constante, a tensão entre os terminais de um indutor ideal é nula.
- c) é representada graficamente por duas linhas separadas por um espaço vazio.
- d) se comporta como um circuito aberto para corrente contínua.
- e) a corrente de deslocamento é proporcional à taxa de variação da tensão entre os terminais do indutor.

QUESTÃO 35

Em determinada região rural a energia elétrica disponível pela linha de transmissão é de 13800 V. Com a aquisição de um transformador deseja-se baixar essa tensão para 220 V.

Sobre este transformador é correto afirmar que

- a) o número de espiras no primário é menor que no secundário e a corrente elétrica contínua não se altera.
- b) o número de espiras do secundário é maior que no primário e a corrente elétrica alternada no primário é maior que no secundário.
- c) o número de espiras no primário é maior que no secundário e a corrente elétrica alternada no secundário é maior que no primário.
- d) o número de espiras tanto no primário quanto no secundário não se altera e a corrente elétrica contínua é maior no secundário preservando-se, assim, a sua potência elétrica.
- e) tanto o número de espiras quanto a corrente elétrica alternada no primário são maiores que no secundário, permitindo-se, assim, a utilização de um fio com maior bitola e menor resistência.

QUESTÃO 36

Informe (V) para verdadeiro e (F) para falso acerca do que se afirma sobre o diodo.

- () Na ausência de uma tensão de polarização, o fluxo resultante de carga em qualquer direção é diferente de zero.
- () A corrente que surge sob condições de polarização reversa é chamada de corrente de saturação reversa.
- () Um diodo semicondutor é polarizado diretamente quando a associação tipo p é positivo, e tipo n é negativo, for estabelecida.
- () O potencial máximo de polarização reversa permitido para que o diodo não entre na região *zener* é chamado de tensão de pico reversa ou tensão de pico inversa.
- () A tensão de polarização direta para alcançar a região de condução dos diodos de silício é da ordem de 0,3 V.

A sequência correta é

- a) V, V, V, V, V.
- b) F, F, V, V, V.
- c) F, V, V, V, V.
- d) F, V, F, V, F.
- e) F, V, V, V, F.

QUESTÃO 37

Observe os circuitos a seguir.

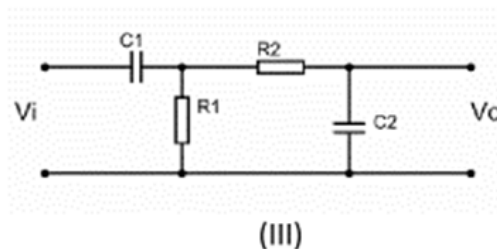
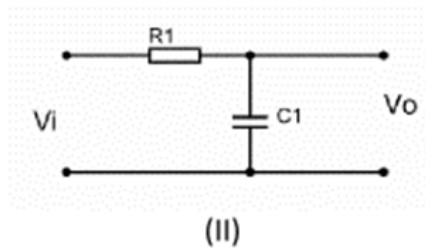
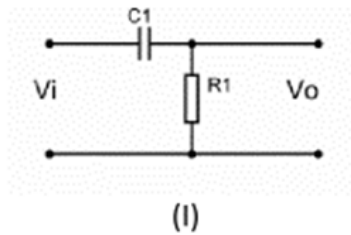

Os circuitos passivos I, II e III dispostos na figura representam, respectivamente,

- a) retificador meia onda, retificador onda completa, regulador de tensão.
- b) filtro passa baixas, filtro passa altas, filtro passa banda.
- c) filtro passa altas, filtro passa baixas, filtro passa banda.
- d) filtro passa banda, filtro passa baixas, filtro passa altas.
- e) retificador onda completa, retificador meia onda, regulador de tensão.

QUESTÃO 38

Para se utilizar um equipamento elétrico com tensão nominal de 127 V em uma residência cuja tensão da energia elétrica é de 220 V, é necessária a utilização de um transformador.

De acordo com essa informação, é correto afirmar que o número de espiras no primário (N_p) em relação ao número de espiras no secundário (N_s) e a corrente elétrica no primário (i_p) em relação à corrente elétrica no secundário (i_s) desse transformador é de, aproximadamente,

- a) $\frac{N_p}{N_s} = 0,58$ e $\frac{i_p}{i_s} = 1,73$
- b) $\frac{N_p}{N_s} = 1,73$ e $\frac{i_p}{i_s} = 1,73$
- c) $\frac{N_p}{N_s} = 2,20$ e $\frac{i_p}{i_s} = 1,27$
- d) $\frac{N_p}{N_s} = 1,27$ e $\frac{i_p}{i_s} = 2,20$
- e) $\frac{N_p}{N_s} = 1,73$ e $\frac{i_p}{i_s} = 0,58$

QUESTÃO 39

Uma máquina elétrica monofásica com tensão de 220 V e corrente elétrica de 25 A possui um fator de potência (FP) = $\cos 60^\circ$.

Qual a potência ativa dessa máquina elétrica e o valor do ângulo do cosseno dessa mesma máquina, caso ela fosse totalmente resistiva?

- a) 2750W e $\cos 0^\circ$.
- b) 5500W e $\cos 180^\circ$.
- c) 4785W e $\cos 30^\circ$.
- d) 5000W e $\cos 90^\circ$.
- e) 3905W e $\cos 45^\circ$.

QUESTÃO 40

Observe a figura a seguir.

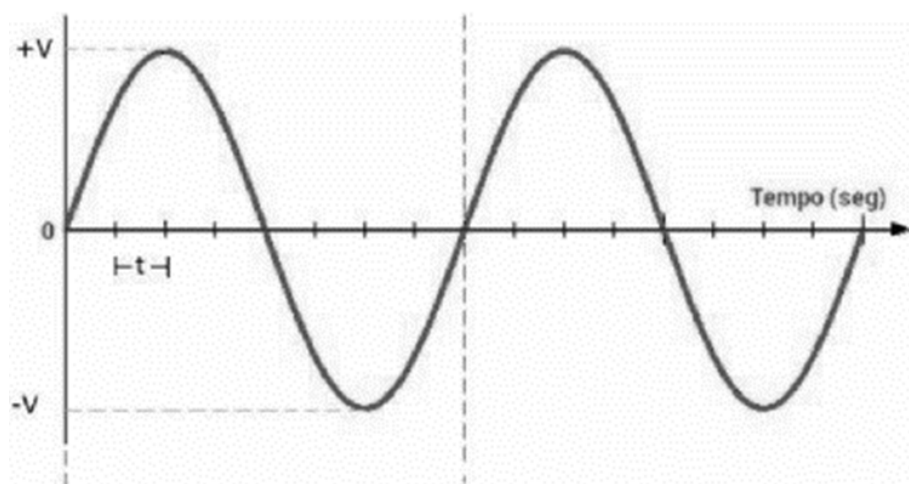

É correto afirmar sobre a forma de onda acima, que a frequência, valor de pico, valor de pico a pico e valor RMS são, respectivamente,

- a) $1/8t$; +V; 2V; $V/1,73$.
- b) $1/4t$; +V; V; $V/1,41$.
- c) $1/16t$; +V; 2V; $V/1,73$.
- d) $1/16t$; +V; V; $V/1,41$.
- e) $1/8t$; +V; 2V; $V/1,41$.

CONCURSO PÚBLICO PROFESSOR DO ENSINO BÁSICO, TÉCNICO E TECNOLÓGICO – PEBTT

GABARITO (RASCUNHO)

LÍNGUA PORTUGUESA

01	A	B	C	D	E
02	A	B	C	D	E
03	A	B	C	D	E
04	A	B	C	D	E
05	A	B	C	D	E

CONHECIMENTOS SOBRE EDUCAÇÃO PARA AS RELAÇÕES ÉTNICO-RACIAIS

06	A	B	C	D	E
07	A	B	C	D	E
08	A	B	C	D	E
09	A	B	C	D	E
10	A	B	C	D	E

LEGISLAÇÃO DAS DIRETRIZES DA EDUCAÇÃO NACIONAL COM ÊNFASE EM EDUCAÇÃO PROFISSIONAL E TECNOLÓGICA DE NÍVEL MÉDIO E SUPERIOR

11	A	B	C	D	E
12	A	B	C	D	E
13	A	B	C	D	E
14	A	B	C	D	E
15	A	B	C	D	E

CONHECIMENTOS ESPECÍFICOS

16	A	B	C	D	E
17	A	B	C	D	E
18	A	B	C	D	E
19	A	B	C	D	E
20	A	B	C	D	E
21	A	B	C	D	E
22	A	B	C	D	E
23	A	B	C	D	E
24	A	B	C	D	E
25	A	B	C	D	E
26	A	B	C	D	E
27	A	B	C	D	E
28	A	B	C	D	E
29	A	B	C	D	E
30	A	B	C	D	E
31	A	B	C	D	E
32	A	B	C	D	E
33	A	B	C	D	E
34	A	B	C	D	E
35	A	B	C	D	E
36	A	B	C	D	E
37	A	B	C	D	E
38	A	B	C	D	E
39	A	B	C	D	E
40	A	B	C	D	E

ATENÇÃO:
AGUARDE AUTORIZAÇÃO
PARA VIRAR O CADERNO DE PROVA.