



MINISTÉRIO DA EDUCAÇÃO
SECRETARIA DE EDUCAÇÃO PROFISSIONAL E TECNOLÓGICA
INSTITUTO FEDERAL DE EDUCAÇÃO, CIÊNCIA E TECNOLOGIA DO
MARANHÃO



INSCRIÇÃO	NOME		
IDENTIDADE		SALA	SEQUENCIAL
ASSINATURA			
			PROVA A

Transcreva a **frase de segurança**, abaixo, para o local indicado na Folha de Respostas (Autoria de Ferreira Gullar).

A arte existe porque a vida não basta.

CONCURSO PÚBLICO

EDITAL Nº 01/2025/CC-TAE, DE 04 DE AGOSTO DE 2025

CADERNO DE QUESTÕES

Técnico em Tecnologia da Informação

LEIA ATENTAMENTE AS INSTRUÇÕES REFERENTES À PROVA OBJETIVA DE CONHECIMENTOS.

- Verifique se este caderno contém 65 questões, sendo 10 de Língua Portuguesa, 05 de Raciocínio Lógico, 05 de Noções de Informática, 05 de Língua Inglesa, 05 de Conhecimentos Socioeconômicos do Maranhão, 05 de Conhecimentos Educacionais, 05 de Legislação Administrativa e Educacional e 25 de Conhecimentos Específicos.
- Ao receber a Folha de Respostas, verifique se o seu nome e número do documento de identificação estão corretos.
- A Prova Objetiva de Conhecimentos terá a duração total de 4 horas e esse tempo inclui a marcação da Folha de Respostas.
- Só será permitido se retirar definitivamente do local de realização da prova objetiva transcorridos no mínimo, 60 (sessenta) minutos do seu início, porém o candidato não poderá levar consigo o caderno de questões e nenhum tipo de anotação de suas respostas.
- Não será permitido levar o caderno de questões antes que se completem 3 (três) horas de prova, devendo, obrigatoriamente, devolver ao fiscal da sala sua folha de respostas.
- Utilize caneta esferográfica de material transparente, ponta grossa de tinta cor preta ou azul.
- Cada questão possui apenas uma alternativa correta.
- Mais de uma resposta assinalada para a mesma questão provoca a anulação da resposta.
- Ao final da prova, devolva ao fiscal de sala a Folha de Respostas assinada no local indicado.
- Os 3 (três) últimos candidatos de cada sala somente poderão entregar as respectivas Folhas de Respostas e se retirar da sala simultaneamente.
- O Gabarito Oficial das questões de múltipla escolha da Prova Objetiva será publicado em até 24 (vinte e quatro) horas a contar do dia subsequente ao de sua realização, no site oficial da Fundação Sôsândrade.

COD. PRV	CARGO
15A	Técnico em Tecnologia da Informação

LÍNGUA PORTUGUESA

Textos de referência para responder às questões propostas.

Texto 01**Por que é hora de democratizar a CNH no Brasil?**

Renan Filho

Ministro dos Transportes

A proposta do Ministério dos Transportes para ampliar o acesso à Carteira Nacional de Habilitação parte de uma realidade alarmante: 20 milhões de brasileiros dirigem sem a CNH. O dado da pesquisa Perfil do Condutor Brasileiro, do Instituto Nexus, revela o que se tornou evidente: o atual modelo de formação de condutores é caro, burocrático e excludente.

[...]

A percepção geral é de que o serviço não entrega o que cobra: 66% acham o valor injustificável, e 69% defendem reformas para reduzir custos e burocracia. Para 60% da população, tornar a autoescola opcional, como já ocorre em muitos países, é o caminho certo. Os efeitos do modelo atual comprometem diretamente a segurança no trânsito. Motos já representam 42% da frota nacional, chegando a 60% no Maranhão, onde mais de 70% dos proprietários de motos não têm habilitação: são mais de 1 milhão de pessoas apenas neste estado!

[...]

A modernização proposta não compromete a segurança no trânsito. Ao contrário, busca aprimorá-la por meio da inclusão e formalização dos condutores. Hoje, é por meio das provas teóricas e práticas aplicadas pelos Detrans que se avalia a aptidão dos candidatos à CNH. Esse modelo de avaliação continuará. O que muda é a forma como o cidadão poderá se preparar de forma teórica e prática: nas autoescolas, por meio de ensino a distância ou com plataforma digital disponibilizada pela Senatran e instrutores independentes devidamente preparados e credenciados pelos Detrans.

[...]

Democratizar a CNH é enfrentar uma exclusão estrutural com responsabilidade. É reduzir desigualdades, ampliar oportunidades e salvar vidas nas ruas e estradas do país.

Disponível em: <https://www1.folha.uol.com.br/opiniaio/2025/08/por-que-e-hora-de-democratizar-a-cnh-no-brasil.shtml> Acesso em: 23 ago. 2025. Com adaptações

RASCUNHO**Texto 02****Demagogia ao volante**

Ministro quer acabar com obrigatoriedade de treinamento prévio para tirar habilitação

O Ministério dos Transportes pretende acabar com a obrigatoriedade de aulas de condução nas chamadas autoescolas para quem deseja obter Carteira Nacional de Habilitação (CNH) das categorias A (motocicletas) e B (veículos de passeio). O objetivo seria “democratizar” o acesso à carteira de motorista, segundo informou o ministro Renan Filho.

Em princípio, é sempre bem-vinda qualquer medida tendente a eliminar intermediários compulsórios nas relações sociais mais corriqueiras. O cartorialismo é uma das faces mais antigas e renitentes do nosso atraso.

[...]

A alegação de que países como Inglaterra e Japão dispensaram esse treinamento prévio para conceder habilitação não serve como argumento. [...] A diferença, óbvia, é que o Brasil tem fiscalização frouxa, incapaz de tirar das ruas os motoristas inabilitados ou despreparados. É lícito imaginar que sem a obrigatoriedade de treinamento profissional prévio, por pior que seja, haverá ainda mais acidentes.

De fato, há toda uma indústria montada em torno da emissão de licença para dirigir, o que encarece o processo e, não raro, resulta em corrupção. Mas nada disso muda o fato de que é preciso exigir dos candidatos a motorista ou motociclista que tenham preparo mínimo, com conhecimento das regras de trânsito e de manejo do veículo, para serem habilitados.

Disponível em: <https://www.estadao.com.br/opiniaio/demagogia-ao-volante/> Acesso em: 24 ago. 2025. Com adaptações.

RASCUNHO

01

1356M1Q01

A seguinte passagem do Texto 1 é válida para refutar a informação sugerida no subtítulo do Texto 2:

- a) “Democratizar a CNH é enfrentar uma exclusão estrutural com responsabilidade. É reduzir desigualdades, ampliar oportunidades e salvar vidas nas ruas e estradas do país.”
- b) “A proposta do Ministério dos Transportes para ampliar o acesso à Carteira Nacional de Habilitação parte de uma realidade alarmante: 20 milhões de brasileiros dirigem sem a CNH.”
- c) “A modernização proposta não compromete a segurança no trânsito. Ao contrário, busca aprimorá-la por meio da inclusão e formalização dos condutores.”
- d) “O que muda é a forma como o cidadão poderá se preparar de forma teórica e prática: nas autoescolas, por meio de ensino a distância ou com plataforma digital disponibilizada pela Senatran e instrutores independentes devidamente preparados e credenciados pelos Detrans.”
- e) “A percepção geral é de que o serviço não entrega o que cobra: 66% acham o valor injustificável, e 69% defendem reformas para reduzir custos e burocracia. Para 60% da população, tornar a autoescola opcional, como já ocorre em muitos países, é o caminho certo.”

02

1356M1Q02

Considerando a relação entre os textos, a expressão “intermediários compulsórios” se configura como uma referência a

- a) Detrans.
- b) Ministério do Transporte.
- c) Cartórios.
- d) Senatran.
- e) Autoescolas.

RASCUNHO**03**

1356M1Q03

Pelo princípio da não contradição, um texto não pode apresentar contradições entre suas informações. No Texto 02, esse princípio foi violado no trecho:

- a) “O objetivo seria “democratizar” o acesso à carteira de motorista, segundo informou o ministro Renan Filho.”
- b) “O Ministério dos Transportes pretende acabar com a obrigatoriedade de aulas de condução nas chamadas autoescolas para quem deseja obter Carteira Nacional de Habilitação (CNH).”
- c) “É lícito imaginar que sem a obrigatoriedade de treinamento profissional prévio, por pior que seja, haverá ainda mais acidentes.”
- d) “A alegação de que países como Inglaterra e Japão dispensaram esse treinamento prévio para conceder habilitação não serve como argumento.”
- e) “Em princípio, é sempre bem-vinda qualquer medida tendente a eliminar intermediários compulsórios nas relações sociais mais corriqueiras”.

04

1356M1Q04

Os textos 01 e 02 são conflitantes quanto à proposta de mudança para a obtenção da CNH no Brasil. Contudo, entre eles há concordância relativa à/ao

- a) custo elevado para obtenção da Carteira de Habilitação.
- b) ausência da obrigatoriedade da CNH em alguns países.
- c) ocorrência de corrupção no processo de habilitação.
- d) afrouxamento na fiscalização de trânsito no Brasil.
- e) diminuição da segurança no trânsito pelo atual modelo.

05

1356M1Q05

Há uma informação de caráter geral, a qual extrapola a temática abordada nos textos, no trecho:

- a) “De fato, há toda uma indústria montada em torno da emissão de licença para dirigir, o que encarece o processo e, não raro, resulta em corrupção.”
- b) “Em princípio, é sempre bem-vinda qualquer medida tendente a eliminar intermediários compulsórios nas relações sociais mais corriqueiras. O cartorialismo é uma das faces mais antigas e renitentes do nosso atraso.”
- c) “Hoje, é por meio das provas teóricas e práticas aplicadas pelos Detrans que se avalia a aptidão dos candidatos à CNH.”
- d) “É reduzir desigualdades, ampliar oportunidades e salvar vidas nas ruas e estradas do país.”
- e) “Motos já representam 42% da frota nacional, chegando a 60% no Maranhão, onde mais de 70% dos proprietários de motos não têm habilitação: são mais de 1 milhão de pessoas apenas neste estado!”

06

1356M1Q06

Na estrutura sintática da oração “o atual modelo de formação de condutores é caro, burocrático e excludente”, o termo “caro, burocrático e excludente” funciona como

- a) adjunto adnominal.
- b) objeto direto.
- c) agente da passiva.
- d) objeto indireto.
- e) predicativo do sujeito.

07

1356M1Q07

A palavra “frouxa”, na frase “A diferença, óbvia, é que o Brasil tem fiscalização frouxa, incapaz de tirar das ruas os motoristas inabilitados ou despreparados.”, corresponde ao significado denotativo de

- a) distensa.
- b) exausta.
- c) receosa.
- d) branda.
- e) resoluta.

08

1356M1Q08

Considere as frases a seguir.

“A percepção geral é de que o serviço não entrega o que cobra.”

“Você sabe o que fazer se sofrer um acidente com cobra?”

O emprego da palavra “cobra” nas frases exemplifica a

- a) antonímia.
- b) polissemia.
- c) ambiguidade.
- d) paronímia.
- e) sinonímia.

09

1356M1Q09

“O dado da pesquisa Perfil do Condutor Brasileiro, do Instituto Nexus, revela o que se tornou evidente.”

Nessa frase, as palavras “o” e “que” são, respectivamente,

- a) pronome oblíquo e advérbio de intensidade.
- b) artigo definido e conjunção integrante.
- c) pronome demonstrativo e pronome relativo.
- d) pronome demonstrativo e conjunção explicativa.
- e) pronome oblíquo e pronome relativo.

10

1356M1Q10

“A modernização proposta não compromete a segurança no trânsito. Ao contrário, busca aprimorá-la por meio da inclusão e formalização dos condutores.”

Nesse período, a forma “la” foi empregada para retomar o termo

- a) “formalização dos condutores”.
- b) “proposta”.
- c) “inclusão”.
- d) “modernização”.
- e) “segurança no trânsito”.

RASCUNHO

RACIOCÍNIO LÓGICO

11

1356M1Q11

Um site de apostas promete uma bonificação de 100% sobre o depósito inicial para novos apostadores. Demétrio se cadastrou nesse site, fez um depósito inicial de R\$ 60,00 e recebeu a bonificação prometida, ficando com R\$ 120,00 para apostar. O site recompensa os ganhadores com 200% do valor apostado, o que parece ser muito bom, mas Demétrio é um apostador de perfil moderado e decidiu que todas as vezes que jogasse apostaria somente 50% do valor que tivesse e assim ele fez, apostou 5 vezes, ganhou nas duas primeiras e perdeu nas três últimas, ficando com um prejuízo aproximado de

- a) 24% do depósito inicial.
- b) 44% do depósito inicial.
- c) 82% do depósito inicial.
- d) 60% do depósito inicial.
- e) 92% do depósito inicial.

12

1356M1Q12

Uma pessoa possui duas folhas de papel retangulares, uma tem 18 cm X 11 cm e a outra, 25 cm X 6 cm. Ela cola essas folhas na tentativa de formar uma cruz, mantendo o paralelismo dos lados, mas o resultado não fica muito bom, embora os retângulos tenham ficado em posições perpendiculares, a cruz não ficou com a simetria esperada, como está ilustrado na figura abaixo.

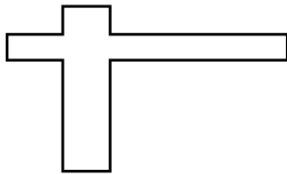

A propósito dessa construção, qual a área da superfície da cruz obtida?

- a) 381 cm²
- b) 348 cm²
- c) 216 cm²
- d) 282 cm²
- e) 315 cm²

RASCUNHO

13

1356M1Q13

A sigla IFMA, com suas quatro letras, pode dar origem a diversos outros grupos de quatro letras (com ou sem significado) pela simples mudança de ordem das letras. Se escrevermos todas essas variações e depois sortearmos uma ao acaso, a probabilidade de que na sigla sorteada a segunda letra seja "F" é de

- a) 25%
- b) 20%
- c) 24%
- d) 18%
- e) 16%

14

1356M1Q14

Um painel de lâmpadas é constituído por cinco lâmpadas que, ao serem ligadas, mudam de cor a cada 20 segundos (simultaneamente). Esse painel foi construído de tal modo que quando a lâmpada L1, a mais à esquerda está amarela, a lâmpada L5, a mais à direita está azul, ou seja: **se L1 está amarela, então L5 está azul.**

Nessas condições, é correto afirmar que

- a) se L5 está azul, então L1 está amarela.
- b) há um momento em que L1 e L5 têm a mesma cor.
- c) se L1 não está amarela, então L5 não está azul.
- d) nessas condições L1 e L5 não terão a mesma cor.
- e) se L5 não está azul, então L1 não está amarela.

15

1356M1Q15

Ana, Bia e Clara são três *influencers*, alunas de uma escola de 324 estudantes, não exatamente amigas, e disputam a audiência dos colegas na batalha pelo maior número de seguidores possível entre os estudantes da escola. Ana, a mais antiga, tem o maior número de seguidores, 160, mas se chateia pelo fato de que 60 deles também seguem pelo menos uma das outras duas. Bia é batalhadora e já conquistou 120 seguidores, mas também se incomoda com os "seus" 70 que também seguem pelo menos uma das outras duas. Para Clara tudo é festa, festeja os 90 seguidores que já conseguiu, festeja os 40 que tem em comum com Ana, festeja os 50 que tem em comum com Bia e até mesmo os 10 que seguem as três, mas ela batalha com firmeza pelos demais alunos da escola que ainda não são seguidores de qualquer uma delas três, esse é seu principal objetivo.

Sabendo que Ana, Bia e Clara não são nem serão seguidoras de alunos da escola, quantos são esses alunos que correspondem ao objetivo de Clara.

- a) 80
- b) 61
- c) 64
- d) 84
- e) 52

NOÇÕES DE INFORMÁTICA**16**

1356M1Q16

Com a popularização do **armazenamento em nuvem**, muitos usuários mantêm cópias de seus documentos tanto no computador quanto em serviços como OneDrive, Google Drive ou Dropbox, para garantir maior segurança de seus dados.

O procedimento de copiar informações para evitar perdas em caso de falhas é denominado

- a) backup.
- b) compactação.
- c) formatação.
- d) atualização.
- e) sincronização.

17

1356M1Q17

Um servidor precisou enviar alguns arquivos por e-mail para a secretaria, mas o arquivo ultrapassava o limite permitido. Para resolver o problema, o funcionário utilizou um programa que reduz o tamanho e reúne vários arquivos em apenas um.

Nesse caso, o software mais adequado é o

- a) Paint.
- b) Windows Media Player.
- c) Microsoft Word.
- d) WinRAR.
- e) Adobe Acrobat Reader.

18

1356M1Q18

Uma estudante salva uma atividade no Microsoft Word e, em seguida, decide armazená-la temporariamente na memória RAM do computador enquanto realiza outras tarefas simultâneas.

Pode-se afirmar corretamente que a memória RAM

- a) é utilizada apenas para armazenamento de imagens e vídeos.
- b) armazena dados permanentemente para posterior recuperação.
- c) é volátil, perdendo os dados quando o computador é desligado.
- d) funciona como periférico de entrada.
- e) substitui o HD em todas as operações de armazenamento.

RASCUNHO**19**

1356M1Q19

Durante o teletrabalho, professores acessam o computador e percebem que alguns aplicativos não respondem. Para encerrar esses programas, podem abrir diretamente o Gerenciador de Tarefas do Windows 10 usando um atalho de teclado.

O atalho correto é

- a) Ctrl + Tab.
- b) Alt + F4.
- c) Ctrl + C.
- d) Windows + L.
- e) Ctrl + Shift + Esc.

20

1356M1Q20

Durante o uso de computadores em um laboratório escolar, um funcionário percebe que alguns programas começaram a funcionar de forma anormal: arquivos foram corrompidos, mensagens de erro aparecem constantemente e a máquina ficou mais lenta. Após análise, concluiu-se que esses problemas foram causados por um software malicioso instalado sem autorização.

Pode-se afirmar corretamente que o tipo de ameaça enfrentada pelo computador é

- a) phishing.
- b) malware.
- c) spam.
- d) ransomware.
- e) spyware.

RASCUNHO

LÍNGUA INGLESA

Read Text A and answer questions 21 to 24.

Text A

Brazil joins growing list of countries banning cellphones in schools

(1) A bill that bans students from using cellphones in schools was signed into law in Brazil on Monday, the latest example of lawmakers limiting young people's use of personal technology in the classroom, **amongst** growing concern about its effect on education and well-being.

(2) Brazil's Education Ministry said in a statement that the law "aims to safeguard the mental, physical and psychological health of children and adolescents." The law prohibits all students in public and private elementary and secondary schools from using portable electronic devices throughout the school day, the ministry said, **though** it allows for their educational use and some other exceptions.

(3) Brazil joins several countries that have banned the personal use of cellphones in schools — including the Netherlands, Italy, and France — **though** there are questions as to whether phone bans are effective in achieving their aims.

(4) **On the one hand**, the U.N. Educational, Scientific and Cultural Organization (UNESCO) recommended in 2023 that smartphones only be allowed during class time for learning activities. "Even just having a mobile phone nearby with notifications coming through is enough to result in students losing their attention from the task at hand," it said in a statement.

(5) **Despite** the concern, an August (2024) global literature review by researchers at three universities in Queensland, Australia, found that there have been limited high-quality studies on the issue. "The evidence for banning mobile phones for the mental health and well-being of students is inconclusive and based only on anecdotes or perceptions, rather than the recorded incidence of mental illness," authors Marilyn Campbell, professor of early-childhood and inclusive education at the Queensland University of Technology. "Mobile phones are an integral part of our lives," they added. "We need to be teaching children about appropriate use of phones, rather than simply banning them."

(Adapted from:

<https://www.washingtonpost.com/world/2025/01/14/brazil-cellphone-school-ban/>

RASCUNHO

21

1356M1Q21

What is the main idea of Text A?

- Brazil's law forbids cellphone use in schools, with no exceptions for educational purposes, following international models.
- A new law in Brazil which it was motivated by conclusive international research proving that phone bans lead to better academic results.
- To show some international studies that indicate that the impacts of cellphone bans.
- Brazil has passed a law banning the use of cellphones in schools, aiming to protect students' well-being and learning, despite controversies.
- UNESCO's point of view related to mobile phones usage in classrooms and its controversial points applied to Brazil.

22

1356M1Q22

Which option best summarizes the sequence of ideas presented in Text A throughout paragraphs 1-5?

- Passage of legislation → Specific limitations → Authorities' motives → Studies questioning effectiveness → Educational recommendations abroad → European parallels
- Government rationale → Law enacted → Global educational body's warning → Details of restrictions → International trend → Academic disagreement
- Approval of the ban → Official rationale → Specifics of the law → Other nations' measures → UNESCO's concerns → Research skepticism
- Guidance from an international organization → Foreign precedents → Legislative measure → Leaders' defense → Device restrictions → Debate on evidence
- New regulation → Political justification → Cross-country comparison → UNESCO alerts → Rules in practice → Studies showing consistent benefits

23

1356M1Q23

Which option correctly replaces the highlighted connective in paragraphs 1-5, without changing the meaning of the sentence?

- Paragraph (1): "amongst growing concern" → "as a result of growing concern"
- Paragraph (2): "though it allows" → "because it allows"
- Paragraph (3): "though there are questions" → "so there are questions"
- Paragraph (4): "On the one hand" → "After all"
- Paragraph (5): "Despite the concern" → "In spite of the concern"

24

1356M1Q24

Which excerpt from the text is written in the passive voice?

- Paragraph (1): "A bill ... was signed into law in Brazil on Monday."
- Paragraph (2): "The law prohibits all students ... from using portable electronic devices."
- Paragraph (3): "Brazil joins several countries that have banned the personal use of cellphones."
- Paragraph (4): "UNESCO recommended in 2023 that smartphones only be allowed during class time."
- Paragraph (5): "There have been limited high-quality studies on the issue."

25

1356M1Q25

Read the excerpt below and choose the sequence containing the most appropriate words to make it coherent.

Ultimately, the decision to ban mobile phones in schools should be made, considering the specific needs and context of the school, the age and maturity of the students, and the potential for alternative solutions to (1)_____ concerns about mobile phone use. While banning cellphones can lead to increased focus, reduced bullying, and better social interaction, it can also limit access to valuable learning tools and hinder communication during emergencies. Educational institutions must consider these factors (2)_____ and strive to find a balanced approach that maximizes the (3)_____ while mitigating the disadvantages. Instead of a complete ban, schools could explore alternatives like designated phone zones, (4)_____ restrictions, or educational programs addressing responsible phone use. Open communication and dialogue among students, teachers, parents, and administrators are crucial to finding a balanced approach within the educational (5)_____.

- 1.increase – 2.attentively – 3.loss – 4.period – 5.teaching
- 1.solve – 2.uncautiously – 3.problems – 4.schedule – 5.setting
- 1.address – 2.carefully – 3.benefits – 4.time – 5.environment
- 1.face – 2.carelessly – 3.opportunities – 4.gender – 5.context
- 1.handle – 2.thoughtfully – 3.issues – 4.duration – 5.schools

RASCUNHO

CONHECIMENTOS SOCIOECONÔMICOS DO MARANHÃO

26

1356M1Q26

Bairros e conjuntos habitacionais localizados nas proximidades da orla marítima (Calhau, Ponta D'areia, Olho D'água, Ponta do Farol, Altos do Calhau, Renascença, Parque Shalon, COHAJAP, COHAMA, entre tantos outros), se consolidaram como áreas de renda bastante elevada devido ao movimento combinado entre iniciativa privada e Estado. A primeira concentrou no início da década de 1990 imensas glebas e posteriormente loteamentos nesses locais, enquanto que o poder público direcionou e consolidou investimentos principalmente na estrutura viária, a exemplo da construção da Avenida Litorânea e os espaços de lazer, como a área da Lagoa da Jansen.

(SANTOS, Luiz Eduardo Neves dos. O urbano ludovicense: produção e fragmentação do espaço, território, planejamento, cultura e outras reflexões. São Luís: EDUFMA; Porto Alegre, RS: Editora Fi, 2021, p. 45).

Os bairros citados tornaram-se áreas de renda bastante elevada em razão de receberem investimentos

- federais, estaduais e municipais.
- originalmente públicos.
- essencialmente municipais.
- públicos e privados.
- imobiliários e da construção civil.

RASCUNHO

27

1356M1Q27

No Maranhão, os minifúndios representam 62,2 por cento dos imóveis, ocupando 7,9 por cento da área total e apenas 2,8 por cento dos imóveis são latifúndios que ocupam 56,7 por cento da área total. Dessa forma verifica-se que em quatro décadas, o avanço na distribuição das terras maranhenses foi muito tímido, pois na década de 1970, aproximadamente, 95% das propriedades com menos de 100 hectares controlavam 15.8% das terras do Maranhão; já em 1995, essas propriedades representavam 93.7% e controlavam apenas 22.2% das terras do estado. No outro polo, na década de 1970 os estabelecimentos com mais de 1.000 hectares eram apenas 0.5% do total das propriedades do estado, e controlavam 41.8% das terras do estado; e na década de 1990, eles representavam 0.4% dos estabelecimentos agrícolas e detinham cerca de 36.4% das terras do Maranhão.

(INSTITUTO BRASILEIRO DE GEOGRAFIA E ESTATÍSTICA. Censo Agropecuário. Rio de Janeiro: IBGE, 1980. E INSTITUTO BRASILEIRO DE GEOGRAFIA E ESTATÍSTICA. Censo Agropecuário. Rio de Janeiro: IBGE, 1995/96.)

O Maranhão, segundo os dados expostos pelo texto, é marcado pela

- a) violência nas áreas rurais.
- b) concentração fundiária.
- c) exportação de minérios.
- d) produção agroexportadora.
- e) atratividade de suas terras.

RASCUNHO**28**

1356M1Q28

Ao criar e dinamizar o projeto Reviver, o então Governador Cafeteira propôs-se, numa atitude de amor e ousadia, manuseio da História: o delicado e perigoso manuseio da História. Foi iniciado então a alterar sem adulterar, o mexer sem remexer. Começou enfim o lento refazer do passado, o cuidadoso refazer de um poema que, num determinado período, o fausto e a abastança escreveram numa página de cantaria postas sobre as areias de uma beira-mar acolhedora (...)

A nós – pessoas desta época – coube o raríssimo privilégio de ver o tempo sendo refeito, a história recontada, o passado sendo revivido. A cidade foi misturada ao que já acontecera e, de repente, São Luís voltou a ser ontem, adquirindo então a possibilidade de continuar amanhã.

(AZEVEDO NETO. Prefácio do Livro Reviver. Cafeteira E.A.P. Brasília: Senado Federal, Centro Gráfico, 1994, p. 15.)

De nome Reviver, o considerável projeto de reforma e revitalização de parte do centro histórico de São Luís do Maranhão foi responsável por

- a) aumentar a participação do governo estadual no setor imobiliário.
- b) reacender disputas políticas entre os governos estadual e federal.
- c) confirmar a capital como mais importante destino turístico nordestino.
- d) destacar o patrimônio como instrumento de afirmação de identidade.
- e) inviabilizar o deslocamento das elites em direção à região das praias.

RASCUNHO

29

1356M1Q29

Quando o encantado veste couro de boi: fé, cultura e resistência no São João são tema de pesquisa da UFMA

Geovanna Selma Publicado: 04/06/2025 13h12, última modificação: 17/06/2025 09h23

O tema central da pesquisa da professora Marilande é o boi de encantado Barbatão, que pertence ao Terreiro Jardim de Encantaria, liderado por Pai Clemente, e tem como entidade patrona a cabocla Dorinha de Leguá, ligada à linhagem espiritual da família de Leguá, muito conhecida nos cultos de tambor de mina do Maranhão.

“O boi de encantado nasce a partir de uma promessa, pedido ou presente à entidade do terreiro. O boi de Barbatão é ligado à entidade farrista Dorinha de Leguá. Essas entidades, normalmente, descem para brincar, festejar, dançar, beber e confraternizar com os devotos”, explica a pesquisadora.

Esses bois não estão no circuito comercial, nem nos arraiais turísticos. Eles existem, primordialmente, dentro da dinâmica espiritual do terreiro. Participam das festas internas, dos rituais, das obrigações, dos pedidos e agradecimentos feitos às entidades. Toda a sua estética — do bordado do boi às roupas dos brincantes — é consagrada, rezada e preparada segundo os fundamentos da religião.

(<https://portalpadrao.ufma.br/site/noticias/quando-o-encantado-veste-couro-de-boi-fe-cultura-e-resistencia-no-sao-joao-sao-tema-de-pesquisa-da-ufma>. Acesso 20/08/2025, às 15:03)

O fragmento da reportagem destaca o trabalho da professora da Universidade Federal do Maranhão, Marilande Martins Abreu, acerca do “Boi de Encantado Barbatão”, que relaciona

- religiosidade afrobrasileira e manifestação cultural.
- santos católicos e espaços religiosos sincréticos.
- entidades do panteão iorubá e divindades de Mina.
- divindades de origem Jeje e cultos do sul africano.
- práticas religiosas sincréticas e elementos católicos.

RASCUNHO**30**

1356M1Q30

TEXTO 1

Em resumo, a partir década de 1980, a dinâmica econômica do Maranhão passa a ser determinada pela chegada dos chamados grandes projetos minero-metalúrgicos, com destaque para a Alumina e Projeto Grande Carajás [...] Os produtos do complexo minero-metalúrgico e a soja constituem, então, os responsáveis pela reinserção do Maranhão no mercado externo; não obstante, contribuindo pouco para a construção de um modelo de desenvolvimento sustentável.

(PAULA, R. Z. A. de; HOLANDA, F. M. de. Padrão de acumulação e dinâmica da economia maranhense na década dos 2000. Revista de História Econômica & Economia Regional Aplicada, v. 6, n. 10, jan./jun. 2011, p. 7).

TEXTO 2

Inúmeros fatores respondem pelo aumento do crescimento dessa população urbana e pela mudança do perfil demográfico do Maranhão. Os principais fatores são: aumento da migração campo-cidade, devido à concentração da terra e da renda; a desarticulação da pequena produção de alimentos básicos e do extrativismo do babaçu; a ineficácia das políticas agrícolas – notadamente as voltadas para a agricultura familiar; a expectativa de emprego gerada pelo Programa Grande Carajás na década de 1980; a ausência de políticas públicas voltadas ao atendimento de demandas básicas – saúde/educação – para a área rural.

(MESQUITA, B. A. de. Notas sobre a dinâmica econômica recente em área periférica: as mudanças na estrutura produtiva do Maranhão. In: CIRCUITO DE DEBATES, 1., 2011, Brasília. Anais [...]. Brasília: IPEA, 2011. p. 1-15. p. 4)

Acerca do cenário socioeconômico maranhense, a leitura dos dois textos permite constatar a relação entre a:

- atração de investimentos no interior e migração e deslocamento de mão de obra oriunda das periferias da capital.
- inexistência de complexos econômicos no interior e concentração de dinâmicas econômicas na capital do estado.
- migração de um grande volume de trabalhadores para a capital e chegada de mineradoras no sul do estado.
- abertura dos mercados maranhenses ao capital internacional e fortalecimento de empresas de origem local.
- ausência de programas estatais no interior do estado e de projetos econômicos centralizadores de demandas.

CONHECIMENTOS EDUCACIONAIS**31**

1356M1Q31

O Plano de Desenvolvimento Institucional (PDI) do IFMA define que a pesquisa institucional é parte integrante da prática pedagógica e deve ser conduzida segundo valores éticos fundamentais.

Disponível em: <https://portal.ifma.edu.br/wp-content/uploads/2019/09/IFMA-PDI-PRINCIPAL-v18-20190626-visualizacao.pdf>. Acesso em: 20 de ago de 2025.

Considerando essa concepção, assinale a alternativa que lista corretamente os princípios que orientam a pesquisa no IFMA.

- a) Ético, indissociabilidade, educativo e científico, fundamentando o respeito à dignidade humana, a articulação entre ensino, pesquisa e extensão, a problematização da realidade e a produção e difusão de conhecimento.
- b) Independência, competitividade, produtividade e eficácia, orientadas para a obtenção de resultados imediatos, com ênfase na superação de metas que destacam a instituição no cenário educacional e visam ao aumento de receita.
- c) Autonomia, velocidade, inovação e exclusividade, priorizando projetos isolados, de relevância tecnológica.
- d) Hierarquia, formalidade, controle e padronização, centrando-se no cumprimento de normas administrativas e metodológicas.
- e) Estruturação, funcionalidade, aplicabilidade e pragmatismo, com foco na produção de resultados tecnológicos para atender demandas externas.

RASCUNHO**32**

1356M1Q32

Considerando as concepções fundantes da práxis educativa do IFMA apresentadas no Projeto Pedagógico Institucional (PPI), julgue as assertivas, usando **V** para Verdadeira e **F** para Falsa.

- () O ser humano é concebido em sua pluridimensionalidade, como sujeito histórico, crítico, capaz de intervir na realidade e transformá-la coletivamente.
- () O trabalho é compreendido como atividade produtiva, restrita ao atendimento das demandas do mercado e à geração de lucro.
- () A ciência é reconhecida como construção humana em constante transformação, fundamentada no rigor, na ética e em seu compromisso social.
- () A cultura é entendida como dinâmica, constantemente reelaborada pelas relações humanas, em diálogo com diferentes tradições e contextos.
- () A educação é orientada por uma perspectiva emancipatória, integrando ensino, pesquisa, extensão e tecnologia, visando à formação integral do sujeito.

A sequência correta é:

- a) V, V, V, V, V.
- b) F, V, F, V, F.
- c) V, F, F, V, V.
- d) V, F, V, V, V.
- e) F, F, F, F, F.

RASCUNHO

33

1356M1Q33

A Educação de Jovens e Adultos (EJA) desempenha papel fundamental na promoção da equidade educacional no Brasil, possibilitando que jovens e adultos que não tiveram acesso ou continuidade nos estudos possam retomar sua trajetória escolar. De acordo com a Resolução CNE/CEB nº 3, de 08 de abril de 2025 e suas alterações (CNE/CEB nº 6, de 17 de julho de 2025), a oferta da EJA pode ocorrer de diferentes formas, a fim de atender às necessidades desse público.

Disponível em: https://www.gov.br/mec/pt-br/cne/2025/abril/rceb003_25.pdf. Acesso em: 20 de ago de 2025.

Considerando o disposto na Legislação, assinale a alternativa que apresenta corretamente uma das formas previstas para a oferta da EJA.

- a) A oferta da modalidade EJA, no turno noturno, deve ser desarticulada da Educação Profissional, para evitar sobrecarga de conteúdos.
- b) A oferta da modalidade virtual, na etapa do Ensino Médio, poderá ser realizada, garantindo que 30% da carga horária seja na modalidade presencial.
- c) A oferta presencial é a forma principal da modalidade, sendo facultado aos sistemas de ensino, desde que regulamentadas e de forma adicional, a utilização de práticas pedagógicas não presenciais.
- d) A oferta dá-se via exames supletivos no nível de conclusão do Ensino Fundamental, para estudantes com 14 anos, e Ensino Médio, para os maiores de 15 anos.
- e) A oferta de material didático para a EJA, modalidade presencial ou virtual, será realizada via plataformas *on-line*.

RASCUNHO**34**

1356M1Q34

Considerando a Resolução CNE/CEB nº 3, de 08 de abril de 2025 e suas alterações (CNE/CEB nº 6, de 17 de julho de 2025), julgue as assertivas.

- I. A EJA pode ser organizada em séries anuais, períodos semestrais, ciclos, alternância regular de períodos de estudos, grupos não seriados, com base na idade, na competência e em outros critérios, ou por forma diversa de organização, sempre que o interesse do processo de aprendizagem assim o recomendar.
- II. Para a etapa EJA Anos Iniciais do Ensino Fundamental, cujo objetivo é a alfabetização inicial, a carga horária total mínima não pode ser inferior a 400 horas.
- III. Para a etapa EJA Ensino Médio, cujo objetivo é a formação geral básica e profissional, a carga horária total mínima é de 1000 (mil) horas.

É correto o que se afirma em:

- a) I e II, apenas.
- b) I, apenas.
- c) II e III, apenas.
- d) III, apenas.
- e) I, II e III.

35

1356M1Q35

Sobre o Projeto Político-Pedagógico (PPP), considerando o que assevera estudiosos no assunto, assinale a alternativa correta.

- a) A autonomia da escola, conforme o PPP, significa independência total em relação às diretrizes dos sistemas de ensino.
- b) A gestão democrática no PPP é opcional e pode ser substituída por práticas centralizadoras que agilizem as decisões pedagógicas.
- c) O PPP restringe a qualidade da educação a sua dimensão técnica, priorizando métodos de ensino em detrimento de aspectos sociais e políticos.
- d) A valorização do magistério, no PPP, limita-se à remuneração, sem envolver formação continuada ou condições adequadas de trabalho.
- e) O projeto político-pedagógico deve ser construído coletivamente, vivenciado de forma contínua e não se restringe a um documento burocrático arquivado, refletindo a identidade e os objetivos da instituição.

RASCUNHO

**LEGISLAÇÃO ADMINISTRATIVA E
EDUCACIONAL****36****1356M1Q36**

O estudo da Administração Pública no Brasil, conforme disposto na Constituição da República Federativa do Brasil de 1988, é fundamental para a compreensão da estrutura e das normas que regem a atuação dos agentes públicos. Com base nas disposições constitucionais sobre a Administração Pública, mais especificamente no Capítulo VII, Título III da CF/88, assinale a alternativa correta.

- a) A remuneração e o subsídio dos ocupantes de cargos e empregos públicos são invioláveis, não podendo ser reduzidos, e devem ser fixados por lei específica, sendo revisados anualmente de forma geral, observando-se a iniciativa privativa em cada esfera de governo.
- b) Os vencimentos dos cargos do Poder Legislativo e do Poder Judiciário não podem ser superiores aos do Poder Executivo, sendo que a remuneração e o subsídio dos servidores públicos só podem ser fixados ou alterados por lei específica.
- c) Os atos de improbidade administrativa, em regra, importam na suspensão dos direitos políticos, na perda da função pública, na indisponibilidade dos bens e no ressarcimento ao erário, na forma e gradação previstas em lei, desde que comprovada a participação direta do agente no ilícito.
- d) As pessoas jurídicas de direito público e as de direito privado, que prestam serviços públicos, responderão pelos danos que seus agentes, nessa qualidade, causarem a terceiros, assegurado o direito de regresso contra o responsável nos casos de dolo ou culpa, mesmo que o dano não seja causado em razão da conduta do agente.
- e) O direito de greve dos servidores públicos é garantido, desde que exercido em limites razoáveis e não afete a continuidade dos serviços essenciais, sendo regulamentado por meio de lei complementar que definirá os serviços ou atividades essenciais.

RASCUNHO**37****1356M1Q37**

Sobre as formas de provimento de cargo público, conforme a Lei nº 8.112/1990, assinale a alternativa que apresenta corretamente a definição de uma forma de provimento derivado.

- a) A reversão é a forma de provimento que garante ao servidor que foi exonerado por falta de assiduidade ou de pontualidade o direito de reingressar no serviço público após a anulação da sua exoneração por via administrativa ou judicial.
- b) A recondução é a forma de provimento de cargo público que ocorre quando o servidor é temporariamente afastado de suas funções por motivo de licença-maternidade ou licença-médica.
- c) A promoção é a forma de provimento de cargo público que ocorre com a mudança de regime jurídico de um servidor, passando do regime celetista para o regime estatutário, por meio de um processo seletivo interno.
- d) A readaptação representa a investidura do servidor em cargo de atribuições e responsabilidades compatíveis com a limitação que tenha sofrido em sua capacidade física ou mental, verificada em inspeção médica oficial, mantida a remuneração do cargo de origem.
- e) A reinclusão é uma forma de provimento de cargo público que se aplica somente a servidores oriundos de autarquias que são incorporadas por um órgão federal, garantindo a eles a continuidade no serviço público sem necessidade de novo concurso.

RASCUNHO

38

1356M1Q38

No que se refere à Lei nº 11.892/2008, que instituiu a Rede Federal de Educação Profissional, Científica e Tecnológica e criou os Institutos Federais de Educação, Ciência e Tecnologia, julgue as afirmativas abaixo como Verdadeiras (V) ou Falsas (F).

- () Os Institutos Federais são instituições de educação superior, básica e profissional, pluricurriculares e multicampi, especializadas na oferta de educação profissional e tecnológica nas diferentes modalidades de ensino, com o objetivo de articular a educação profissional, científica e tecnológica com a formação de cidadãos.
- () É obrigatório que os Institutos Federais tenham pelo menos 50% de suas matrículas destinadas à educação profissional técnica de nível médio, com o mínimo de 20% do total de vagas de seus cursos de graduação e pós-graduação sendo reservadas para a formação de professores para a educação básica.
- () Os Institutos Federais de Educação, Ciência e Tecnologia possuem natureza jurídica de autarquia, são vinculados ao Ministério da Educação e Cultura e têm autonomia didático-pedagógica e financeira, mas dependem de aprovação externa para a criação de novos cursos.
- () As matrículas nos cursos de pós-graduação stricto sensu, como mestrado e doutorado, devem ser destinadas, em sua totalidade, a estudos e pesquisas aplicados voltados para a inovação e o desenvolvimento de produtos, processos e serviços em áreas de conhecimento estratégicas.
- () Entre as finalidades e características dos Institutos Federais, destaca-se a de ofertar educação profissional e tecnológica em todos os seus níveis e modalidades, formando e qualificando cidadãos com vistas à sua atuação profissional nos diversos setores da economia e com forte ênfase no desenvolvimento local e regional.

A sequência correta é:

- a) V, V, V, V, V.
 b) V, V, F, F, V.
 c) F, V, F, V, F.
 d) F, F, V, V, F.
 e) F, V, V, V, V.

RASCUNHO**39**

1356M1Q39

A Lei nº 13.709/2018 (Lei Geral de Proteção de Dados Pessoais - LGPD) define bases legais e princípios específicos para o tratamento de dados pessoais pelo Poder Público.

Considerando a necessidade de conciliar a proteção de dados com a execução de políticas públicas, assinale a opção que descreve um tratamento de dados pessoais realizado em conformidade com a lei.

- a) O tratamento de dados coletados pela Administração Pública para a realização de estudos, sendo que a finalidade original da coleta foi a prestação de serviços de saúde. A lei presume a compatibilidade entre a finalidade original e o uso subsequente, pois o estudo tem relevância pública. Essa prática demonstra uma utilização inteligente dos dados disponíveis, contribuindo para o desenvolvimento científico.
- b) A comunicação de dados pessoais entre órgãos públicos e entidades privadas para a prestação de serviços, com a existência de um acordo de cooperação entre as partes. A legislação facilita o compartilhamento entre os setores público e privado para promover a eficiência administrativa. O consentimento pode ser dispensado em razão do interesse público, garantindo a agilidade no intercâmbio de dados.
- c) O tratamento de dados por um órgão governamental para a execução de políticas públicas, com a devida comunicação ao titular sobre a finalidade. A LGPD estabelece bases legais para a Administração Pública, possibilitando o tratamento de dados sem a necessidade de consentimento. Este processamento ocorre com fundamentação legal, em observância aos princípios da lei.
- d) O compartilhamento de dados de servidores públicos entre órgãos de diferentes esferas de governo para a atualização de cadastros de recursos humanos. O compartilhamento de informações entre esferas administrativas é considerado legítimo pela lei e independe do consentimento do titular, desde que seja informado aos servidores. A legislação reconhece a necessidade de intercâmbio de dados para o funcionamento regular da máquina pública.
- e) A utilização de dados biométricos de um cidadão por uma instituição de segurança pública, para verificação de sua identidade, sem a necessidade de consentimento. A lei assegura que o tratamento para segurança e persecução penal tem como base legal o cumprimento de um mandado judicial. A autoridade judiciária é a responsável por legitimar o tratamento, e sua ordem dispensa aviso público prévio.

40

1356M1Q40

No tocante à Lei nº 14.133/2021 - Lei de Licitações e Contratos Administrativos, analise as assertivas abaixo.

- I. Os contratos de serviços contínuos celebrados com a Administração Pública podem ter sua vigência prorrogada por períodos sucessivos por tempo indeterminado, desde que a execução permaneça vantajosa e os valores sejam renegociados periodicamente.
- II. Os processos de contratação pública devem assegurar um tratamento isonômico entre os participantes e incentivar o desenvolvimento nacional sustentável, sem prejuízo do objetivo de evitar contratações com sobrepreço.
- III. O diálogo competitivo configura-se como uma modalidade de licitação para a contratação de obras, serviços e compras complexas, em que a Administração Pública estabelece conversas com licitantes previamente selecionados para encontrar a melhor solução para atender suas necessidades.

Está correto o que se afirma em:

- a) I, apenas.
- b) I e III, apenas.
- c) I e II, apenas.
- d) II e III, apenas.
- e) I, II e III.

RASCUNHO**RASCUNHO**

CONHECIMENTOS ESPECÍFICOS**41****1356E0Q41**

A virtualização é uma tecnologia essencial no mundo atual da computação e tem impacto direto em empresas, escolas e até no uso pessoal. Ela está por trás de quase tudo que usamos hoje em termos de tecnologia. Serviços online fornecidos por empresas como Google, Microsoft, Amazon, YouTube, Netflix, e praticamente todas as grandes empresas de tecnologia e quase todas as multinacionais usam essa tecnologia.

Sobre virtualização, considere as seguintes sentenças e analise quais delas são verdadeiras:

- I. A virtualização permite que múltiplos sistemas operacionais sejam executados em um mesmo hardware físico.
- II. O Hypervisor é o software responsável pela criação e gerenciamento das máquinas virtuais.
- III. A virtualização é aplicável apenas a sistemas operacionais Windows.

É correto o que se afirma apenas em:

- a) II e III.
- b) I e II.
- c) I.
- d) II.
- e) III.

42**1356E0Q42**

O conhecimento técnico dos protocolos de rede é fundamental porque eles definem como os computadores e dispositivos se comunicam entre si, e a compreensão sobre o seu funcionamento ajuda a diagnosticar problemas, configurar sistemas e garantir a segurança da rede.

O protocolo responsável pela tradução de nomes de domínio em endereços IP é o:

- a) DNS.
- b) DHCP.
- c) HTTP.
- d) FTP.
- e) IMAP

RASCUNHO**43****1356E0Q43**

Julgue as afirmações abaixo como Verdadeiras (V) ou falsas (F).

- () O Windows Server 2019 permite a criação e administração de Active Directory.
- () No Linux, serviços de rede podem ser monitorados via comandos como `netstat` e `systemctl`.
- () O protocolo DNS é utilizado para criptografar mensagens de e-mail.
- () O protocolo DHCP fornece endereços IP automaticamente aos clientes na rede.

A sequência correta é:

- a) V, F, F, V.
- b) V, F, V, V.
- c) F, V, V, F.
- d) V, V, V, F.
- e) V, V, F, V.

44**1356E0Q44**

No contexto de redes de computadores, diferentes tipos de cabos podem ser utilizados como meio de transmissão de dados. Entre eles, destacam-se o par trançado metálico, a fibra óptica e os cabos coaxiais.

Sobre esse assunto, pode-se afirmar:

- a) A fibra óptica não pode ser utilizada em conexões de alta velocidade.
- b) O par trançado é o meio físico mais adequado para enlaces de longa distância em backbones metropolitanos.
- c) O par trançado apresenta imunidade superior à fibra óptica contra interferências eletromagnéticas e possui maior largura de banda.
- d) A fibra óptica apesar de ser sensível a dobras e impactos físicos permite maiores distâncias de transmissão que os cabos coaxiais.
- e) O desempenho de cabos metálicos e ópticos é idêntico em termos de largura de banda.

45**1356E0Q45**

Em uma rede local, o dispositivo de rede responsável por encaminhar os quadros apenas para a porta de destino correta, com base no endereço MAC do dispositivo conectado, é o:

- a) Hub.
- b) Switch.
- c) Repetidor.
- d) Roteador.
- e) Bridge passiva.

46

1356E0Q46

A Escola Aurora modernizou seu laboratório de informática. Antes os computadores estavam conectados por equipamentos antigos e qualquer atividade mais pesada deixava toda a rede lenta. Para melhorar o desempenho, o setor de TI instalou um novo dispositivo no centro da rede, interligando diretamente cada computador.

A figura a seguir representa o novo arranjo:

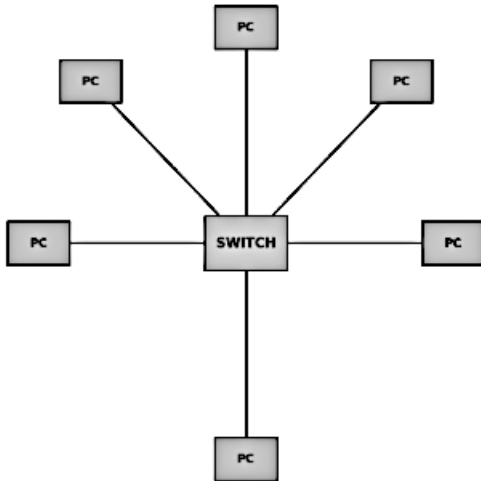

A topologia de rede utilizada no laboratório é:

- Anel.
- Barramento.
- Estrela.
- Árvore.
- Híbrida.

47

1356E0Q47

Uma escola pública implantou um sistema integrado de gestão acadêmica e determinou que apenas usuários autorizados poderiam acessar informações sensíveis, como dados de alunos e relatórios financeiros. Para isso, a equipe de TI estabeleceu regras claras de controle de acesso, backup periódico dos dados e uso obrigatório de senhas fortes.

Essa situação exemplifica a aplicação de:

- Políticas de Segurança da Informação.
- Políticas de Backup de Hardware.
- Diretrizes de Desenvolvimento de Software Seguro.
- Estratégias de Computação em Nuvem.
- Princípios de Governança de Redes.

RASCUNHO**48**

1356E0Q48

Durante o monitoramento de desempenho em um laboratório de informática de uma instituição de ensino, o administrador registrou o uso da CPU de um dos servidores ao longo do dia. O gráfico abaixo mostra o resultado da coleta de dados:

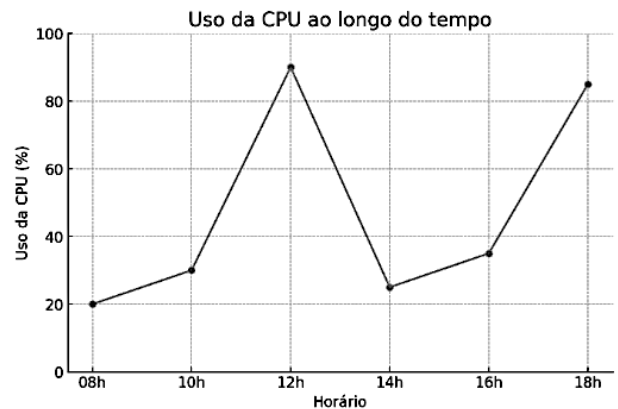

O gráfico sugere que :

- O sistema não possui carga de trabalho.
- O processador está ocioso a maior parte do tempo.
- A memória RAM está sobrecarregada.
- O processador está operando em modo de múltiplos núcleos simultaneamente.
- Há execução de tarefas pesadas em horários específicos.

RASCUNHO

49

1356E0Q49

Sobre computação em nuvem, analise as sentenças a seguir:

- I. No modelo SaaS, o usuário acessa aplicações completas pela internet, como suítes de escritório online e sistemas de e-mail corporativo, sem a necessidade de instalar ou gerenciar a infraestrutura ou o software localmente.
- II. O modelo PaaS fornece apenas hardware físico básico, cabendo ao cliente instalar sistema operacional e ferramentas de desenvolvimento, o que não difere significativamente de um provedor IaaS.
- III. O modelo IaaS disponibiliza recursos de infraestrutura virtualizados, como servidores, redes e armazenamento, cabendo ao cliente instalar e gerenciar o sistema operacional e demais softwares necessários ao funcionamento de sua solução.
- IV. A nuvem híbrida refere-se unicamente ao uso simultâneo de dois provedores de nuvem pública diferentes, não contemplando a combinação de ambientes locais com serviços em nuvem.

É correto o que se afirma apenas em:

- a) II e IV.
- b) I e II.
- c) I e III.
- d) III e IV.
- e) I e IV.

50

1356E0Q50

No modelo OSI, a camada responsável pelo endereçamento lógico e roteamento de pacotes é a:

- a) Camada de Transporte.
- b) Camada de Rede.
- c) Camada de Sessão.
- d) Camada Física.
- e) Camada de Apresentação.

RASCUNHO**51**

1356E0Q51

Em um computador, a _____ conecta todos os componentes internos, o _____ executa instruções e cálculos, e a _____ armazena temporariamente dados em uso durante a execução dos programas.

As lacunas são preenchidas corretamente, respectivamente, por:

- a) Placa-mãe / Processador (CPU) / Memória RAM.
- b) Fonte de alimentação / HD / Placa de rede.
- c) Placa-mãe / HD / Memória ROM.
- d) Placa de expansão / SSD / Cache L2.
- e) Memória RAM / Processador (CPU) / Placa de rede.

52

1356E0Q52

Analise as sentenças sobre os sistemas operacionais Windows 10 e Windows 11.

- I. O Windows 10 introduziu o Microsoft Edge como navegador padrão, substituindo o Internet Explorer.
- II. O Windows 11 oferece integração aprimorada com Microsoft Teams, já presente na barra de tarefas.
- III. O Windows 11 dispensa completamente o uso de antivírus ou ferramentas de segurança adicionais.
- IV. Ambos oferecem suporte ao Gerenciador de Tarefas para monitorar processos.

É correto o que se afirma apenas em:

- a) II, III e IV.
- b) I, II e III.
- c) I, III e IV.
- d) I, II e IV.
- e) II e III.

RASCUNHO

53

1356E0Q53

Considere o programa em Python abaixo e, em seguida, as entradas fornecidas ao programa.

```
n = int(input())
s = 0
m = 1
for _ in range(n):
    cmd, val = input().split()
    val = int(val)
    if cmd == 'A':
        s += val
    elif cmd == 'M':
        m *= val
    elif cmd == 'D':
        s -= val
print(s + m)
```

Entradas:

```
3
A 4
M 3
D 2
```

O que será impresso na saída?

- a) 9
- b) 4
- c) 6
- d) 7
- e) 5

RASCUNHO

54

1356E0Q54

- (A) `chmod 754 script.sh`
- (B) `systemctl status nginx`
- (C) `journalctl -u ssh --since "today"`
- (D) `ln -s origem destino`

De acordo com o quadro acima, analise as sentenças sobre os comandos apresentados e ferramentas de administração no Linux.

- () O comando (A) define permissões **rwX** para o dono, **r-x** para o grupo e **r--** para outros.
- () Em distribuições com **systemd**, o comando (B) exibe o estado do serviço **nginx**.
- () O comando (C) lista mensagens do **journald** relativas ao serviço **ssh** a partir de hoje.
- () O comando (D) cria um **hard link** apontando diretamente para os mesmos dados do arquivo original.

Considerando **V** para Verdadeiro e **F** para Falso, assinale a alternativa que relaciona os itens de forma correta.

- a) V, V, V, F.
- b) V, V, F, V.
- c) V, F, V, V.
- d) F, V, V, V.
- e) V, F, F, V.

55

1356E0Q55

Analise as sentenças a seguir sobre o uso das ferramentas do Microsoft Office e do LibreOffice.

- I. O Word e o Writer são editores de texto, mas apenas o Writer permite a criação de índices automáticos enquanto apenas o Word faz utilização de estilos de formatação.
- II. O Excel e o Calc oferecem recursos de planilhas, sendo que ambos possuem suporte a fórmulas, gráficos e tabelas dinâmicas.
- III. O PowerPoint e o Impress permitem a criação de apresentações, mas apenas o PowerPoint oferece transições e animações.
- IV. O Outlook é um cliente de e-mail integrado ao Office, e o LibreOffice possui ferramenta equivalente nativa para o mesmo fim.

É correto o que afirma apenas em:

- a) III.
- b) I e II.
- c) II e III.
- d) III e IV.
- e) II.

56

1356E0Q56

Sobre o Docker e a containerização, assinale a alternativa correta.

- As imagens Docker são mutáveis, permitindo alterações diretas e permanentes em sua estrutura sem necessidade de recriação.
- O Docker Compose é utilizado para definir e orquestrar múltiplos contêineres por meio de um arquivo YAML, facilitando o gerenciamento de serviços que precisam trabalhar em conjunto.
- O Docker substitui totalmente os sistemas de virtualização tradicionais, oferecendo o mesmo nível de isolamento de hardware que uma máquina virtual.
- O Dockerfile é usado apenas para executar contêineres já criados, não tendo relação com a criação de novas imagens.
- O Compose é restrito ao sistema operacional Windows e não pode ser utilizado em ambientes Linux.

57

1356E0Q57

Durante o monitoramento de tráfego em uma rede corporativa, o administrador observou o gráfico a seguir, que mostra aumento súbito no número de pacotes de dados em determinado horário.

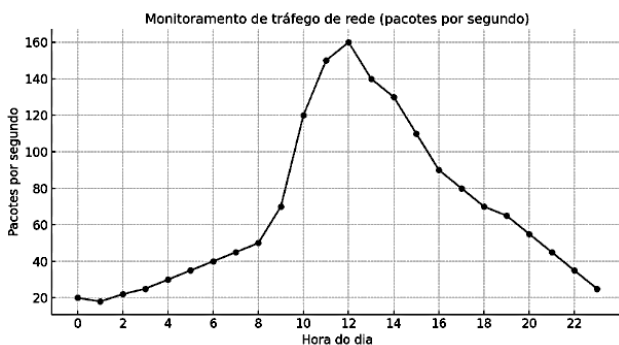

Esse cenário pode indicar:

- Diminuição do uso de largura de banda em horário crítico.
- Normalização do tráfego e redução de riscos de ataque.
- Otimização do desempenho da rede após atualização de hardware.
- Atividade anormal na rede, como um ataque de negação de serviço (DoS).
- Configuração incorreta do protocolo HTTP.

RASCUNHO**58**

1356E0Q58

Um dos golpes mais comuns na internet ocorre quando um usuário recebe um e-mail ou mensagem que imita uma instituição legítima, solicitando dados pessoais ou financeiros. Esse tipo de ataque é chamado de:

- Phishing.
- Spyware.
- Worm.
- Botnet.
- Trojan.

59

1356E0Q59

Relacione os conceitos (Coluna A) com suas definições (Coluna B):

Coluna A

- SQL
- SGBD
- Tabela
- Chave primária

Coluna B

- Linguagem usada para manipular dados.
- Conjunto organizado em linhas e colunas.
- Identificador único em um registro.
- Sistema que gerencia bancos de dados.

- 1-D, 2-A, 3-C, 4-B
- 1-B, 2-C, 3-A, 4-D
- 1-A, 2-D, 3-B, 4-C
- 1-C, 2-B, 3-D, 4-A
- 1-A, 2-B, 3-D, 4-C

60

1356E0Q60

Analise as sentenças sobre o Git.

- O Git é um sistema de controle de versão centralizado, semelhante ao SVN, em que todas as alterações são registradas em um servidor único.
- O Git permite rastrear mudanças em arquivos de texto, como códigos-fonte.
- O comando `git commit` é utilizado para criar um novo repositório vazio.
- O comando `git clone` é usado para copiar um repositório existente.

É correto o que se afirma apenas em:

- I e II.
- II e IV.
- II e III.
- III e IV.
- I e IV.

61

1356E0Q61

O padrão IEEE responsável pela definição das redes sem fio Wi-Fi mais difundidas é o:

- a) 802.16
- b) 802.3
- c) 802.15
- d) 802.5
- e) 802.11

62

1356E0Q62

Analise as sentenças a seguir sobre o uso de módulos de controle remoto no suporte a clientes.

- I. Uma das vantagens do suporte remoto é eliminar a necessidade de autenticação ou políticas de segurança, já que a comunicação é sempre criptografada.
- II. O suporte remoto pode utilizar softwares como TeamViewer, AnyDesk ou módulos nativos do Windows, como o Assistência Rápida.
- III. Ferramentas de acesso remoto permitem que o técnico visualize e interaja com a área de trabalho do usuário, facilitando diagnósticos e correções à distância.
- IV. Uma das vantagens do suporte remoto é reduzir custos operacionais, evitando deslocamentos físicos da equipe técnica.

É correto o que afirma apenas em:

- a) II e IV.
- b) I, III e IV.
- c) II e III.
- d) II, III e IV.
- e) I e II.

63

1356E0Q63

O processo de _____ garante a preservação de dados importantes em mídias ou locais alternativos, enquanto a _____ é o procedimento de restauração desses dados em caso de falhas, perdas ou corrupção.

As lacunas são preenchidas corretamente, respectivamente, por:

- a) Backup / Recuperação
- b) Backup / Recuperação
- c) Criptografia / Descriptografia
- d) Upload / Descriptografia
- e) Compressão / Descompressão

RASCUNHO**64**

1356E0Q64

Analise as sentenças sobre segurança da informação.

- I. A aplicação de patches corrige vulnerabilidades conhecidas no sistema.
- II. Os patches sempre adicionam novas funcionalidades ao sistema.
- III. A falta de atualização pode deixar sistemas expostos a ataques.
- IV. Apenas sistemas Linux necessitam de patches de segurança.

É correto o que afirma apenas em:

- a) II e IV.
- b) I e II.
- c) I e III.
- d) III e IV.
- e) II e III.

65

1356E0Q65

Sobre Métodos Ágeis, relacione os elementos da Coluna A com suas características na Coluna B:

Coluna A

- 1. *Scrum*
- 2. *Kanban*
- 3. *XP (Extreme Programming)*
- 4. *Sprint*

Coluna B

- a. Quadro visual para acompanhamento do fluxo de trabalho.
- b. Framework ágil que trabalha com papéis como *Product Owner* e *Scrum Master*.
- c. Ciclo de iteração de tempo fixo em um projeto ágil.
- d. Metodologia que enfatiza práticas como programação em par e integração contínua.

Qual das alternativas relaciona corretamente os métodos ágeis às suas características?

- a) 1-b, 2-c, 3-a, 4-d
- b) 1-c, 2-d, 3-b, 4-a
- c) 1-a, 2-b, 3-c, 4-d
- d) 1-d, 2-c, 3-a, 4-b
- e) 1-b, 2-a, 3-d, 4-c

RASCUNHO