



PREFEITURA MUNICIPAL DE SÃO JOSÉ DO RIO PRETO
ESTADO DE SÃO PAULO

CONCURSO PÚBLICO

013. PROVA OBJETIVA

ARQUITETO

- ◆ Você recebeu sua folha de respostas e este caderno contendo 50 questões objetivas.
- ◆ Confira seus dados impressos na capa deste caderno e na folha de respostas.
- ◆ Quando for permitido abrir o caderno, verifique se está completo ou se apresenta imperfeições. Caso haja algum problema, informe ao fiscal da sala para a devida substituição desse caderno.
- ◆ Leia cuidadosamente todas as questões e escolha a resposta que você considera correta.
- ◆ Marque, na folha de respostas, com caneta de tinta preta, a letra correspondente à alternativa que você escolheu.
- ◆ A duração da prova é de 3 horas, já incluído o tempo para o preenchimento da folha de respostas.
- ◆ Só será permitida a saída definitiva da sala e do prédio após transcorridas 2 horas do início da prova.
- ◆ Deverão permanecer em cada uma das salas de prova os 3 últimos candidatos, até que o último deles entregue sua prova, assinando termo respectivo.
- ◆ Ao sair, você entregará ao fiscal a folha de respostas e este caderno.
- ◆ Até que você saia do prédio, todas as proibições e orientações continuam válidas.

AGUARDE A ORDEM DO FISCAL PARA ABRIR ESTE CADERNO.

Nome do candidato _____

RG _____ Inscrição _____ Prédio _____ Sala _____ Carteira _____

CONHECIMENTOS GERAIS

LÍNGUA PORTUGUESA

Leia o texto para responder às questões de 01 a 10:

Cuidar de quem cuida

Responder a uma pergunta várias vezes, lidar com uma crise de agressividade e insistir para que o ente querido se almente ou tome banho. Esses são alguns dos desafios enfrentados por brasileiros que assumem a tarefa de cuidar de um familiar idoso com demência. Na sua maioria, são mulheres, mas há também homens, filhos e filhas ou netos e netas, que se dedicam àqueles que precisam de ajuda, compreensão e afeto.

Não raro, o peso dessa rotina implica angústia, estresse e depressão, com o adoecimento de toda a família. Para atenuar esse sofrimento, o Ministério da Saúde traz a boa notícia de que está desenvolvendo um protocolo de terapia em parceria com o Hospital Alemão Oswaldo Cruz, de São Paulo. Batizado de Estratégias para Cuidadores em Demência (Escada), o projeto-piloto é uma adaptação do protocolo britânico *Start*. Ou seja, foi testado e aprovado.

O Hospital Oswaldo Cruz treina agentes comunitários que replicam o protocolo junto dos cuidadores, que passam por oito sessões, com suporte psicológico, nas quais aprendem técnicas de manejo do estresse. O projeto está em andamento em Vitória (ES), Manaus (AM), Chapecó (SC), Teresina (PI), Cuiabá (MT), Guarapuava (PR) e Benevides (PA).

Os cuidadores são estimulados a refletir sobre o que é a demência e como a sobrecarga do cuidado pode impactar a sua saúde; a reconhecer os padrões de comportamento do idoso e o seu próprio comportamento para evitar gatilhos e reações negativas ou impulsivas; a fortalecer a comunicação com a pessoa com demência e com outros membros da família; a evitar a solidão; a resgatar pequenos prazeres; e a planejar o futuro. Não menos importante, há técnicas de relaxamento, com exercícios de respiração, meditação e alongamento.

O autocuidado, enfim, entrou na agenda do Sistema Único de Saúde (SUS). Já não era sem tempo, haja vista que, segundo o *Relatório Nacional sobre a Demência: Epidemiologia, (Re)Conhecimento e Projeções Futuras*, divulgado pelo Ministério da Saúde em setembro do ano passado, 8,5% da população com 60 anos ou mais convive com a demência. São nada menos do que 1,8 milhão de brasileiros idosos nessa condição. Para piorar, projetam-se 5,7 milhões de pessoas com demência na terceira idade até 2050.

Tais números mostram que o projeto Escada é mais do que bem-vindo. Com o avanço da expectativa de vida do brasileiro, essa é uma política pública necessária. Oxalá seu teste seja um sucesso e, em breve, essa iniciativa seja replicada por todo o SUS, em todo o país. Só assim serão garantidas saúde mental e qualidade de vida àqueles que cuidam dos seus e precisam cuidar de si mesmos.

(Editorial, Disponível em: <https://www.estadao.com.br/opiniaio>, 02.11.2025. Adaptado)

01. De acordo com o editorial, o projeto-piloto Escada tem como finalidade
- (A) revisar os protocolos de cuidados com as pessoas idosas com demência, porque o número de idosos é alto atualmente e projetam-se 5,7 milhões de pessoas com demência na terceira idade até 2050.
 - (B) oferecer às famílias que têm um idoso com demência serviços de atendimento especializado, tanto para o doente quanto aos demais familiares, evitando sobrecarga à saúde física e emocional das pessoas.
 - (C) afastar os cuidadores de suas atribuições profissionais para que possam especializar-se nos cuidados aos idosos com demência, participando de oito sessões contínuas, com atendimento psicológico.
 - (D) estabelecer um protocolo para os cuidadores de idosos, de tal forma que essas pessoas se dediquem ao próprio cuidado, evitando danos à saúde física e mental decorrentes da rotina vivenciada.
 - (E) aliar as atribuições de cuidados da família com idoso com demência às dos cuidadores, para que não haja, para nenhuma das partes, sobrecarga de tarefas, evitando-se, assim, angústia, estresse e depressão.
02. Analisando-se os dados apresentados no texto, conclui-se corretamente que a quantidade de idosos com demência no Brasil é
- (A) baixa, e há previsão de que diminua nas próximas décadas.
 - (B) baixa, e não há previsão de aumento nas próximas décadas.
 - (C) alta, mas não há previsão de aumento nas próximas décadas.
 - (D) alta, e há previsão de aumento nas próximas décadas.
 - (E) inexpressiva, mas tende a aumentar nas próximas décadas.

03. Com a frase do 5º parágrafo “Já não era sem tempo...”, o editorial manifesta, em relação ao projeto-piloto Escada, seu ponto de vista
- (A) favorável, apresentando, em seguida, a justificativa para o seu posicionamento.
 - (B) de dúvida, apresentado, em seguida, os seus possíveis pontos negativos.
 - (C) contrário, apresentando, em seguida, os argumentos para a sua oposição.
 - (D) favorável, apresentando, em seguida, as sugestões para a sua implementação.
 - (E) contrário, apresentando, em seguida, as consequências nefastas de sua implementação.
04. O termo destacado está empregado em sentido próprio em:
- (A) Não raro, o **peso** dessa rotina implica angústia, estresse e depressão, com o adoecimento de toda a família. (2º parágrafo)
 - (B) Os cuidadores são estimulados a refletir sobre o que é a demência e como a sobrecarga do cuidado pode **impactar** a sua saúde... (4º parágrafo)
 - (C) Só assim serão garantidas **saúde** mental e qualidade de vida àqueles que cuidam dos seus e precisam cuidar de si mesmos. (6º parágrafo)
 - (D) **Batizado** de Estratégias para Cuidadores em Demência (Escada), o projeto-piloto é uma adaptação do protocolo britânico *Start*. (2º parágrafo)
 - (E) Esses são alguns dos **desafios** enfrentados por brasileiros que assumem a tarefa de cuidar de um familiar idoso com demência. (1º parágrafo)
05. Sem prejuízo ao sentido do texto, na passagem do 2º parágrafo “**Não raro**, o peso dessa rotina **implica** angústia, estresse e depressão, com o adoecimento de toda a família. Para **atenuar** esse sofrimento, o Ministério da Saúde traz a boa notícia de que está desenvolvendo um protocolo de terapia...”, as expressões podem ser substituídas, correta e respectivamente, por:
- (A) Ocasionalmente; reforça; dissipar.
 - (B) Frequentemente; acarreta; amenizar.
 - (C) Habitualmente; promove; eliminar.
 - (D) Eventualmente; envolve; analisar.
 - (E) Intermitentemente; acaba; abrandar.
06. O motivo por que se empregam as vírgulas na passagem do 3º parágrafo “O projeto está em andamento em Vitória (ES), Manaus (AM), Chapecó (SC), Teresina (PI), Cuiabá (MT), Guarapuava (PR) e Benevides (PA).” também se aplica às passagens:
- (A) ... o peso dessa rotina implica angústia, estresse e depressão... (2º parágrafo) / Ou seja, foi testado e aprovado. (2º parágrafo)
 - (B) ... mas há também homens, filhos e filhas ou netos e netas... (1º parágrafo) / ... com exercícios de respiração, meditação e alongamento. (4º parágrafo)
 - (C) Para atenuar esse sofrimento, o Ministério da Saúde traz a boa notícia... (2º parágrafo) / Oxalá seu teste seja um sucesso e, em breve, essa iniciativa seja replicada... (6º parágrafo)
 - (D) ... que replicam o protocolo junto dos cuidadores, que passam por oito sessões, com suporte psicológico... (3º parágrafo) / Para piorar, projetam-se 5,7 milhões de pessoas com demência... (5º parágrafo)
 - (E) O autocuidado, enfim, entrou na agenda do Sistema Único de Saúde (SUS). (5º parágrafo) / Com o avanço da expectativa de vida do brasileiro, essa é uma política pública necessária. (6º parágrafo)
07. Considere a frase a seguir:
- Na sua maioria, são mulheres, mas _____ também homens, filhos e filhas ou netos e netas, que se entregam ao zelo _____ que _____ de ajuda, compreensão e afeto.
- Em conformidade com a norma-padrão, as lacunas da frase devem ser preenchidas, respectivamente, com:
- (A) existem ... daqueles ... carecem
 - (B) é comum ... por aqueles ... anseiam
 - (C) são comuns ... naqueles ... reclamam
 - (D) existe ... àqueles ... necessitam
 - (E) se flagram ... para aqueles ... clamam
08. Considerando-se o emprego do acento indicativo da crase e a concordância nominal, em conformidade com a norma-padrão, na frase do 6º parágrafo “Só assim serão garantidas saúde mental e qualidade de vida **àqueles** que cuidam dos seus e precisam cuidar de si **mesmos**.”, as expressões destacadas podem ser substituídas, respectivamente, por:
- (A) à pessoas ... próprios
 - (B) à qualquer pessoa ... próprios
 - (C) à quem ... próprios
 - (D) à quem ... próprio
 - (E) às pessoas ... próprias

09. Na passagem do 1º parágrafo "... e insistir para que o **ente** querido se alimente ou tome banho.", a expressão destacada faz uma alusão a uma pessoa da família. Outro termo que remete à ideia de família está corretamente destacado em:
- (A) ... **que** replicam o protocolo junto dos cuidadores... (3º parágrafo)
- (B) ... e como a sobrecarga do cuidado pode impactar a **sua** saúde... (4º parágrafo)
- (C) Na **sua** maioria, são mulheres, mas há também homens... (1º parágrafo)
- (D) ... àqueles que cuidam dos **seus** e precisam cuidar de si mesmos. (6º parágrafo)
- (E) ... **essa** é uma política pública necessária. (6º parágrafo)
10. De acordo com a norma-padrão, a passagem do 6º parágrafo "Tais números mostram que o projeto Escada é mais do que bem-vindo. Com o avanço da expectativa de vida do brasileiro, essa é uma política pública necessária." admite a seguinte reescrita:
- (A) Tais números mostram que iniciativas como o projeto Escada é mais do que bem-vinda. Em virtude do avanço da expectativa de vida do brasileiro, essa é uma política pública necessária.
- (B) Tais números mostram que iniciativas como o projeto Escada são mais do que bem-vindas. Devido ao avanço da expectativa de vida do brasileiro, essa é uma política pública necessária.
- (C) Tais números mostram que iniciativas como o projeto Escada é mais do que bem-vindo. Devido o avanço da expectativa de vida do brasileiro, essa é uma política pública necessária.
- (D) Tais números mostram que iniciativas como o projeto Escada são mais do que bem-vindas. Em virtude ao avanço da expectativa de vida do brasileiro, essa é uma política pública necessária.
- (E) Tais números mostram que iniciativas como o projeto Escada são mais do que bem-vindo. Por causa do avanço da expectativa de vida do brasileiro, essa é uma política pública necessária.
11. Em um parque, uma área de 14 200 m² de gramado, será recoberta com placas de polipropileno para a realização de um show. Esse serviço foi realizado em três dias, sendo que, no primeiro dia, 3 homens trabalharam por 2 horas e recobriram 426 m² do gramado e, no segundo dia, 2 homens trabalharam por 2 horas e 30 minutos.
- No terceiro dia, a cobertura do gramado foi finalizada por 27 homens.
- Considerando que nesse serviço a produtividade de cada homem seja a mesma, o tempo de trabalho dos 27 homens no terceiro dia foi de
- (A) 7 horas.
- (B) 6 horas.
- (C) 6 horas e 30 minutos.
- (D) 7 horas e 30 minutos.
- (E) 8 horas.
12. Em um grupo de 144 praticantes de futebol, alguns também praticam natação, alguns também praticam voleibol e alguns praticam as três modalidades. Nesse grupo, a razão entre o número dos que praticam voleibol e o número dos que praticam natação é igual a $\frac{3}{5}$. Entre aqueles que praticam exatamente duas das modalidades, a razão entre o número dos que praticam voleibol e o número dos que praticam natação é igual a $\frac{1}{3}$.
- Sabendo que é $\frac{5}{9}$ a razão entre o número dos que praticam as três modalidades e o número dos que praticam uma única modalidade, o número de pessoas que praticam apenas futebol excede o número dos que praticam apenas voleibol e futebol em
- (A) 25.
- (B) 27.
- (C) 32.
- (D) 39.
- (E) 36.

13. Um consumidor pagou em 3 parcelas por certo produto, sendo a primeira no ato da compra e as outras duas nos dois meses seguintes. Essa loja aumenta o saldo devedor de um cliente em 10% a cada mês, e esse consumidor pagou R\$ 330 em cada uma das duas primeiras parcelas e pagou R\$ 726 na última parcela. Seja V o preço desse produto, à vista, em reais.

A soma dos algarismos de V é igual a

- (A) 8.
- (B) 7.
- (C) 6.
- (D) 5.
- (E) 9.

14. Ana, Beto e Carlos prepararam 700 pastas para serem distribuídas em um congresso. Ana preparou um mesmo número de pastas por dia durante 4 dias. Beto trabalhou nessa tarefa por 5 dias, tendo preparado, por dia, 8 pastas a menos do que a produção diária de Ana. Carlos preparou um total de pastas igual a $\frac{2}{5}$ do total preparado

por Ana e Beto.

A diferença dos números de pastas preparadas entre o que mais produziu e o que menos produziu nessa tarefa é igual a

- (A) 50.
- (B) 70.
- (C) 80.
- (D) 90.
- (E) 60.

15. Com a chegada de certo número de novos funcionários, uma empresa passou a ter 60 funcionários no total. Cada um dos novos funcionários teve um encontro de orientação com cada um dos funcionários veteranos, o que resultou em 416 encontros.

Sabendo que o número de novos funcionários é menor do que o número de funcionários veteranos, quantos encontros teriam acontecido se o número de funcionários novos tivesse sido 2 a menos.

- (A) 308.
- (B) 312.
- (C) 265.
- (D) 216.
- (E) 165.

16. Um centro de tecnologia processou em um mesmo computador os resultados de 3.300 testes relativos a uma pesquisa, alguns denominados de teste A, e os demais, de teste B. Esse computador processou esses testes ininterruptamente por 52 horas e 30 minutos, sendo que o tempo de processamento de cada teste A era de 1 minuto e 4 segundos, e de cada teste B era de 49 segundos.

A diferença entre os números de testes A e B dessa pesquisa é igual a

- (A) 340.
 (B) 360.
 (C) 380.
 (D) 400.
 (E) 420.
17. Um quadrado de 18 cm^2 de área está no interior de um triângulo retângulo de hipotenusa AB, tendo 3 de seus vértices sobre os lados do triângulo. Esse quadrado dividiu o triângulo em 4 regiões: as regiões triangulares R_1 e R_2 ; a região R_3 , que é um quadrilátero não convexo, e que também tem 18 cm^2 de área; e a quarta região, sendo o próprio quadrado, conforme mostra a figura.

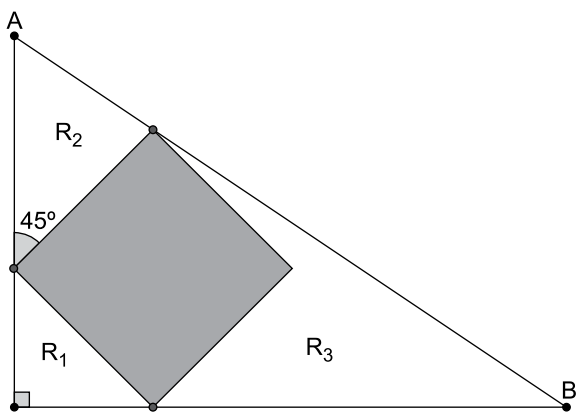

(Arquivo pessoal; imagem usada com autorização)

Sabendo que a área da região R_2 excede em 3 cm^2 a área da região R_1 , a medida da hipotenusa AB é igual a

- (A) $\sqrt{192}$ cm.
 (B) $\sqrt{216}$ cm.
 (C) $\sqrt{208}$ cm.
 (D) $\sqrt{200}$ cm.
 (E) $\sqrt{186}$ cm.

18. No plano, o octógono não convexo ABCDEFGH tem perímetro igual a 80 cm. No interior desse octógono, estão os pontos P e Q, tais que AQGH e BQFP são quadrados e CDEP é um retângulo, conforme mostra a figura.

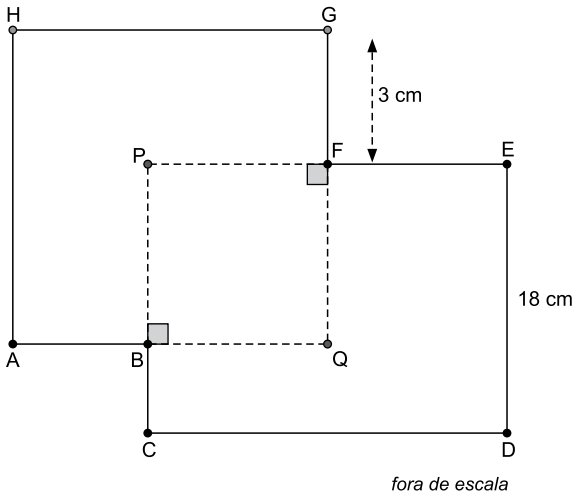

(Arquivo pessoal; imagem usada com autorização)

Sabendo que os perímetros do quadrado AQGH e do retângulo CDEP são iguais, a área do quadrado BQFP é

- (A) 289 cm².
- (B) 256 cm².
- (C) 225 cm².
- (D) 144 cm².
- (E) 196 cm².

19. Em um museu, chegaram grupos de turistas das cidades A, B e C, cada grupo com o mesmo número de pessoas. Cada grupo foi dividido em subgrupos, cada subgrupo recebendo um guia para orientação. Com os turistas da cidade A, um subgrupo ficou com 12 pessoas, e os demais subgrupos ficaram com 8 pessoas cada. Com os turistas da cidade B, dois subgrupos ficaram, cada um, com 6 pessoas, e os demais subgrupos ficaram com 18 pessoas cada. Com os turistas da cidade C, três subgrupos ficaram, cada um, com 4 pessoas, e os demais subgrupos ficaram com 24 pessoas cada.

Sabendo que cada um dos grupos iniciais dessas cidades tinha mais de 300 e menos de 400 pessoas, o número de guias alocados para os subgrupos formados com esses turistas foi

- (A) 74.
- (B) 86.
- (C) 78.
- (D) 85.
- (E) 89.

20. Em determinado ano, do dia da inauguração de uma loja, no mês de novembro, até o dia 14 de dezembro, a média do número de capinhas de celular que foram vendidas por dia foi igual a 32. No dia 15 de dezembro, a loja vendeu certo número de capinhas, de maneira que a média do número de capinhas vendidas desde a inauguração passou a ser igual a 35. No dia 16 de dezembro, a loja vendeu 25 capinhas a menos do que vendeu no dia anterior, e a média do número de capinhas vendidas desde a inauguração passou a ser igual a 37.

Sabendo-se que essa loja funciona todos os dias, sua inauguração foi no dia

Dado: (o mês de novembro tem 30 dias)

- (A) 16.
- (B) 17.
- (C) 18.
- (D) 15.
- (E) 14.

21. Em um computador com Microsoft Windows 11, em sua configuração original, um usuário executou as seguintes ações:

- I. Criou um arquivo texto na pasta C:\TEMP chamado Controle.txt, o editou e o salvou.
- II. Criou um atalho para esse arquivo na Área de Trabalho e copiou esse atalho para um Pen Drive.
- III. Depois, em um outro computador, também com Microsoft Windows 11, em sua configuração original, criou a pasta C:\TEMP (que não existia) vazia, e copiou esse atalho a partir do Pen Drive para esse novo computador.

Nesse novo computador, sem desconectar o Pen Drive, ao abrir o atalho,

- (A) será aberto o arquivo Controle.txt a partir do Bloco de Notas.
- (B) será criado, automaticamente, um novo arquivo Controle.txt na pasta C:\TEMP do novo computador.
- (C) o arquivo Controle.txt será aberto a partir do Pen Drive, já que o atalho foi copiado de lá.
- (D) não será aberto o arquivo Controle.txt.
- (E) será aberto o Bloco de Notas, mas sem conteúdo algum.

22. Usando o Microsoft Word 2016, em sua configuração original, um usuário digitou uma palavra formatada em Negrito e Itálico em um documento originalmente em branco. Mas esse usuário deseja deixar essa palavra apenas com formatação Sublinhado.

Para isso, considerando os ícones do grupo Fonte da Guia Página Inicial, é preciso selecionar a palavra e clicar

- (A) no ícone Sublinhado, apenas.
- (B) no ícone Pincel de Formatação, e depois no ícone Sublinhado.
- (C) nos ícones Negrito e Itálico, apenas.
- (D) no ícone Sublinhado, e depois nos ícones Negrito e Itálico.
- (E) no ícone Sublinhado, e depois no ícone Limpar Toda a Formatação.

23. Em uma planilha do Microsoft Excel 2016, em sua configuração padrão, um usuário inseriu a função =CONT.NÚM(A1:C3) na célula A5 e o resultado foi 6.

Dessa forma, assinale a alternativa correta sobre o conteúdo no intervalo de A1 até C3.

- (A) Existem 6 células com valor igual a 0, e 3 células com números negativos.
- (B) Existem 6 números, menores do zero, ou zero, ou maiores do que zero, e 3 células com letras.
- (C) Existem 6 números maiores ou iguais a 0, e 3 números negativos.
- (D) Existem 6 números maiores do que 0, e 3 menores ou iguais a zero.
- (E) Existem 6 células com conteúdo absoluto numérico e 3 células com a função =SOMA, retornando resultados sem erro e com valores maiores do que zero.

24. Um usuário está criando um formulário no Google Forms, e vai configurá-lo para que exista uma limitação de 1 resposta por respondente. Ao fazer isso, esse usuário sabe que o Google

- (A) exigirá que o formulário seja compartilhado como “somente dentro da organização”.
- (B) permitirá que o formulário apenas esteja acessível a partir do navegador Google Chrome.
- (C) irá, obrigatoriamente, exigir que os respondentes façam login no Google.
- (D) permitirá que apenas respondentes usando rede wi-fi, independentemente se usam computador ou celular, possam preencher o formulário.
- (E) utilizará o endereço IP do respondente para impedir respostas duplicadas.

25. Têm-se 5 usuários, de uma mesma organização, em uma chamada de áudio e vídeo no Microsoft Teams, em sua configuração original, e com todos os usuários com o mesmo tipo de licenciamento Office 365 Enterprise, sendo João, o organizador, e Ricardo, Ana, Roberto e Paula, os demais participantes. Durante a chamada, João iniciou a gravação da reunião. Depois de algum tempo, Ana saiu da reunião, os demais continuaram. Um pouco depois, Roberto compartilhou a sua tela, e Ricardo saiu da reunião, sendo que os demais continuaram. Em seguida, João saiu da reunião, deixando Paula e Roberto na chamada. Depois, Roberto parou de compartilhar a sua tela.

Finalmente, Paula e Roberto saíram, encerrando assim a chamada. Dessa forma, a gravação foi automaticamente encerrada no momento em que

- (A) Paula e Roberto saíram da reunião, encerrando a chamada.
- (B) Roberto compartilhou a sua tela.
- (C) Ana saiu da reunião.
- (D) João saiu da reunião.
- (E) Roberto parou de compartilhar a sua tela.

CONHECIMENTOS ESPECÍFICOS

26. Quando se trata de licenciamento ambiental de atividades com impacto ambiental de âmbito estadual, de acordo com o Plano Diretor de São José do Rio Preto, assinale a alternativa correta.

- (A) O órgão ambiental do município é o competente para o processo de licenciamento ambiental, mas deve considerar o exame técnico prévio realizado pelo órgão estadual onde se localiza a atividade ou empreendimento.
- (B) O empreendedor deverá entrar com o processo de licenciamento ambiental primeiro nos órgãos estaduais, deixando a aprovação final para os órgãos ambientais dos municípios.
- (C) O órgão ambiental nacional é o responsável exclusivo pelo processo de licenciamento ambiental.
- (D) Ambos os órgãos, estadual e municipal, são competentes, sendo escolha do empreendedor em qual deles o processo de licenciamento ambiental irá tramitar.
- (E) O órgão ambiental estadual ou do Distrito Federal é o competente para o processo de licenciamento ambiental, mas pode considerar o exame técnico prévio realizado pelo Grupo de Análise de Projetos Urbanísticos do município.

27. Na construção de edifícios, torres ou estruturas verticais, além do cumprimento das normas ambientais e urbanísticas, o empreendedor deve verificar se a obra interfere no espaço aéreo.

Nessa situação, a construção fica sujeita à legislação do

- (A) Centro Integrado de Defesa Aérea e Controle de Tráfego Aéreo e da administração do aeroporto mais próximo.
- (B) Ministério da Aeronáutica e da administração do aeroporto mais próximo.
- (C) Instituto Brasileiro do Meio Ambiente e do Ministério da Aeronáutica.
- (D) Instituto Brasileiro do Meio Ambiente e do Centro Integrado de Defesa Aérea e Controle de Tráfego Aéreo.
- (E) Departamento Aeroviário do Estado de São Paulo e do Centro Integrado de Defesa Aérea e Controle de Tráfego Aéreo – Ministério da Aeronáutica.

28. Do serviço de segurança contra incêndio, compete aos órgãos do SSCI várias ações.

Assinale a alternativa que representa uma das ações realizadas.

- (A) Realizar pesquisas em caso de incêndio, mas não em caso de explosões, especialmente quando ocorrerem vítimas.
- (B) Autuar o proprietário ou o responsável pelo uso da edificação e a área de risco em caso de não cumprimento das medidas de segurança contra incêndio.
- (C) Estabelecer normas complementares, mas a regulamentação das medidas de segurança contra incêndio será de responsabilidade do governo do estado.
- (D) Cadastrar voluntários para treinamentos na atuação como bombeiros.
- (E) Emitir, cancelar, anular licenças do CBPMESP, mas para cassar a licença somente com a anuência do governador do estado.

29. São passíveis de parcelamento, edificação ou utilização compulsória, os imóveis não edificados, subutilizados ou não utilizados, localizados no perímetro urbano da cidade de São José do Rio Preto.

Pode-se considerar como solo urbano subutilizado:

- (A) um terreno de 300 m² com coeficiente de aproveitamento 0,1.
- (B) um terreno de 380 m² com coeficiente de aproveitamento de 0,3.
- (C) um terreno de 5.000 m² com sua área reflorestada de 40%.
- (D) um terreno de 600 m² com coeficiente de aproveitamento de 0,1.
- (E) um terreno de 600 m² com coeficiente de aproveitamento de 0,3.

30. Os parâmetros adotados para as Áreas de Especial Interesse Ambiental (AEIA), são determinados e executados pelo Conselho do Plano Diretor de Desenvolvimento Sustentável.

Considerando as áreas que possuem remanescentes florestais, definidas como AEIA, no município de São José do Rio Preto, é correto afirmar que

- (A) mesmo que para infraestrutura urbana essencial, será permitida, nas AEIA, a execução de obras de interesse público em apenas em 25% do total da área, sendo permitido apenas o uso indireto dos recursos naturais.
- (B) é permitida a execução de obras de interesse público destinadas a infraestrutura urbana em AEIA, desde que licenciadas pelo órgão ambiental competente, devendo os remanescentes florestais serem conservados e a área transformada em parques urbanos.
- (C) não é permitida a execução de obras de interesse público em AEIA.
- (D) é permitida a execução de obras de interesse público em AEIA, desde que licenciadas pelo órgão ambiental competente, podendo-se transformar os remanescentes florestais em Unidades de Conservação.
- (E) a transformação da AEIA em unidades de conservação deverá respeitar a taxa de permeabilidade do solo igual ou superior a 80%.

31. O município de São José do Rio Preto, para fins administrativos, divide-se em sede, subsede e distritos.

Atualmente, pela Lei, são considerados distritos:

- (A) Cedral e Potirendaba.
- (B) Bady Bassit e Mirassol.
- (C) Engenheiro Schmitt e Talhado.
- (D) Bady Bassit e Engenheiro Schmitt.
- (E) Cedral e Engenheiro Schmitt.

32. “Todos esses anos moramos sendo considerados clandestinos, e hoje fazemos parte do município de São José do Rio Preto. É muito gratificante, porque você compra um imóvel, paga por ele, e agora sim podemos dizer que somos os proprietários.”

O depoimento, extraído do site da prefeitura, ilustra o resultado de uma política pública focada em núcleos urbanos informais consolidados, garantindo a segurança jurídica e a titularidade do imóvel aos seus ocupantes.

Esse processo é conhecido como

- (A) regularização fundiária urbana (REURB), por meio de um procedimento de interesse social ou específico.
- (B) operação urbana consorciada, para viabilizar um projeto de regularização de área de risco.
- (C) aplicação de parcelamento, edificação ou utilização compulsória (PEUC) em uma área de mudança de uso do solo.
- (D) regularização do potencial adicional de construir para uma área aprovada pelo plano diretor como área urbana.
- (E) licenciamento de um empreendimento, que envolve as fases de licença prévia, de instalação e de operação.

33. Uma construtora, planejando um edifício residencial de 8 andares, decide migrar do sistema tradicional de concreto armado para um sistema construtivo inovador, CLT (*Cross Laminated Timber*) ou Construção em madeira engenheirada.

Assinale a alternativa que descreve uma estratégia associada a essa decisão.

- (A) Custo direto de material mais baixo que o concreto armado.
- (B) Facilidade em promover treinamentos de mão de obra especializado.
- (C) Alta resistência à compressão e boa resistência à tração.
- (D) O sistema construtivo CLT é considerado incombustível.
- (E) CLT ser mais sustentável, devido à menor pegada de carbono e resíduos.

34. Atualmente, o sistema BIM tem sido requisitado para ser os sistemas de modelagem da informação da construção no âmbito nacional. A matriz RACI é uma ferramenta muito utilizada na construção civil e é compatível com a metodologia BIM para a gestão da entrega de ativos.

Assinale a alternativa que representa os responsáveis pelas atividades mencionadas na Norma da gestão da informação aplicada na construção.

- (A) (R) responsável por executar a atividade; (A) responsável pela conclusão e entrega da atividade; (C) consultado durante a atividade; (I) informado sobre a conclusão de atividade.
- (B) (R) responsável pelo início da atividade; (I) informado sobre o andamento da atividade; (A) responsável pela conclusão e entrega da atividade; (C) consultado durante a atividade.
- (C) (R) responsável por executar a atividade; (A) responsável pelo andamento da atividade; (C) consultado durante a atividade; (I) informado sobre a conclusão de atividade.
- (D) (R) responsável por gerenciar a atividade; (A) responsável pela conclusão e entrega da atividade; (C) consultado durante a atividade; (I) informado sobre a conclusão de atividade.
- (E) (R) responsável por gerenciar a atividade; (A) responsável pelo andamento da atividade; (C) consultado durante a atividade; (I) informado sobre a conclusão de atividade.

35. Uma construtora pretende edificar em um terreno de sua propriedade, localizado em uma zona urbana cujo plano diretor estabelece um coeficiente de aproveitamento (CA) básico de 1.0 e um CA máximo de 2.5.

Considerando que o projeto atingiu o CA de 1.5 é possível que, em contrapartida, poderá ser pago a

- (A) outorga onerosa do direito de construir somente quando atingir o CA máximo.
- (B) outorga onerosa do direito de construir sobre o a totalidade da área a ser edificada mais uma taxa que representa 3% do valor do IPTU atual do local a ser construído.
- (C) outorga onerosa do direito de construir apenas sobre a área que excede o CA básico (0.5).
- (D) outorga onerosa do direito de construir sobre 20% da totalidade da área a ser construída.
- (E) outorga onerosa do direito de construir sobre o resultado do CA atingido (1.5).

36. O Estatuto da Cidade é uma lei que estabelece normas de ordem pública e interesse social que promovem um planejamento mais inclusivo e sustentável, combatendo a especulação imobiliária, regularizando assentamentos informais e buscando garantir o direito a uma cidade mais justa e com qualidade de vida para todos os seus habitantes. Para que isso ocorra, alguns instrumentos em geral foram organizados em grupos, um deles é de planejamento.

Assinale a alternativa que está relacionada corretamente ao instrumento de planejamento na escala municipal.

- (A) Instituição de unidades de conservação.
- (B) Concessão de direito real de uso.
- (C) Regularização fundiária.
- (D) Disciplina do parcelamento, do uso e da ocupação do solo.
- (E) Assistência técnica jurídica gratuita para as comunidades e grupos sociais menos favorecidos.

37. De acordo com a ABNT NBR 9050, assinale a alternativa correta sobre os requisitos de acessibilidade para sanitários e vestiários.

- (A) Barras de apoio são obrigatórias ao lado de bacias sanitárias, mas são consideradas itens opcionais nas áreas de chuveiro de vestiários.
- (B) A área de manobra que permite um giro de 360° (diâmetro de 1,50 m) é um requisito exclusivo para sanitários de uso público, sendo dispensada em vestiários de locais privados como academias.
- (C) Sistemas de alarme para emergência, com acionadores em duas alturas diferentes, são obrigatórios em sanitários, mas não são exigidos em vestiários, mesmo que de uso individual.
- (D) A altura de instalação para todos os comandos e acessórios, como válvulas e saboneteiras, é padronizada na altura de 1,10 m do piso em ambos os ambientes.
- (E) Vestiários acessíveis devem ser providos de um banco para apoio e transferência, com dimensões e áreas de aproximação específicas, enquanto em sanitários sem área de banho, este item não é obrigatório.

38. Ao projetar um novo edifício público em São José do Rio Preto (SP), uma das propostas é a implementação de um telhado verde como estratégia para o conforto térmico, entre outras vantagens. No Brasil, desde a década de 1960 a utilização das coberturas verdes está se expandindo lentamente e são classificadas de acordo com o uso, o tipo de vegetação e a espessura do substrato.

As tipologias de cobertura verde são conhecidas como:

- (A) telhado verde térmico; telhado verde solar; telhado verde drenante.
- (B) telhado verde extensivo; telhado verde semi-intensivo; telhado verde intensivo.
- (C) telhado verde extensivo; telhado verde semi-extensivo; telhado verde intensivo.
- (D) telhado verde alto impacto; telhado verde médio impacto; telhado verde baixo impacto.
- (E) telhado verde térmico; telhado verde drenante; telhado verde isolante.

39. No trecho da lei do plano viário de São José do Rio Preto está bem claro que ao longo dos córregos, rios e nascentes, deverão ser abertas vias, conforme gabarito 3 do anexo II, após a área de preservação definida no Plano Diretor.

O gabarito apresenta graficamente um corte da

- (A) calçada no lado do vale com largura variável, calçada no lado predial com mínimo 4,00 m e leito carroçável mínimo de 10,00 m entre as calçadas.
- (B) calçada no lado do vale com largura de 4 m, calçada no lado predial com 4,00 m e leito carroçável mínimo de 15,00 m entre as calçadas.
- (C) calçada no lado do vale com largura variável, calçada no lado predial com 2,50 m e leito carroçável mínimo de 15,00 m entre as calçadas.
- (D) calçada no lado do vale com largura de 4,00 m, calçada no lado predial com 4,00 m e leito carroçável mínimo de 15,00 m entre as calçadas.
- (E) calçada no lado do vale com largura de 2,50 m, calçada no lado predial com 4,00 m e leito carroçável mínimo de 15,00 m entre as calçadas.

40. Levantar questionamentos sobre o ICM (Indicador de Capacidade Municipal) em Proteção e Defesa Civil para uma cidade como São José do Rio Preto é um exercício fundamental de cidadania e gestão de riscos.

O ICM avalia

- (A) 22 variáveis organizadas em grandes dimensões: instrumentos de análises, coordenação intersetorial e gestão, políticas, programas e ações.
- (B) 18 variáveis organizadas em grandes dimensões: instrumentos de planejamento e gestão, coordenação intersetorial e capacidades, políticas, programas e ações.
- (C) 20 variáveis organizadas em grandes dimensões: instrumentos de planejamento e gestão, coordenação intersetorial e capacidades, políticas, programas e ações.
- (D) 10 variáveis organizadas em grandes dimensões: instrumentos de planejamento e análise de dados, coordenação intersetorial e capacidades, políticas, programas e ações.
- (E) 16 variáveis organizadas em grandes dimensões: instrumentos de planejamento e gestão, coordenação intersetorial e capacidades, políticas, programas e ações.

41. Na hipótese de o imóvel, não abrangido em sua totalidade pela linha perimétrica prevista no mapa da cidade de São José do Rio Preto, considerar-se a ser incluído no perímetro urbano desde que

- (A) 70% de sua área esteja nele contido.
- (B) 50% de sua área esteja nele contido.
- (C) 10% de sua área esteja nele contido.
- (D) 40% de sua área esteja nele contido.
- (E) 90% de sua área esteja nele contido.

42. O proprietário de uma edificação na área urbana está em falta com o pagamento do IPTU progressivo no tempo, e o município poderá proceder à desapropriação do imóvel com pagamento em títulos da dívida pública. A base legal para esse instrumento está no Estatuto da Cidade, que estabelece que a propriedade incluída no Plano Diretor poderá determinar o parcelamento, a edificação ou utilização compulsórios do solo urbano não edificado, subutilizado ou não utilizado.

Assinale a alternativa que representa corretamente a penalidade a ser aplicada pelo descumprimento das condições e prazos previstos.

- (A) Será aplicado imposto progressivo no tempo sobre a propriedade, no prazo de 3(três) anos e o valor da alíquota anual não poderá exceder a 1 vez o valor referente ao ano interior.
- (B) Perda automática da propriedade devido à subutilização, por meio da desapropriação do imóvel.
- (C) Será aplicado imposto sobre a propriedade, progressivo no tempo, no prazo de 10 (dez) anos.
- (D) Será aplicado imposto progressivo no tempo, sobre a propriedade, mediante a majoração da alíquota pelo prazo de 5 (cinco) anos consecutivos.
- (E) Aplicação do imposto progressivo no tempo sobre a propriedade e, após o prazo de 4 (quatro) anos, não havendo reposta, o município poderá proceder à desapropriação do imóvel.

43. Um engenheiro geotécnico está analisando um terreno para a construção de um grande edifício. A sondagem SPT é importante para avaliação da viabilidade do tipo de fundação a ser escolhida para a execução da obra. Considerando o conhecimento básico sobre sondagens e interpretação de um relatório de campo, assinale a alternativa que apresenta corretamente um conjunto de alguns itens que devem constar no relatório definitivo.

- (A) Diâmetro do tubo de revestimento e do amostrador empregados na execução das sondagens; índice de resistência à penetração N ou relações da penetração (expressa em centímetros) pelo número de golpes do amostrador.
- (B) Diâmetro do tubo de revestimento e do amostrador empregados na execução das sondagens; índice de resistência à penetração N ou relações do número total de golpes pela penetração (expressa em metros) do amostrador.
- (C) Descrição dos equipamentos empregados na realização das sondagens como marca(s) e modelo(s); planta contendo a posição da referência de nível (RN) tomadas para o nivelamento da(s) boca(s) do(s) furo(s) de sondagem(ens) bem como a indicação do volume de água em litros retirada na primeira amostra encontrada naquela referência amarrada em planta.
- (D) Índice de resistência à penetração N ou relações da penetração (expressa em centímetros) pelo número de golpes do amostrador; planta contendo a posição da referência de nível (RN) tomadas para o nivelamento da(s) boca(s) do(s) furo(s) de sondagem(ens), bem como a descrição sumária do elemento físico tomado como RN.
- (E) Descrição sumária do método e dos equipamentos empregados na realização das sondagens; planta contendo a posição da referência de nível (RN) tomadas para o nivelamento da(s) boca(s) do(s) furo(s) de sondagem(ens) bem como a descrição sumária do elemento físico tomado como RN.

44. Em uma propriedade rural sem acesso à rede coletora de esgoto, a instalação de uma fossa séptica é uma solução comum de saneamento descentralizado.

Assinale a alternativa que descreve corretamente a função de uma fossa séptica?

- (A) Decantar a parte sólida da líquida do esgoto, funcionando como um tratamento primário, e promover a digestão da matéria orgânica através da ação de bactérias anaeróbicas, funcionando como um tratamento secundário.
- (B) Realizar a separação da parte sólida e líquida do esgoto e promover a digestão anaeróbia da matéria orgânica, funcionando como um tratamento primário.
- (C) Decantar a parte sólida da líquida do esgoto e promover a sedimentação da matéria orgânica através da ação de bactérias anaeróbicas, funcionando como um tratamento primário.
- (D) Realizar a flutuação da matéria orgânica leve, funcionando como um tratamento primário do esgoto, e promover a sedimentação dos sólidos mais pesados, propiciando um ambiente perfeito para a digestão anaeróbia da matéria orgânica, funcionando como um tratamento secundário.
- (E) Realizar a separação da parte sólida da parte líquida do esgoto, considerado tratamento primário do esgoto doméstico e promover a decomposição para a transformação em substâncias simples, como água e sólidos orgânicos, os quais parcialmente tratados voltam para o solo sem causar danos ao meio ambiente.

45. Considerando os sistemas de tratamento descentralizados, como biodigestores e wetlands construídas (jardins filtrantes), qual é a principal característica distintiva que eles oferecem em comparação a uma solução convencional de fossa séptica seguida por um simples sumidouro?

- (A) A capacidade de agregar valor ao tratamento, seja pela recuperação de recursos (biogás e biofertilizante no biodigestor) ou por um nível de depuração muito mais elevado (remoção de nutrientes nos wetlands).
- (B) A eficiência de substituir a fossa séptica, seja pela recuperação de recursos (biogás e biofertilizante no biodigestor) ou por um nível de depuração muito mais elevado (remoção de nutrientes nos wetlands).
- (C) A capacidade de agregar valor ao tratamento, seja pelo modo de filtragem em 5 etapas para a recuperação de recursos (adubos orgânicos no biodigestor) ou por um nível de depuração mais eficiente que a fosse séptica com os resíduos sólidos.
- (D) A eficiência de substituir a fossa séptica, seja pela recuperação de recursos (biogás e biofertilizante no biodigestor) ou por um nível de decomposição muito mais elevado (decomposição da matéria orgânica, nutrientes e patógenos nos wetlands).
- (E) A variedade de tipos, como as de fluxo subsuperficial, onde a água passa por baixo da superfície do substrato, ou de fluxo superficial, onde a água corre livremente para o tanque de tratamento, as condições para os processos físicos, químicos e biológicos são envolvidos atuando como um tratamento primário.

46. De acordo com a lei de licitações, os Órgãos da Administração com competências regulamentares relativas às atividades de serviços pretendem promover a adoção de tecnologias que permitam a criação, a utilização e a atualização de modelos digitais de obras e serviços de engenharia e arquitetura.
- (A) Nas licitações de obras e serviços de engenharia e arquitetura, sempre que adequada ao objeto de licitação, será preferencialmente adotada a Modelagem da Informação da Construção (BIM) ou tecnologias e processos integrados similares ou mais avançados que venham a substituí-la.
- (B) Nas licitações de obras e serviços de engenharia e arquitetura, sempre que adequada ao objeto de licitação, a Modelagem da Informação da Construção (BIM) para os projetos de arquitetura, estruturas, hidráulica e elétrica como processo de integração mais avançado deverá ser a condição para participar da licitação, com o objetivo de diminuir custos, operações e orçamentos.
- (C) Nas licitações de obras e serviços de engenharia e arquitetura, sempre que adequada ao objeto de licitação, será preferencialmente adotado o Sistema Geográfico de Informação, para desenvolvimento de estratégias de planejamento e o Desenho Auxiliado pelo Computador (CAD) integrado a Modelagem da Informação da Construção (BIM) para projetos $\geq 600 \text{ m}^2$ de área computável.
- (D) Nas licitações de obras e serviços de engenharia e arquitetura, sempre que adequada ao objeto de licitação, será preferencialmente adotada a Modelagem da Informação da Construção (BIM) e integração no sistema de cidades inteligentes através de ferramentas desenvolvidas pelo Sistema Geográfico de Informação (GIS), obrigatoriamente adotados pelas prefeituras de municípios com mais de 550 mil habitantes.
- (E) O uso do BIM é obrigatório desde 2020 para obra(s) de engenharia e arquitetura considerada(s) complexa(s), sob pena de nulidade no processo da licitação.
47. O impacto no custo global da VUP (Vida Útil de Projeto) é um fator conflitante com a durabilidade requerida. Para que não haja esse conflito entre a construção de menor custo e aquela com menor durabilidade, é necessário procurar estabelecer a melhor relação custo x benefício. Portanto, o conceito de VUP mínima ajuda a garantir a proteção básica do usuário.
- Nas normas brasileiras propõe-se uma classificação da VUP em dois níveis (mínimo e superior). No caso das determinações da vida útil de projeto incorpora-se três conceitos essenciais. São eles:
- (A) os efeitos da falha no desempenho do sistema ou elemento; a maior facilidade ou dificuldade previstas em projeto para o sistema de logística em caso de falha no desempenho; o custo de materiais envolvidos na correção da falha.
- (B) a relação entre o total de falhas no desempenho do sistema com o total de previsões de falha do elemento; a maior intervenção ou a mínima intervenção na logística, em caso de falha no desempenho do sistema; o custo de correção da falha no desempenho, considerando-se o custo de correção de outros subsistemas ou elementos afetados que somados vale a pena a demolição e reconstrução.
- (C) os efeitos da falha no desempenho do sistema ou elemento; a maior facilidade ou dificuldade de manutenção e reparação em caso de falha no desempenho; o custo de correção da falha, considerando-se inclusive o custo de correção de outros subsistemas ou elementos afetados.
- (D) os efeitos previstos nos pós ocupação; a maior facilidade ou dificuldade de manutenção e reparação em caso de falha no desempenho; o custo de correção da falha.
- (E) a capacidade de na análise da falha de desempenho no detalhamento de projeto; o custo do tempo sem uso do elemento afetado considerando o mínimo de 2 meses para esse tempo; o custo de correção da falha.
48. O beiral funciona como a aba de um “chapéu” para a janela. Ela precisa ter a profundidade exata para criar uma sombra que cubra toda a janela quando o sol estiver alto (verão), mas ser “curto” o suficiente para não bloquear os raios solares quando o sol estiver baixo (inverno). Considere a altura da janela com 220 cm (sem peitoril) e o ângulo solar de São José do Rio Preto igual a $87,4^\circ$ no verão e $45,7^\circ$ no inverno.
- Quais as profundidades mínima e máxima, respectivamente, do beiral, para bloquear o sol no verão e permitir que entre o sol de inverno?
- Adote:** considere para o resultado da questão os valores das casas decimais arredondados.
- valor aproximado para as tangentes de $87,4^\circ = 21,2$ e $45,7^\circ = 1,02$
- (A) 46,7 cm e 204 cm.
- (B) 20,6 cm e 107,5 cm.
- (C) 10,37 cm e 224,4 cm.
- (D) 10,37 cm e 214,6 cm.
- (E) 215,2 cm e 10,3 cm.

49. Assinale a alternativa que apresenta um grande nome – seguido de sua obra – das arquiteturas modernista e contemporânea, respectivamente:

- (A) Frank Lloyd Wright (Casa da Cascata) e Louis Sullivan (Palacio do Reichstag).
- (B) Louis Sullivan (Wainwright office) e Norman Foster (Palacio do Reichstag).
- (C) Le Corbusier (Villa Savoye) e Louis Sullivan (Wainwright office).
- (D) Norman Foster (Wainwright office) e Frank Gehry (Museu Guggenheim Bilbao).
- (E) Frank Lloyd Wright (Casa da Cascata) e Le Corbusier (Villa Savoye).

50. São José do Rio Preto conta com Unidades de Conservação, assinale a alternativa que representa corretamente uma delas.

- (A) Estação Experimental do Noroeste Paulista – abrange os municípios de São José do Rio Preto e Cedral; área aproximada de 250 ha.
- (B) Estação Experimental do Estado de São Paulo – abrange os municípios de São José do Rio Preto e Cedral; área aproximada de 90 ha.
- (C) Estação Ecológica do Noroeste Paulista – abrange os municípios de São José do Rio Preto e Mirassol; área aproximada de 170 ha.
- (D) Floresta Estadual do Noroeste Paulista – abrange o município de São José do Rio Preto e Talhado; área aproximada de 400 ha.
- (E) Floresta Estadual São José do Rio Preto – abrange o município de São José do Rio Preto; área de 300 ha.

RASCUNHO

RASCUNHO

