



**PREFEITURA MUNICIPAL DE SÃO JOSÉ DO RIO PRETO**  
ESTADO DE SÃO PAULO

CONCURSO PÚBLICO

**014. PROVA OBJETIVA**

**AUDITOR FISCAL TRIBUTÁRIO MUNICIPAL**

- ◆ Você recebeu sua folha de respostas, este caderno, contendo 50 questões objetivas, e o caderno de prova discursiva.
- ◆ Confira seus dados impressos na capa deste caderno e na folha de respostas.
- ◆ Quando for permitido abrir o caderno, verifique se está completo ou se apresenta imperfeições. Caso haja algum problema, informe ao fiscal da sala para a devida substituição deste caderno.
- ◆ Leia cuidadosamente todas as questões e escolha a resposta que você considera correta.
- ◆ Marque, na folha de respostas, com caneta de tinta preta, a letra correspondente à alternativa que você escolheu.
- ◆ A duração das provas objetiva e discursiva é de 4 horas, já incluído o tempo para o preenchimento da folha de respostas e para a transcrição do texto definitivo.
- ◆ Só será permitida a saída definitiva da sala e do prédio após transcorridas 3 horas do início das provas.
- ◆ Deverão permanecer em cada uma das salas de prova os 3 últimos candidatos, até que o último deles entregue suas provas, assinando termo respectivo.
- ◆ Ao sair, você entregará ao fiscal o caderno de prova discursiva, a folha de respostas e este caderno.
- ◆ Até que você saia do prédio, todas as proibições e orientações continuam válidas.

**AGUARDE A ORDEM DO FISCAL PARA ABRIR ESTE CADERNO.**

Nome do candidato

RG

Inscrição

Prédio

Sala

Carteira



## CONHECIMENTOS GERAIS

### LÍNGUA PORTUGUESA

Leia o texto para responder às questões de 01 a 10:

#### *Cuidar de quem cuida*

Responder a uma pergunta várias vezes, lidar com uma crise de agressividade e insistir para que o ente querido se almente ou tome banho. Esses são alguns dos desafios enfrentados por brasileiros que assumem a tarefa de cuidar de um familiar idoso com demência. Na sua maioria, são mulheres, mas há também homens, filhos e filhas ou netos e netas, que se dedicam àqueles que precisam de ajuda, compreensão e afeto.

Não raro, o peso dessa rotina implica angústia, estresse e depressão, com o adoecimento de toda a família. Para atenuar esse sofrimento, o Ministério da Saúde traz a boa notícia de que está desenvolvendo um protocolo de terapia em parceria com o Hospital Alemão Oswaldo Cruz, de São Paulo. Batizado de Estratégias para Cuidadores em Demência (Escada), o projeto-piloto é uma adaptação do protocolo britânico *Start*. Ou seja, foi testado e aprovado.

O Hospital Oswaldo Cruz treina agentes comunitários que replicam o protocolo junto dos cuidadores, que passam por oito sessões, com suporte psicológico, nas quais aprendem técnicas de manejo do estresse. O projeto está em andamento em Vitória (ES), Manaus (AM), Chapecó (SC), Teresina (PI), Cuiabá (MT), Guarapuava (PR) e Benevides (PA).

Os cuidadores são estimulados a refletir sobre o que é a demência e como a sobrecarga do cuidado pode impactar a sua saúde; a reconhecer os padrões de comportamento do idoso e o seu próprio comportamento para evitar gatilhos e reações negativas ou impulsivas; a fortalecer a comunicação com a pessoa com demência e com outros membros da família; a evitar a solidão; a resgatar pequenos prazeres; e a planejar o futuro. Não menos importante, há técnicas de relaxamento, com exercícios de respiração, meditação e alongamento.

O autocuidado, enfim, entrou na agenda do Sistema Único de Saúde (SUS). Já não era sem tempo, haja vista que, segundo o *Relatório Nacional sobre a Demência: Epidemiologia, (Re)Conhecimento e Projeções Futuras*, divulgado pelo Ministério da Saúde em setembro do ano passado, 8,5% da população com 60 anos ou mais convive com a demência. São nada menos do que 1,8 milhão de brasileiros idosos nessa condição. Para piorar, projetam-se 5,7 milhões de pessoas com demência na terceira idade até 2050.

Tais números mostram que o projeto Escada é mais do que bem-vindo. Com o avanço da expectativa de vida do brasileiro, essa é uma política pública necessária. Oxalá seu teste seja um sucesso e, em breve, essa iniciativa seja replicada por todo o SUS, em todo o país. Só assim serão garantidas saúde mental e qualidade de vida àqueles que cuidam dos seus e precisam cuidar de si mesmos.

(Editorial, Disponível em: <https://www.estadao.com.br/opiniaio>, 02.11.2025. Adaptado)

01. De acordo com o editorial, o projeto-piloto Escada tem como finalidade

- (A) oferecer às famílias que têm um idoso com demência serviços de atendimento especializado, tanto para o doente quanto aos demais familiares, evitando sobrecarga à saúde física e emocional das pessoas.
- (B) afastar os cuidadores de suas atribuições profissionais para que possam especializar-se nos cuidados aos idosos com demência, participando de oito sessões contínuas, com atendimento psicológico.
- (C) revisar os protocolos de cuidados com as pessoas idosas com demência, porque o número de idosos é alto atualmente e projetam-se 5,7 milhões de pessoas com demência na terceira idade até 2050.
- (D) estabelecer um protocolo para os cuidadores de idosos, de tal forma que essas pessoas se dediquem ao próprio cuidado, evitando danos à saúde física e mental decorrentes da rotina vivenciada.
- (E) aliar as atribuições de cuidados da família com idoso com demência às dos cuidadores, para que não haja, para nenhuma das partes, sobrecarga de tarefas, evitando-se, assim, angústia, estresse e depressão.

02. Analisando-se os dados apresentados no texto, conclui-se corretamente que a quantidade de idosos com demência no Brasil é

- (A) inexpressiva, mas tende a aumentar nas próximas décadas.
- (B) baixa, e há previsão de que diminua nas próximas décadas.
- (C) alta, e há previsão de aumento nas próximas décadas.
- (D) baixa, e não há previsão de aumento nas próximas décadas.
- (E) alta, mas não há previsão de aumento nas próximas décadas.

03. Com a frase do 5º parágrafo “Já não era sem tempo...”, o editorial manifesta, em relação ao projeto-piloto Escada, seu ponto de vista
- (A) favorável, apresentando, em seguida, a justificativa para o seu posicionamento.
- (B) contrário, apresentando, em seguida, os argumentos para a sua oposição.
- (C) de dúvida, apresentado, em seguida, os seus possíveis pontos negativos.
- (D) favorável, apresentando, em seguida, as sugestões para a sua implementação.
- (E) contrário, apresentando, em seguida, as consequências nefastas de sua implementação.
04. O termo destacado está empregado em sentido próprio em:
- (A) Os cuidadores são estimulados a refletir sobre o que é a demência e como a sobrecarga do cuidado pode **impactar** a sua saúde... (4º parágrafo)
- (B) Só assim serão garantidas **saúde** mental e qualidade de vida àqueles que cuidam dos seus e precisam cuidar de si mesmos. (6º parágrafo)
- (C) Não raro, o **peso** dessa rotina implica angústia, estresse e depressão, com o adoecimento de toda a família. (2º parágrafo)
- (D) Esses são alguns dos **desafios** enfrentados por brasileiros que assumem a tarefa de cuidar de um familiar idoso com demência. (1º parágrafo)
- (E) **Batizado** de Estratégias para Cuidadores em Demência (Escada), o projeto-piloto é uma adaptação do protocolo britânico *Start*. (2º parágrafo)
05. Sem prejuízo ao sentido do texto, na passagem do 2º parágrafo “**Não raro**, o peso dessa rotina **implica** angústia, estresse e depressão, com o adoecimento de toda a família. Para **atenuar** esse sofrimento, o Ministério da Saúde traz a boa notícia de que está desenvolvendo um protocolo de terapia...”, as expressões podem ser substituídas, correta e respectivamente, por:
- (A) Eventualmente; envolve; analisar.
- (B) Intermitentemente; acaba; abrandar.
- (C) Ocasionalmente; reforça; dissipar.
- (D) Frequentemente; acarreta; amenizar.
- (E) Habitualmente; promove; eliminar.
06. O motivo por que se empregam as vírgulas na passagem do 3º parágrafo “O projeto está em andamento em Vitória (ES), Manaus (AM), Chapecó (SC), Teresina (PI), Cuiabá (MT), Guarapuava (PR) e Benevides (PA).” também se aplica às passagens:
- (A) ... mas há também homens, filhos e filhas ou netos e netas... (1º parágrafo) / ... com exercícios de respiração, meditação e alongamento. (4º parágrafo)
- (B) ... o peso dessa rotina implica angústia, estresse e depressão... (2º parágrafo) / Ou seja, foi testado e aprovado. (2º parágrafo)
- (C) ... que replicam o protocolo junto dos cuidadores, que passam por oito sessões, com suporte psicológico... (3º parágrafo) / Para piorar, projetam-se 5,7 milhões de pessoas com demência... (5º parágrafo)
- (D) Para atenuar esse sofrimento, o Ministério da Saúde traz a boa notícia... (2º parágrafo) / Oxalá seu teste seja um sucesso e, em breve, essa iniciativa seja replicada... (6º parágrafo)
- (E) O autocuidado, enfim, entrou na agenda do Sistema Único de Saúde (SUS). (5º parágrafo) / Com o avanço da expectativa de vida do brasileiro, essa é uma política pública necessária. (6º parágrafo)
07. Considere a frase a seguir:
- Na sua maioria, são mulheres, mas \_\_\_\_\_ também homens, filhos e filhas ou netos e netas, que se entregam ao zelo \_\_\_\_\_ que \_\_\_\_\_ de ajuda, compreensão e afeto.
- Em conformidade com a norma-padrão, as lacunas da frase devem ser preenchidas, respectivamente, com:
- (A) é comum ... por aqueles ... anseiam
- (B) são comuns ... naqueles ... reclamam
- (C) existe ... àqueles ... necessitam
- (D) se flagram ... para aqueles ... clamam
- (E) existem ... daqueles ... carecem
08. Considerando-se o emprego do acento indicativo da crase e a concordância nominal, em conformidade com a norma-padrão, na frase do 6º parágrafo “Só assim serão garantidas saúde mental e qualidade de vida **àqueles** que cuidam dos seus e precisam cuidar de si **mesmos**.”, as expressões destacadas podem ser substituídas, respectivamente, por:
- (A) à quem ... próprios
- (B) à quem ... próprio
- (C) às pessoas ... próprias
- (D) à qualquer pessoa ... próprios
- (E) à pessoas ... próprios

09. Na passagem do 1º parágrafo "... e insistir para que o **ente** querido se alimente ou tome banho.", a expressão destacada faz uma alusão a uma pessoa da família. Outro termo que remete à ideia de família está corretamente destacado em:
- (A) ... **que** replicam o protocolo junto dos cuidadores... (3º parágrafo)
- (B) ... **essa** é uma política pública necessária. (6º parágrafo)
- (C) ... e como a sobrecarga do cuidado pode impactar a **sua** saúde... (4º parágrafo)
- (D) ... àqueles que cuidam dos **seus** e precisam cuidar de si mesmos. (6º parágrafo)
- (E) Na **sua** maioria, são mulheres, mas há também homens... (1º parágrafo)
10. De acordo com a norma-padrão, a passagem do 6º parágrafo "Tais números mostram que o projeto Escada é mais do que bem-vindo. Com o avanço da expectativa de vida do brasileiro, essa é uma política pública necessária." admite a seguinte reescrita:
- (A) Tais números mostram que iniciativas como o projeto Escada são mais do que bem-vindo. Por causa do avanço da expectativa de vida do brasileiro, essa é uma política pública necessária.
- (B) Tais números mostram que iniciativas como o projeto Escada são mais do que bem-vindas. Devido ao avanço da expectativa de vida do brasileiro, essa é uma política pública necessária.
- (C) Tais números mostram que iniciativas como o projeto Escada são mais do que bem-vindas. Em virtude do avanço da expectativa de vida do brasileiro, essa é uma política pública necessária.
- (D) Tais números mostram que iniciativas como o projeto Escada é mais do que bem-vindo. Devido o avanço da expectativa de vida do brasileiro, essa é uma política pública necessária.
- (E) Tais números mostram que iniciativas como o projeto Escada é mais do que bem-vinda. Em virtude do avanço da expectativa de vida do brasileiro, essa é uma política pública necessária.
11. Em um parque, uma área de 14 200 m<sup>2</sup> de gramado, será recoberta com placas de polipropileno para a realização de um show. Esse serviço foi realizado em três dias, sendo que, no primeiro dia, 3 homens trabalharam por 2 horas e recobriram 426 m<sup>2</sup> do gramado e, no segundo dia, 2 homens trabalharam por 2 horas e 30 minutos.
- No terceiro dia, a cobertura do gramado foi finalizada por 27 homens.
- Considerando que nesse serviço a produtividade de cada homem seja a mesma, o tempo de trabalho dos 27 homens no terceiro dia foi de
- (A) 7 horas e 30 minutos.
- (B) 8 horas.
- (C) 7 horas.
- (D) 6 horas e 30 minutos.
- (E) 6 horas.
12. Em um grupo de 144 praticantes de futebol, alguns também praticam natação, alguns também praticam voleibol e alguns praticam as três modalidades. Nesse grupo, a razão entre o número dos que praticam voleibol e o número dos que praticam natação é igual a  $\frac{3}{5}$ . Entre aqueles que praticam exatamente duas das modalidades, a razão entre o número dos que praticam voleibol e o número dos que praticam natação é igual a  $\frac{1}{3}$ .
- Sabendo que é  $\frac{5}{9}$  a razão entre o número dos que praticam as três modalidades e o número dos que praticam uma única modalidade, o número de pessoas que praticam apenas futebol excede o número dos que praticam apenas voleibol e futebol em
- (A) 36.
- (B) 27.
- (C) 32.
- (D) 25.
- (E) 39.

13. Um consumidor pagou em 3 parcelas por certo produto, sendo a primeira no ato da compra e as outras duas nos dois meses seguintes. Essa loja aumenta o saldo devedor de um cliente em 10% a cada mês, e esse consumidor pagou R\$ 330 em cada uma das duas primeiras parcelas e pagou R\$ 726 na última parcela. Seja V o preço desse produto, à vista, em reais.

A soma dos algarismos de V é igual a

- (A) 6.  
(B) 5.  
(C) 7.  
(D) 8.  
(E) 9.
14. Ana, Beto e Carlos prepararam 700 pastas para serem distribuídas em um congresso. Ana preparou um mesmo número de pastas por dia durante 4 dias. Beto trabalhou nessa tarefa por 5 dias, tendo preparado, por dia, 8 pastas a menos do que a produção diária de Ana. Carlos preparou um total de pastas igual a  $\frac{2}{5}$  do total preparado

por Ana e Beto.

A diferença dos números de pastas preparadas entre o que mais produziu e o que menos produziu nessa tarefa é igual a

- (A) 80.  
(B) 50.  
(C) 70.  
(D) 60.  
(E) 90.
15. Com a chegada de certo número de novos funcionários, uma empresa passou a ter 60 funcionários no total. Cada um dos novos funcionários teve um encontro de orientação com cada um dos funcionários veteranos, o que resultou em 416 encontros.

Sabendo que o número de novos funcionários é menor do que o número de funcionários veteranos, quantos encontros teriam acontecido se o número de funcionários novos tivesse sido 2 a menos.

- (A) 216.  
(B) 312.  
(C) 265.  
(D) 308.  
(E) 165.

16. Um centro de tecnologia processou em um mesmo computador os resultados de 3.300 testes relativos a uma pesquisa, alguns denominados de teste A, e os demais, de teste B. Esse computador processou esses testes ininterruptamente por 52 horas e 30 minutos, sendo que o tempo de processamento de cada teste A era de 1 minuto e 4 segundos, e de cada teste B era de 49 segundos.

A diferença entre os números de testes A e B dessa pesquisa é igual a

- (A) 400.  
 (B) 380.  
 (C) 420.  
 (D) 340.  
 (E) 360.
17. Um quadrado de  $18 \text{ cm}^2$  de área está no interior de um triângulo retângulo de hipotenusa AB, tendo 3 de seus vértices sobre os lados do triângulo. Esse quadrado dividiu o triângulo em 4 regiões: as regiões triangulares  $R_1$  e  $R_2$ ; a região  $R_3$ , que é um quadrilátero não convexo, e que também tem  $18 \text{ cm}^2$  de área; e a quarta região, sendo o próprio quadrado, conforme mostra a figura.

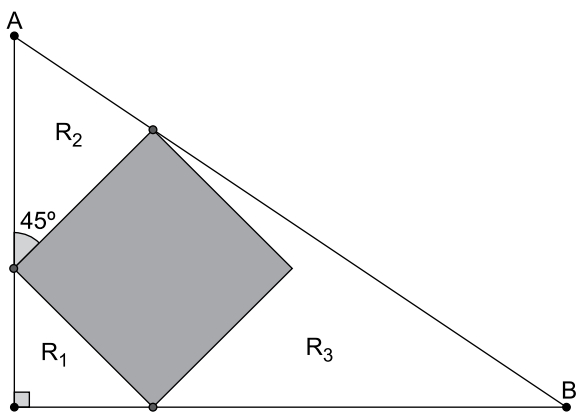

(Arquivo pessoal; imagem usada com autorização)

Sabendo que a área da região  $R_2$  excede em  $3 \text{ cm}^2$  a área da região  $R_1$ , a medida da hipotenusa AB é igual a

- (A)  $\sqrt{192}$  cm.  
 (B)  $\sqrt{216}$  cm.  
 (C)  $\sqrt{208}$  cm.  
 (D)  $\sqrt{200}$  cm.  
 (E)  $\sqrt{186}$  cm.

18. No plano, o octógono não convexo ABCDEFGH tem perímetro igual a 80 cm. No interior desse octógono, estão os pontos P e Q, tais que AQGH e BQFP são quadrados e CDEP é um retângulo, conforme mostra a figura.

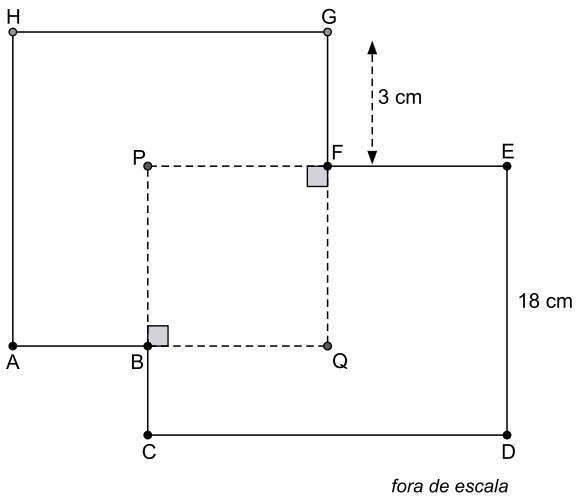

(Arquivo pessoal; imagem usada com autorização)

Sabendo que os perímetros do quadrado AQGH e do retângulo CDEP são iguais, a área do quadrado BQFP é

- (A) 225 cm<sup>2</sup>.
- (B) 289 cm<sup>2</sup>.
- (C) 256 cm<sup>2</sup>.
- (D) 144 cm<sup>2</sup>.
- (E) 196 cm<sup>2</sup>.

19. Em um museu, chegaram grupos de turistas das cidades A, B e C, cada grupo com o mesmo número de pessoas. Cada grupo foi dividido em subgrupos, cada subgrupo recebendo um guia para orientação. Com os turistas da cidade A, um subgrupo ficou com 12 pessoas, e os demais subgrupos ficaram com 8 pessoas cada. Com os turistas da cidade B, dois subgrupos ficaram, cada um, com 6 pessoas, e os demais subgrupos ficaram com 18 pessoas cada. Com os turistas da cidade C, três subgrupos ficaram, cada um, com 4 pessoas, e os demais subgrupos ficaram com 24 pessoas cada.

Sabendo que cada um dos grupos iniciais dessas cidades tinha mais de 300 e menos de 400 pessoas, o número de guias alocados para os subgrupos formados com esses turistas foi

- (A) 86.
  - (B) 85.
  - (C) 78.
  - (D) 89.
  - (E) 74.
20. Em determinado ano, do dia da inauguração de uma loja, no mês de novembro, até o dia 14 de dezembro, a média do número de capinhas de celular que foram vendidas por dia foi igual a 32. No dia 15 de dezembro, a loja vendeu certo número de capinhas, de maneira que a média do número de capinhas vendidas desde a inauguração passou a ser igual a 35. No dia 16 de dezembro, a loja vendeu 25 capinhas a menos do que vendeu no dia anterior, e a média do número de capinhas vendidas desde a inauguração passou a ser igual a 37.

Sabendo-se que essa loja funciona todos os dias, sua inauguração foi no dia

**Dado:** (o mês de novembro tem 30 dias)

- (A) 15.
- (B) 16.
- (C) 14.
- (D) 17.
- (E) 18.

**21.** Em um computador com Microsoft Windows 11, em sua configuração original, um usuário executou as seguintes ações:

- I. Criou um arquivo texto na pasta C:\TEMP chamado Controle.txt, o editou e o salvou.
- II. Criou um atalho para esse arquivo na Área de Trabalho e copiou esse atalho para um Pen Drive.
- III. Depois, em um outro computador, também com Microsoft Windows 11, em sua configuração original, criou a pasta C:\TEMP (que não existia) vazia, e copiou esse atalho a partir do Pen Drive para esse novo computador.

Nesse novo computador, sem desconectar o Pen Drive, ao abrir o atalho,

- (A) será aberto o arquivo Controle.txt a partir do Bloco de Notas.
- (B) será aberto o Bloco de Notas, mas sem conteúdo algum.
- (C) não será aberto o arquivo Controle.txt.
- (D) será criado, automaticamente, um novo arquivo Controle.txt na pasta C:\TEMP do novo computador.
- (E) o arquivo Controle.txt será aberto a partir do Pen Drive, já que o atalho foi copiado de lá.

**22.** Usando o Microsoft Word 2016, em sua configuração original, um usuário digitou uma palavra formatada em Negrito e Itálico em um documento originalmente em branco. Mas esse usuário deseja deixar essa palavra apenas com formatação Sublinhado.

Para isso, considerando os ícones do grupo Fonte da Guia Página Inicial, é preciso selecionar a palavra e clicar

- (A) no ícone Sublinhado, e depois no ícone Limpar Toda a Formatação.
- (B) no ícone Sublinhado, apenas.
- (C) no ícone Sublinhado, e depois nos ícones Negrito e Itálico.
- (D) nos ícones Negrito e Itálico, apenas.
- (E) no ícone Pincel de Formatação, e depois no ícone Sublinhado.

**23.** Em uma planilha do Microsoft Excel 2016, em sua configuração padrão, um usuário inseriu a função =CONT.NÚM(A1:C3) na célula A5 e o resultado foi 6.

Dessa forma, assinale a alternativa correta sobre o conteúdo no intervalo de A1 até C3.

- (A) Existem 6 números maiores ou iguais a 0, e 3 números negativos.
- (B) Existem 6 números maiores do que 0, e 3 menores ou iguais a zero.
- (C) Existem 6 células com valor igual a 0, e 3 células com números negativos.
- (D) Existem 6 células com conteúdo absoluto numérico e 3 células com a função =SOMA, retornando resultados sem erro e com valores maiores do que zero.
- (E) Existem 6 números, menores do zero, ou zero, ou maiores do que zero, e 3 células com letras.

**24.** Um usuário está criando um formulário no Google Forms, e vai configurá-lo para que exista uma limitação de 1 resposta por respondente. Ao fazer isso, esse usuário sabe que o Google

- (A) exigirá que o formulário seja compartilhado como "somente dentro da organização".
- (B) irá, obrigatoriamente, exigir que os respondentes façam login no Google.
- (C) permitirá que o formulário apenas esteja acessível a partir do navegador Google Chrome.
- (D) permitirá que apenas respondentes usando rede wi-fi, independentemente se usam computador ou celular, possam preencher o formulário.
- (E) utilizará o endereço IP do respondente para impedir respostas duplicadas.

**25.** Têm-se 5 usuários, de uma mesma organização, em uma chamada de áudio e vídeo no Microsoft Teams, em sua configuração original, e com todos os usuários com o mesmo tipo de licenciamento Office 365 Enterprise, sendo João, o organizador, e Ricardo, Ana, Roberto e Paula, os demais participantes. Durante a chamada, João iniciou a gravação da reunião. Depois de algum tempo, Ana saiu da reunião, os demais continuaram. Um pouco depois, Roberto compartilhou a sua tela, e Ricardo saiu da reunião, sendo que os demais continuaram. Em seguida, João saiu da reunião, deixando Paula e Roberto na chamada. Depois, Roberto parou de compartilhar a sua tela.

Finalmente, Paula e Roberto saíram, encerrando assim a chamada. Dessa forma, a gravação foi automaticamente encerrada no momento em que

- (A) Roberto compartilhou a sua tela.
- (B) Roberto parou de compartilhar a sua tela.
- (C) João saiu da reunião.
- (D) Paula e Roberto saíram da reunião, encerrando a chamada.
- (E) Ana saiu da reunião.

**ECONOMIA E FINANÇAS PÚBLICAS**

26. Observe a tabela a seguir:

APURAÇÃO DO CUMPRIMENTO DA REGRA DE OURO – Exercício de 20XX		
Município	Despesas de capital	Operações de crédito
A	R\$ 4 milhões	R\$ 1 milhão
B	R\$ 3 milhões	R\$ 3 milhões
C	R\$ 2 milhões	R\$ 3 milhões

Com base nessas informações extraídas do balanço orçamentário dos respectivos municípios, verifica-se que a regra de ouro das finanças públicas foi

- (A) cumprida pelo município B e descumprida pelos municípios A e C.
- (B) cumprida pelo município A e descumprida pelos municípios B e C.
- (C) cumprida pelos municípios A e B e descumprida pelo município C.
- (D) descumprida por todos os municípios.
- (E) cumprida pelo município C e descumprida pelos municípios A e B.

27. Ao consultar o Relatório Resumido da Execução Orçamentária (RREO), um servidor público analisou o demonstrativo relativo à apuração da receita corrente líquida (RCL) do seu município.

Notando-se que o referido município possui R\$ 3 milhões de RCL, o limite máximo da dívida consolidada líquida (DCL) determinado pelo Senado para esse ente federativo é de

- (A) R\$ 3,6 milhões.
- (B) R\$ 6 milhões.
- (C) R\$ 1,5 milhão.
- (D) R\$ 1,8 milhão.
- (E) R\$ 3 milhões.

28. Acerca das preferências e dos privilégios creditórios previstos no Código Civil, assinale a alternativa correta.

- (A) Tem privilégio geral o crédito por despesa do funeral do devedor, feito segundo a condição do morto e o costume do lugar.
- (B) O privilégio geral compreende todos os bens sujeitos a crédito real e a privilégio especial.
- (C) O crédito real prefere ao pessoal de qualquer espécie; o crédito pessoal privilegiado, ao simples; e o privilégio geral, ao especial.
- (D) Quando concorrerem aos mesmos bens, e por título igual, dois ou mais credores da mesma classe especialmente privilegiados, haverá entre eles solidariedade em relação ao valor dos respectivos créditos.
- (E) Tem privilégio especial o crédito pelos impostos devidos à Fazenda Pública, no ano corrente e no anterior.

29. A empresa particular Lixo Orgânico S.A, visando ampliar a sua atuação no Município X, decidiu construir uma usina de compostagem em um bairro afastado do centro da cidade. O imóvel escolhido é contíguo a uma clínica veterinária que passou a registrar odor constante, ruído contínuo dos equipamentos e aumento da presença de insetos na região. Marcelo, proprietário da clínica, apresentou requerimento ao Município X para a cessação imediata das atividades, sob alegação de violação ao seu direito de vizinhança e à saúde dos animais. O Município X, por sua vez, apresentou resposta ao requerimento afirmando que a atividade da empresa Lixo Orgânico S.A. é de interesse público.

Diante da situação hipotética, considerando o disposto no Código Civil, assinale a alternativa correta.

- (A) Considerando que a atividade de compostagem é de interesse público, Marcelo deverá tolerar as interferências causadas pela usina de compostagem, não tendo qualquer direito de ser indenizado.
- (B) Por haver interesse público envolvido, a empresa Lixo Orgânico S.A. não deverá cessar suas atividades, mas deverá pagar indenização para Marcelo.
- (C) A usina de compostagem só deveria ser tolerada por Marcelo se fosse de propriedade do Poder Público. Por ser uma atividade particular, a usina tem que se abster de praticar os atos de violação ao direito de vizinhança.
- (D) Se Marcelo propuser ação judicial e esta for julgada improcedente, ele não poderá exigir a redução das interferências, mesmo que possíveis.
- (E) Considerando haver interesse público envolvido, o Município deverá desapropriar o imóvel de Marcelo para que a usina de compostagem continue com a sua atividade.

## DIREITO EMPRESARIAL

30. João e José decidem desenvolver uma atividade empresarial juntos para a produção de doces. Para tanto, redigem um contrato social, no qual cada um detém cinquenta por cento das quotas, e João é o responsável pelos contratos da sociedade com terceiros. Começam a produzir doces, contudo não registram o contrato social na Junta Comercial competente. Passados alguns meses, os negócios não vão bem e as dívidas avolumam-se.

Diante desse caso hipotético, no que se refere ao pagamento dos valores devidos

- (A) João, José e a sociedade respondem solidária e ilimitadamente pelas obrigações sociais.
- (B) João e José respondem solidária e ilimitadamente pelas obrigações da sociedade, caso os bens sociais não sejam suficientes para adimpli-las.
- (C) João, José e a sociedade respondem solidariamente pelas obrigações da sociedade, porém a responsabilidade dos sócios limita-se às suas respectivas participações.
- (D) João e José não respondem pelas obrigações da sociedade, pois não está devidamente constituída.
- (E) José responde ilimitadamente pelas obrigações da sociedade, caso os bens sociais e os bens de João não sejam suficientes para adimpli-las.

## CONTABILIDADE GERAL

31. A empresa SJRP Ltda apresentou no balanço patrimonial, encerrado em 31.12.2024, as seguintes informações:

- Ativo não Circulante igual a 68% do total dos ativos da empresa.
- Passivo Circulante no valor de R\$ 864.000,00. Tal valor equivale a 50% do valor do Ativo Circulante e 40% do Passivo não Circulante.

Considerando exclusivamente essas informações, pode-se afirmar que o Patrimônio Líquido da empresa, no dia 31.12.2024, corresponde a

- (A) R\$ 3.024.000,00.
- (B) R\$ 3.888.000,00.
- (C) R\$ 2.592.000,00.
- (D) R\$ 2.376.000,00.
- (E) R\$ 4.536.000,00.

32. De acordo com a Estrutura Conceitual para Elaboração e Divulgação de Relatório Contábil Financeiro, o desreconhecimento é a retirada de parte ou da totalidade de ativo ou passivo reconhecido do balanço patrimonial da entidade. O desreconhecimento normalmente ocorre quando esse item não atende mais à definição de ativo ou passivo.

Para o ativo, o desreconhecimento normalmente ocorre quando a entidade

- (A) perde o controle da totalidade ou de parte do ativo reconhecido.
- (B) desconhece a equivalência orçamentária que se baseia na estimativa altamente incerta do ativo reconhecido.
- (C) declina economicamente da mensuração fidedigna equivalente da totalidade ou de parte do ativo reconhecido.
- (D) declina ordinariamente dos custos relativos pela superação dos benefícios sobre a totalidade ou parte do ativo reconhecido.
- (E) perde o controle do direito presente da totalidade ou parte da equivalência financeira do valor do ativo reconhecido.

33. Considere as informações a seguir da Companhia Industrial RP Ltda:

- Venda de 1.600 unidades de um produto, ao preço unitário de R\$ 576,00, com frete total de R\$ 14.400,00 por conta do vendedor.
- Na emissão de nota fiscal dessa venda, foi concedido um desconto de R\$ 12.000,00.

Demais informações:

- Custo dos produtos vendidos R\$ 576.000,00
- Salários dos vendedores R\$ 16.800,00
- Despesas com publicidade R\$ 12.480,00
- A transação está sujeita à seguinte tributação:
  - ICMS R\$ 92.160,00
  - IPI R\$ 10.080,00
  - PIS sobre o faturamento R\$ 15.200,00
  - COFINS sobre o faturamento R\$ 70.040,00

Considerando tais informações, o valor correspondente à receita líquida de vendas será de

- (A) R\$ 767.960,00.
- (B) R\$ 717.800,00.
- (C) R\$ 732.200,00.
- (D) R\$ 921.600,00.
- (E) R\$ 902.400,00.

34. As informações a seguir, em R\$, são relativas ao último exercício financeiro da Empresa KLN Ltda, e serão utilizadas para a preparação da Demonstração dos Fluxos de Caixa, pelo método indireto.

Financiamentos realizados	122.000,00
Alienação do imobilizado	20.000,00
Aumento de contas a receber	18.140,00
Pagamento de fornecedores	2.640,00
Pagamento de financiamentos	80.800,00
Aumento de estoques de mercadorias	30.160,00
Lucro líquido do período	129.800,00
Aumento de salários a pagar	96.450,00
Amortização do período	29.800,00

Considerando exclusivamente as informações citadas, o caixa líquido gerado pelas atividades operacionais da empresa no período corresponde, em R\$, a

- (A) 186.970,00.
- (B) 205.110,00.
- (C) 175.310,00.
- (D) 174.950,00.
- (E) 202.470,00.

#### DIREITO ADMINISTRATIVO

35. Determinado município da Federação, conhecido por suas belezas naturais, mas com uma infraestrutura turística ainda incipiente, deseja desenvolver um projeto para a construção e gestão de um complexo de ecoturismo na orla marítima. O objetivo é atrair investimentos privados que possam oferecer serviços de hospedagem sustentável, trilhas ecológicas, restaurantes com produtos locais e atividades de lazer que respeitem o meio ambiente. A administração municipal, embora reconheça o potencial do projeto, não possui o conhecimento técnico aprofundado nem os recursos financeiros para elaborar um estudo de viabilidade completo.

Diante disso, com base na Lei nº 14.133/2021, é correto afirmar que a Administração municipal poderá valer-se, para desenvolvimento dos estudos necessários,

- (A) do procedimento de pré-qualificação.
- (B) do procedimento de manifestação privada.
- (C) do procedimento de manifestação de interesse.
- (D) da modalidade de contratação semi-integrada.
- (E) da modalidade de contratação *turn-key*.

36. Com base na Lei nº 11.079/2004, caso um município da Federação supere, no ano anterior, comprometimento de 5% da receita corrente líquida com a soma das despesas de caráter continuado derivadas do conjunto das parcerias já contratadas por esse ente:

- (A) não estará sujeito a nenhum tipo de consequência prevista na Lei.
- (B) deverá o município, no primeiro quadrimestre em que é superado o limite, reconduzir as despesas ao limite de 5%.
- (C) ficará este município proibido de assinar novos contratos de parcerias público-privadas.
- (D) ficará esse município proibido de assinar novos contratos de operações de crédito.
- (E) não será permitido à União conceder garantia em obrigação desse município.

#### DIREITO CONSTITUCIONAL

37. Suponha que um agente público municipal tenha praticado ato lesivo ao patrimônio público municipal.

Nessa situação, um cidadão interessado em contestar a validade do ato praticado poderia propor

- (A) ação popular, ação esta que qualquer cidadão é parte legítima para propor, devendo provar a condição de cidadão por meio de título eleitoral ou documento que a ele corresponda.
- (B) ação popular, a qual visa a revogar ato lesivo ao patrimônio público ou de entidade pública considerado inconveniente, inoportuno ou atentatório à moralidade administrativa.
- (C) ação de improbidade administrativa de competência compartilhada com o Ministério Público Federal e Estadual, bem como com a Defensoria dos Estados e da União.
- (D) ação civil pública, ação esta que qualquer cidadão é parte legítima para propor, devendo provar a condição de cidadão por meio de título eleitoral ou documento que a ele corresponda.
- (E) ação civil pública, a qual sujeita o autor ao pagamento de custas e honorários advocatícios em caso de não provimento da ação.

38. A Constituição Federal brasileira é considerada pela doutrina como exemplo de constituição:

- (A) outorgada.
- (B) rígida.
- (C) flexível.
- (D) consuetudinária.
- (E) semirrígida.

## DIREITO TRIBUTÁRIO

39. Determinada empresa privada é autuada pelo não recolhimento de créditos tributários. Esses créditos correspondem a obrigações tributárias resultantes de atos praticados com excesso de poderes de um empregado, que opta por realizar uma denúncia sobre a infração à autoridade fiscal competente após a autuação.

Diante dessa situação, a responsabilidade do empregado

- (A) é excluída pela denúncia espontânea da infração, acompanhada do pagamento do tributo devido, excluídos os juros de mora.
- (B) permanece, pois não se considera espontânea a denúncia descrita no enunciado.
- (C) é excluída pela denúncia espontânea da infração, acompanhada do pagamento do tributo devido e dos juros de mora.
- (D) permanece, desde que ele ocupe o cargo de gerente da empresa privada.
- (E) é excluída pela denúncia espontânea da infração, sem necessidade de pagamento do tributo devido e dos juros de mora neste momento.

40. Um município goiano apresenta várias áreas rurais em seu território, sujeitas ao Imposto Territorial Rural – ITR. Devido à sua estrutura administrativa reduzida, esse município não fiscaliza e nem cobra o ITR.

Em vista do exposto, é correto afirmar que

- (A) será destinado a esse município 25% (vinte e cinco por cento) do produto da arrecadação decorrente desse tributo pela União, relativamente aos imóveis nele situados, e 25% (vinte e cinco por cento) ao Estado de Goiás.
- (B) não será destinado a esse município qualquer percentual na repartição do produto da arrecadação decorrente desse tributo pela União, relativamente aos imóveis nele situados.
- (C) será destinado a esse município 70% (setenta por cento) do produto da arrecadação decorrente desse tributo pela União relativamente aos imóveis nele situados.
- (D) será destinado a esse município 50% (cinquenta por cento) do produto da arrecadação decorrente desse tributo pela União, relativamente aos imóveis nele situados.
- (E) será destinado a esse município 70% (setenta por cento) do produto da arrecadação decorrente desse tributo pela União, relativamente aos imóveis nele situados, e 30% (trinta por cento) ao Estado de Goiás.

41. O Simples Nacional implica o recolhimento mensal, mediante documento único de arrecadação, de vários impostos e contribuições, dentre eles:

- (A) Contribuição Social sobre o Lucro Líquido e Contribuição para o Fundo de Garantia do Tempo de Serviço.
- (B) Contribuição para o Fundo de Garantia do Tempo de Serviço e Contribuição para manutenção da Seguridade Social, relativa ao trabalhador.
- (C) Imposto sobre a Importação de Produtos Estrangeiros e Imposto sobre Produtos Industrializados incidentes na importação de bens e serviços.
- (D) Imposto sobre a Renda da Pessoa Jurídica, Contribuição para o Financiamento da Seguridade Social incidentes na importação de bens e serviços.
- (E) Contribuição Social sobre o Lucro Líquido e Imposto sobre a Renda da Pessoa Jurídica.

## DIREITO FINANCEIRO

42. A Câmara de Vereadores de um município paulista está especialmente preocupada com a aquisição de terrenos e construção de creches sobre eles para atender os filhos dos munícipes menores de três anos de idade. Para tanto, consigna no projeto da Lei Orçamentária Anual um crédito para essa finalidade específica, com dotação ilimitada para o exercício seguinte.

Diante dessa situação hipotética, essa proposta inserida no projeto

- (A) não é válida, pois o montante da dotação deve ser especificado e, se houver necessidade de complementação, poderão ser solicitados créditos adicionais suplementares, atendidas as exigências legais.
- (B) é válida, desde que haja clara e manifesta finalidade constante da lei orçamentária anual e previsão semelhante no Plano Plurianual.
- (C) não é válida, pois o montante da dotação deve ser especificado e, se houver necessidade de complementação, poderão ser solicitados créditos adicionais especiais, atendidas as exigências legais.
- (D) não é válida, pois o montante da dotação deve ser especificado e, se houver necessidade de complementação, poderão ser solicitados créditos adicionais complementares, atendidas as exigências legais.
- (E) é válida, pois a finalidade está delimitada e é possível estabelecer quanto será necessário para a entrega das creches no próximo ano.

43. Considerando as disposições da Lei nº 4.320/64, a dotação de despesa a aquisição de terrenos e construção de creches sobre eles deve ser classificada como despesa de
- (A) custeio.
  - (B) transferências correntes.
  - (C) inversões financeiras.
  - (D) transferências de capital.
  - (E) investimentos.

#### DIREITO PENAL

44. À luz da Constituição Federal e da doutrina penal, assinale a alternativa correta acerca dos princípios constitucionais que limitam o direito de punir estatal.
- (A) O princípio da proporcionalidade é aplicado apenas no momento da execução penal, não incidindo sobre a fase legislativa de criação das penas.
  - (B) O princípio da pessoalidade admite, em situações excepcionais, que efeitos penais atinjam terceiros diretamente relacionados com o condenado.
  - (C) O princípio da legalidade penal garante que somente a lei em sentido estrito pode criar crimes e penas, vedando a criminalização por meio de medidas provisórias.
  - (D) O princípio da humanidade das penas veda a aplicação de prisão perpétua, mas admite penas de caráter cruel desde que previstas em lei e aplicadas proporcionalmente.
  - (E) O princípio da intervenção mínima possui natureza explícita exclusivamente infraconstitucional, não guardando relação com direitos fundamentais ou limites ao poder punitivo.

45. Uma equipe de auditoria independente iniciou os trabalhos em uma empresa que recentemente adquiriu duas empresas estrangeiras e começou a negociar com um instrumento financeiro derivativo complexo. Inicialmente, o plano da auditoria estava focado nas operações tradicionais, mas, ao analisar o Balanço Patrimonial, o auditor-sênior identificou esse novo e complexo passivo de derivativos e os saldos das novas subsidiárias em normas contábeis estrangeiras.

Devido ao aumento significativo do risco de distorção material e à complexidade técnica das transações, o auditor responsável, de acordo com as normas técnicas de auditoria, deve

- (A) abster-se de dar continuidade à auditoria, declarando-se impedido em razão da necessidade de conhecimentos específicos sobre o mercado de câmbio e tributação internacional para a realização do trabalho pretendido.
  - (B) atualizar e alterar a estratégia global de auditoria e o plano de auditoria, incluindo novos e detalhados procedimentos de auditoria focados na valoração desses instrumentos e na correta conversão de moeda estrangeira das novas operações.
  - (C) obter carta de responsabilidade da administração da empresa, na qual esta ateste ser a única responsável pelos cálculos de avaliação e revisão dos instrumentos financeiros contidos no Balanço Patrimonial.
  - (D) alterar os procedimentos de auditoria previstos inicialmente, ampliando os testes de observância a serem adotados, considerando-se o aumento significativo dos riscos e alteração material dos saldos de contas contábeis e transações.
  - (E) consultar a empresa a respeito da possibilidade de revisão do planejamento original de auditoria e, conseqüentemente, dos honorários previstos para o serviço, abstendo-se de fazer qualquer alteração antes da referida aprovação.
46. Segundo as normas técnicas aplicáveis no Brasil, uma pessoa ou outra entidade que tem controle ou influência significativa, direta ou indiretamente, por meio de um ou mais intermediários, sobre uma entidade que reporta informações contábeis, é chamada de
- (A) sócio controlador.
  - (B) acionista majoritário.
  - (C) parte dependente.
  - (D) parte relacionada.
  - (E) sociedade coligada.

47. Suponha que uma equipe de auditoria independente esteja examinando as demonstrações financeiras da empresa “ABC Ltda.”, uma loja de vestuário que realiza vendas em dinheiro (espécie) e cartão. Após análise da conta “Caixa” no livro razão contábil da empresa, o auditor responsável identifica que, em vários meses do exercício social, a conta “Caixa” apresentou um saldo credor persistente e significativo ao final do dia, conforme os registros contábeis.

É correto afirmar que esse achado revela indício a ser investigado pelo auditor de

- (A) omissão de receitas.
- (B) lavagem de dinheiro.
- (C) provisões ativas não registradas.
- (D) conta retificadora mal alocada.
- (E) iminência de insolvência.

48. \_\_\_\_\_ a variabilidade dos dados, \_\_\_\_\_ deve ser o tamanho da amostra, a fim de se obterem estatísticas representativas da população.

Considerando as técnicas de amostragem estatística, assinale a alternativa que completa, correta e respectivamente, a frase.

- (A) Maior ... igual
- (B) Menor ... maior
- (C) Menor ... igual
- (D) Maior ... menor
- (E) Menor ... menor

49. Suponha que, diante de fiscalização tributária voltada à apuração de infrações relacionadas ao não pagamento do imposto municipal sobre serviços, uma determinada empresa cadastrada como contribuinte no município em questão faça as seguintes afirmações:

- (1) o imposto não é devido, pois se trata de uma atividade regulada e fiscalizada por conselho profissional, não sendo a empresa registrada em tal conselho;
- (2) o imposto não é devido, pois não chegou a haver pagamento pelo cliente, o qual permaneceu inadimplente mesmo após cobrança da empresa;
- (3) o imposto não é devido, pois, após a prestação do serviço, o cliente alegou invalidade do negócio jurídico por incapacidade da parte que assinou o contrato, como justificativa para o não pagamento;
- (4) o imposto não é devido, pois a empresa não possui estabelecimento físico no município, operando por meio de mera presença virtual, com servidor localizado no exterior.

Nesse contexto, com base na Lei Complementar Municipal nº 178/2003, é correto afirmar que

- (A) a invalidade do negócio jurídico apenas afasta a incidência do imposto sobre serviços se se tratar de caso de incapacidade absoluta.
- (B) o imposto realmente não incide sobre atividades reguladas quando a empresa não esteja devidamente registrada no conselho profissional.
- (C) o imposto sobre serviços é devido ainda que se conclua que os serviços são oriundos do exterior.
- (D) a existência de estabelecimento formal no território do município é condição para a cobrança do imposto sobre serviços nesse município.
- (E) o recebimento financeiro pela empresa de fato é uma condição para a incidência do imposto sobre serviços.

50. De acordo com a Lei Complementar Municipal nº 323/2010, a falta de recolhimento do Imposto sobre Transmissão "Inter-Vivos" de Bens Imóveis e de Direitos Reais ou seu recolhimento feito a menor pelo sujeito passivo, implica no acréscimo de
- (A) multa equivalente a 50% (cinquenta por cento) do imposto devido atualizado monetariamente, quando apurado o débito pela fiscalização por meio de Auto de Infração.
  - (B) multa equivalente a 75% (setenta e cinco por cento) do imposto devido atualizado monetariamente, quando apurado o débito pela fiscalização por meio de Auto de Infração.
  - (C) multa equivalente a 50% (cinquenta por cento) do imposto devido atualizado monetariamente, desde que não exigido por meio de Auto de Infração.
  - (D) multa equivalente a 75% (setenta e cinco por cento) do imposto devido atualizado monetariamente, desde que não exigido por meio de Auto de Infração.
  - (E) multa equivalente a 75% (setenta e cinco por cento) do imposto devido atualizado monetariamente, independentemente da forma de apuração ou exigência do débito.

RASCUNHO

RASCUNHO

