



**PREFEITURA MUNICIPAL DE SÃO JOSÉ DO RIO PRETO**  
ESTADO DE SÃO PAULO

CONCURSO PÚBLICO

**051. PROVA OBJETIVA**

**PROFISSIONAL DE EDUCAÇÃO FÍSICA**

- ◆ Você recebeu sua folha de respostas e este caderno contendo 50 questões objetivas.
- ◆ Confira seus dados impressos na capa deste caderno e na folha de respostas.
- ◆ Quando for permitido abrir o caderno, verifique se está completo ou se apresenta imperfeições. Caso haja algum problema, informe ao fiscal da sala para a devida substituição desse caderno.
- ◆ Leia cuidadosamente todas as questões e escolha a resposta que você considera correta.
- ◆ Marque, na folha de respostas, com caneta de tinta preta, a letra correspondente à alternativa que você escolheu.
- ◆ A duração da prova é de 3 horas, já incluído o tempo para o preenchimento da folha de respostas.
- ◆ Só será permitida a saída definitiva da sala e do prédio após transcorridas 2 horas do início da prova.
- ◆ Deverão permanecer em cada uma das salas de prova os 3 últimos candidatos, até que o último deles entregue sua prova, assinando termo respectivo.
- ◆ Ao sair, você entregará ao fiscal a folha de respostas e este caderno.
- ◆ Até que você saia do prédio, todas as proibições e orientações continuam válidas.

**AGUARDE A ORDEM DO FISCAL PARA ABRIR ESTE CADERNO.**

Nome do candidato \_\_\_\_\_

RG \_\_\_\_\_

Inscrição \_\_\_\_\_

Prédio \_\_\_\_\_

Sala \_\_\_\_\_

Carteira \_\_\_\_\_



## CONHECIMENTOS GERAIS

### LÍNGUA PORTUGUESA

Leia o texto para responder às questões de 01 a 10:

#### *Cuidar de quem cuida*

Responder a uma pergunta várias vezes, lidar com uma crise de agressividade e insistir para que o ente querido se almente ou tome banho. Esses são alguns dos desafios enfrentados por brasileiros que assumem a tarefa de cuidar de um familiar idoso com demência. Na sua maioria, são mulheres, mas há também homens, filhos e filhas ou netos e netas, que se dedicam àqueles que precisam de ajuda, compreensão e afeto.

Não raro, o peso dessa rotina implica angústia, estresse e depressão, com o adoecimento de toda a família. Para atenuar esse sofrimento, o Ministério da Saúde traz a boa notícia de que está desenvolvendo um protocolo de terapia em parceria com o Hospital Alemão Oswaldo Cruz, de São Paulo. Batizado de Estratégias para Cuidadores em Demência (Escada), o projeto-piloto é uma adaptação do protocolo britânico *Start*. Ou seja, foi testado e aprovado.

O Hospital Oswaldo Cruz treina agentes comunitários que replicam o protocolo junto dos cuidadores, que passam por oito sessões, com suporte psicológico, nas quais aprendem técnicas de manejo do estresse. O projeto está em andamento em Vitória (ES), Manaus (AM), Chapecó (SC), Teresina (PI), Cuiabá (MT), Guarapuava (PR) e Benevides (PA).

Os cuidadores são estimulados a refletir sobre o que é a demência e como a sobrecarga do cuidado pode impactar a sua saúde; a reconhecer os padrões de comportamento do idoso e o seu próprio comportamento para evitar gatilhos e reações negativas ou impulsivas; a fortalecer a comunicação com a pessoa com demência e com outros membros da família; a evitar a solidão; a resgatar pequenos prazeres; e a planejar o futuro. Não menos importante, há técnicas de relaxamento, com exercícios de respiração, meditação e alongamento.

O autocuidado, enfim, entrou na agenda do Sistema Único de Saúde (SUS). Já não era sem tempo, haja vista que, segundo o *Relatório Nacional sobre a Demência: Epidemiologia, (Re)Conhecimento e Projeções Futuras*, divulgado pelo Ministério da Saúde em setembro do ano passado, 8,5% da população com 60 anos ou mais convive com a demência. São nada menos do que 1,8 milhão de brasileiros idosos nessa condição. Para piorar, projetam-se 5,7 milhões de pessoas com demência na terceira idade até 2050.

Tais números mostram que o projeto Escada é mais do que bem-vindo. Com o avanço da expectativa de vida do brasileiro, essa é uma política pública necessária. Oxalá seu teste seja um sucesso e, em breve, essa iniciativa seja replicada por todo o SUS, em todo o país. Só assim serão garantidas saúde mental e qualidade de vida àqueles que cuidam dos seus e precisam cuidar de si mesmos.

(Editorial, Disponível em: <https://www.estadao.com.br/opiniaio>, 02.11.2025. Adaptado)

01. De acordo com o editorial, o projeto-piloto Escada tem como finalidade

- (A) afastar os cuidadores de suas atribuições profissionais para que possam especializar-se nos cuidados aos idosos com demência, participando de oito sessões contínuas, com atendimento psicológico.
- (B) oferecer às famílias que têm um idoso com demência serviços de atendimento especializado, tanto para o doente quanto aos demais familiares, evitando sobrecarga à saúde física e emocional das pessoas.
- (C) aliar as atribuições de cuidados da família com idoso com demência às dos cuidadores, para que não haja, para nenhuma das partes, sobrecarga de tarefas, evitando-se, assim, angústia, estresse e depressão.
- (D) revisar os protocolos de cuidados com as pessoas idosas com demência, porque o número de idosos é alto atualmente e projetam-se 5,7 milhões de pessoas com demência na terceira idade até 2050.
- (E) estabelecer um protocolo para os cuidadores de idosos, de tal forma que essas pessoas se dediquem ao próprio cuidado, evitando danos à saúde física e mental decorrentes da rotina vivenciada.

02. Analisando-se os dados apresentados no texto, conclui-se corretamente que a quantidade de idosos com demência no Brasil é

- (A) baixa, e há previsão de que diminua nas próximas décadas.
- (B) alta, e há previsão de aumento nas próximas décadas.
- (C) alta, mas não há previsão de aumento nas próximas décadas.
- (D) baixa, e não há previsão de aumento nas próximas décadas.
- (E) inexpressiva, mas tende a aumentar nas próximas décadas.

03. Com a frase do 5º parágrafo “Já não era sem tempo...”, o editorial manifesta, em relação ao projeto-piloto Escada, seu ponto de vista
- favorável, apresentando, em seguida, a justificativa para o seu posicionamento.
  - favorável, apresentando, em seguida, as sugestões para a sua implementação.
  - contrário, apresentando, em seguida, os argumentos para a sua oposição.
  - contrário, apresentando, em seguida, as consequências nefastas de sua implementação.
  - de dúvida, apresentado, em seguida, os seus possíveis pontos negativos.
04. O termo destacado está empregado em sentido próprio em:
- Os cuidadores são estimulados a refletir sobre o que é a demência e como a sobrecarga do cuidado pode **impactar** a sua saúde... (4º parágrafo)
  - Esses são alguns dos **desafios** enfrentados por brasileiros que assumem a tarefa de cuidar de um familiar idoso com demência. (1º parágrafo)
  - Batizado** de Estratégias para Cuidadores em Demência (Escada), o projeto-piloto é uma adaptação do protocolo britânico *Start*. (2º parágrafo)
  - Não raro, o **peso** dessa rotina implica angústia, estresse e depressão, com o adoecimento de toda a família. (2º parágrafo)
  - Só assim serão garantidas **saúde** mental e qualidade de vida àqueles que cuidam dos seus e precisam cuidar de si mesmos. (6º parágrafo)
05. Sem prejuízo ao sentido do texto, na passagem do 2º parágrafo “**Não raro**, o peso dessa rotina **implica** angústia, estresse e depressão, com o adoecimento de toda a família. Para **atenuar** esse sofrimento, o Ministério da Saúde traz a boa notícia de que está desenvolvendo um protocolo de terapia...”, as expressões podem ser substituídas, correta e respectivamente, por:
- Eventualmente; envolve; analisar.
  - Ocasionalmente; reforça; dissipar.
  - Frequentemente; acarreta; amenizar.
  - Habitualmente; promove; eliminar.
  - Intermitentemente; acaba; abrandar.
06. O motivo por que se empregam as vírgulas na passagem do 3º parágrafo “O projeto está em andamento em Vitória (ES), Manaus (AM), Chapecó (SC), Teresina (PI), Cuiabá (MT), Guarapuava (PR) e Benevides (PA).” também se aplica às passagens:
- Para atenuar esse sofrimento, o Ministério da Saúde traz a boa notícia... (2º parágrafo) / Oxalá seu teste seja um sucesso e, em breve, essa iniciativa seja replicada... (6º parágrafo)
  - ... o peso dessa rotina implica angústia, estresse e depressão... (2º parágrafo) / Ou seja, foi testado e aprovado. (2º parágrafo)
  - ... que replicam o protocolo junto dos cuidadores, que passam por oito sessões, com suporte psicológico... (3º parágrafo) / Para piorar, projetam-se 5,7 milhões de pessoas com demência... (5º parágrafo)
  - ... mas há também homens, filhos e filhas ou netos e netas... (1º parágrafo) / ... com exercícios de respiração, meditação e alongamento. (4º parágrafo)
  - O autocuidado, enfim, entrou na agenda do Sistema Único de Saúde (SUS). (5º parágrafo) / Com o avanço da expectativa de vida do brasileiro, essa é uma política pública necessária. (6º parágrafo)
07. Considere a frase a seguir:
- Na sua maioria, são mulheres, mas \_\_\_\_\_ também homens, filhos e filhas ou netos e netas, que se entregam ao zelo \_\_\_\_\_ que \_\_\_\_\_ de ajuda, compreensão e afeto.
- Em conformidade com a norma-padrão, as lacunas da frase devem ser preenchidas, respectivamente, com:
- é comum ... por aqueles ... anseiam
  - são comuns ... naqueles ... reclamam
  - existe ... àqueles ... necessitam
  - existem ... daqueles ... carecem
  - se flagram ... para aqueles ... clamam
08. Considerando-se o emprego do acento indicativo da crase e a concordância nominal, em conformidade com a norma-padrão, na frase do 6º parágrafo “Só assim serão garantidas saúde mental e qualidade de vida **àqueles** que cuidam dos seus e precisam cuidar de si **mesmos**.”, as expressões destacadas podem ser substituídas, respectivamente, por:
- às pessoas ... próprias
  - à quem ... próprios
  - à pessoas ... próprios
  - à qualquer pessoa ... próprios
  - à quem ... próprio

09. Na passagem do 1º parágrafo "... e insistir para que o **ente** querido se alimente ou tome banho.", a expressão destacada faz uma alusão a uma pessoa da família. Outro termo que remete à ideia de família está corretamente destacado em:
- (A) Na **sua** maioria, são mulheres, mas há também homens... (1º parágrafo)
- (B) ... àqueles que cuidam dos **seus** e precisam cuidar de si mesmos. (6º parágrafo)
- (C) ... **que** replicam o protocolo junto dos cuidadores... (3º parágrafo)
- (D) ... e como a sobrecarga do cuidado pode impactar a **sua** saúde... (4º parágrafo)
- (E) ... **essa** é uma política pública necessária. (6º parágrafo)
10. De acordo com a norma-padrão, a passagem do 6º parágrafo "Tais números mostram que o projeto Escada é mais do que bem-vindo. Com o avanço da expectativa de vida do brasileiro, essa é uma política pública necessária." admite a seguinte reescrita:
- (A) Tais números mostram que iniciativas como o projeto Escada são mais do que bem-vindas. Em virtude ao avanço da expectativa de vida do brasileiro, essa é uma política pública necessária.
- (B) Tais números mostram que iniciativas como o projeto Escada é mais do que bem-vindo. Devido o avanço da expectativa de vida do brasileiro, essa é uma política pública necessária.
- (C) Tais números mostram que iniciativas como o projeto Escada são mais do que bem-vindo. Por causa do avanço da expectativa de vida do brasileiro, essa é uma política pública necessária.
- (D) Tais números mostram que iniciativas como o projeto Escada é mais do que bem-vinda. Em virtude do avanço da expectativa de vida do brasileiro, essa é uma política pública necessária.
- (E) Tais números mostram que iniciativas como o projeto Escada são mais do que bem-vindas. Devido ao avanço da expectativa de vida do brasileiro, essa é uma política pública necessária.
11. Em um parque, uma área de 14 200 m<sup>2</sup> de gramado, será recoberta com placas de polipropileno para a realização de um show. Esse serviço foi realizado em três dias, sendo que, no primeiro dia, 3 homens trabalharam por 2 horas e recobriram 426 m<sup>2</sup> do gramado e, no segundo dia, 2 homens trabalharam por 2 horas e 30 minutos.
- No terceiro dia, a cobertura do gramado foi finalizada por 27 homens.
- Considerando que nesse serviço a produtividade de cada homem seja a mesma, o tempo de trabalho dos 27 homens no terceiro dia foi de
- (A) 7 horas e 30 minutos.
- (B) 6 horas.
- (C) 7 horas.
- (D) 6 horas e 30 minutos.
- (E) 8 horas.
12. Em um grupo de 144 praticantes de futebol, alguns também praticam natação, alguns também praticam voleibol e alguns praticam as três modalidades. Nesse grupo, a razão entre o número dos que praticam voleibol e o número dos que praticam natação é igual a  $\frac{3}{5}$ . Entre aqueles que praticam exatamente duas das modalidades, a razão entre o número dos que praticam voleibol e o número dos que praticam natação é igual a  $\frac{1}{3}$ .
- Sabendo que é  $\frac{5}{9}$  a razão entre o número dos que praticam as três modalidades e o número dos que praticam uma única modalidade, o número de pessoas que praticam apenas futebol excede o número dos que praticam apenas voleibol e futebol em
- (A) 36.
- (B) 39.
- (C) 27.
- (D) 25.
- (E) 32.

13. Um consumidor pagou em 3 parcelas por certo produto, sendo a primeira no ato da compra e as outras duas nos dois meses seguintes. Essa loja aumenta o saldo devedor de um cliente em 10% a cada mês, e esse consumidor pagou R\$ 330 em cada uma das duas primeiras parcelas e pagou R\$ 726 na última parcela. Seja  $V$  o preço desse produto, à vista, em reais.

A soma dos algarismos de  $V$  é igual a

- (A) 6.
- (B) 5.
- (C) 7.
- (D) 8.
- (E) 9.

14. Ana, Beto e Carlos prepararam 700 pastas para serem distribuídas em um congresso. Ana preparou um mesmo número de pastas por dia durante 4 dias. Beto trabalhou nessa tarefa por 5 dias, tendo preparado, por dia, 8 pastas a menos do que a produção diária de Ana. Carlos preparou um total de pastas igual a  $\frac{2}{5}$  do total preparado por Ana e Beto.

A diferença dos números de pastas preparadas entre o que mais produziu e o que menos produziu nessa tarefa é igual a

- (A) 90.
- (B) 70.
- (C) 50.
- (D) 60.
- (E) 80.

15. Com a chegada de certo número de novos funcionários, uma empresa passou a ter 60 funcionários no total. Cada um dos novos funcionários teve um encontro de orientação com cada um dos funcionários veteranos, o que resultou em 416 encontros.

Sabendo que o número de novos funcionários é menor do que o número de funcionários veteranos, quantos encontros teriam acontecido se o número de funcionários novos tivesse sido 2 a menos.

- (A) 216.
- (B) 165.
- (C) 308.
- (D) 265.
- (E) 312.

16. Um centro de tecnologia processou em um mesmo computador os resultados de 3.300 testes relativos a uma pesquisa, alguns denominados de teste A, e os demais, de teste B. Esse computador processou esses testes ininterruptamente por 52 horas e 30 minutos, sendo que o tempo de processamento de cada teste A era de 1 minuto e 4 segundos, e de cada teste B era de 49 segundos.

A diferença entre os números de testes A e B dessa pesquisa é igual a

- (A) 340.  
 (B) 360.  
 (C) 380.  
 (D) 400.  
 (E) 420.
17. Um quadrado de  $18 \text{ cm}^2$  de área está no interior de um triângulo retângulo de hipotenusa AB, tendo 3 de seus vértices sobre os lados do triângulo. Esse quadrado dividiu o triângulo em 4 regiões: as regiões triangulares  $R_1$  e  $R_2$ ; a região  $R_3$ , que é um quadrilátero não convexo, e que também tem  $18 \text{ cm}^2$  de área; e a quarta região, sendo o próprio quadrado, conforme mostra a figura.

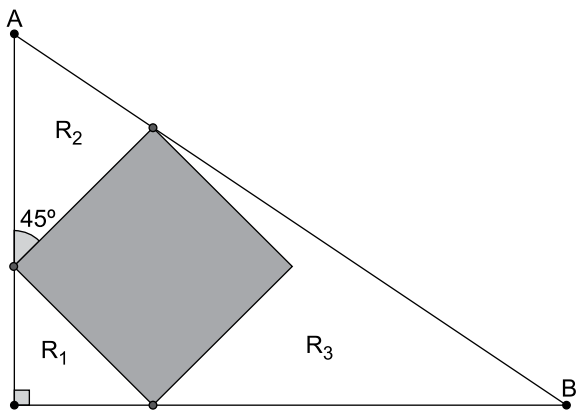

(Arquivo pessoal; imagem usada com autorização)

Sabendo que a área da região  $R_2$  excede em  $3 \text{ cm}^2$  a área da região  $R_1$ , a medida da hipotenusa AB é igual a

- (A)  $\sqrt{192}$  cm.  
 (B)  $\sqrt{216}$  cm.  
 (C)  $\sqrt{208}$  cm.  
 (D)  $\sqrt{200}$  cm.  
 (E)  $\sqrt{186}$  cm.

18. No plano, o octógono não convexo ABCDEFGH tem perímetro igual a 80 cm. No interior desse octógono, estão os pontos P e Q, tais que AQGH e BQFP são quadrados e CDEP é um retângulo, conforme mostra a figura.

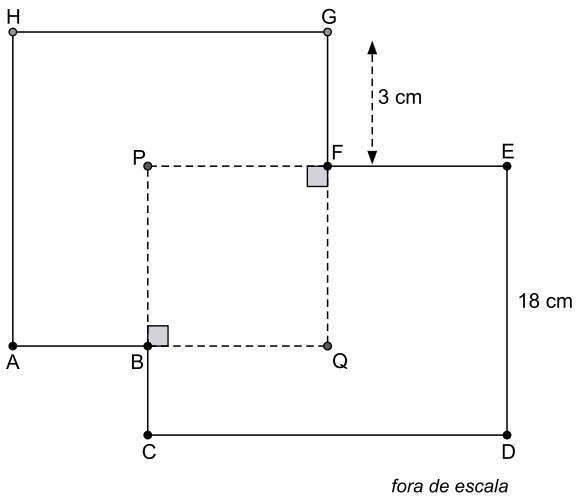

(Arquivo pessoal; imagem usada com autorização)

Sabendo que os perímetros do quadrado AQGH e do retângulo CDEP são iguais, a área do quadrado BQFP é

- (A) 144 cm<sup>2</sup>.
- (B) 256 cm<sup>2</sup>.
- (C) 225 cm<sup>2</sup>.
- (D) 289 cm<sup>2</sup>.
- (E) 196 cm<sup>2</sup>.

19. Em um museu, chegaram grupos de turistas das cidades A, B e C, cada grupo com o mesmo número de pessoas. Cada grupo foi dividido em subgrupos, cada subgrupo recebendo um guia para orientação. Com os turistas da cidade A, um subgrupo ficou com 12 pessoas, e os demais subgrupos ficaram com 8 pessoas cada. Com os turistas da cidade B, dois subgrupos ficaram, cada um, com 6 pessoas, e os demais subgrupos ficaram com 18 pessoas cada. Com os turistas da cidade C, três subgrupos ficaram, cada um, com 4 pessoas, e os demais subgrupos ficaram com 24 pessoas cada.

Sabendo que cada um dos grupos iniciais dessas cidades tinha mais de 300 e menos de 400 pessoas, o número de guias alocados para os subgrupos formados com esses turistas foi

- (A) 85.
- (B) 86.
- (C) 78.
- (D) 89.
- (E) 74.

20. Em determinado ano, do dia da inauguração de uma loja, no mês de novembro, até o dia 14 de dezembro, a média do número de capinhas de celular que foram vendidas por dia foi igual a 32. No dia 15 de dezembro, a loja vendeu certo número de capinhas, de maneira que a média do número de capinhas vendidas desde a inauguração passou a ser igual a 35. No dia 16 de dezembro, a loja vendeu 25 capinhas a menos do que vendeu no dia anterior, e a média do número de capinhas vendidas desde a inauguração passou a ser igual a 37.

Sabendo-se que essa loja funciona todos os dias, sua inauguração foi no dia

**Dado:** (o mês de novembro tem 30 dias)

- (A) 16.
- (B) 17.
- (C) 14.
- (D) 15.
- (E) 18.

**21.** Em um computador com Microsoft Windows 11, em sua configuração original, um usuário executou as seguintes ações:

- I. Criou um arquivo texto na pasta C:\TEMP chamado Controle.txt, o editou e o salvou.
- II. Criou um atalho para esse arquivo na Área de Trabalho e copiou esse atalho para um Pen Drive.
- III. Depois, em um outro computador, também com Microsoft Windows 11, em sua configuração original, criou a pasta C:\TEMP (que não existia) vazia, e copiou esse atalho a partir do Pen Drive para esse novo computador.

Nesse novo computador, sem desconectar o Pen Drive, ao abrir o atalho,

- (A) será criado, automaticamente, um novo arquivo Controle.txt na pasta C:\TEMP do novo computador.
- (B) não será aberto o arquivo Controle.txt.
- (C) será aberto o Bloco de Notas, mas sem conteúdo algum.
- (D) o arquivo Controle.txt será aberto a partir do Pen Drive, já que o atalho foi copiado de lá.
- (E) será aberto o arquivo Controle.txt a partir do Bloco de Notas.

**22.** Usando o Microsoft Word 2016, em sua configuração original, um usuário digitou uma palavra formatada em Negrito e Itálico em um documento originalmente em branco. Mas esse usuário deseja deixar essa palavra apenas com formatação Sublinhado.

Para isso, considerando os ícones do grupo Fonte da Guia Página Inicial, é preciso selecionar a palavra e clicar

- (A) nos ícones Negrito e Itálico, apenas.
- (B) no ícone Pincel de Formatação, e depois no ícone Sublinhado.
- (C) no ícone Sublinhado, e depois no ícone Limpar Toda a Formatação.
- (D) no ícone Sublinhado, e depois nos ícones Negrito e Itálico.
- (E) no ícone Sublinhado, apenas.

**23.** Em uma planilha do Microsoft Excel 2016, em sua configuração padrão, um usuário inseriu a função =CONT.NÚM(A1:C3) na célula A5 e o resultado foi 6.

Dessa forma, assinale a alternativa correta sobre o conteúdo no intervalo de A1 até C3.

- (A) Existem 6 células com valor igual a 0, e 3 células com números negativos.
- (B) Existem 6 células com conteúdo absoluto numérico e 3 células com a função =SOMA, retornando resultados sem erro e com valores maiores do que zero.
- (C) Existem 6 números, menores do que zero, ou zero, ou maiores do que zero, e 3 células com letras.
- (D) Existem 6 números maiores do que 0, e 3 menores ou iguais a zero.
- (E) Existem 6 números maiores ou iguais a 0, e 3 números negativos.

**24.** Um usuário está criando um formulário no Google Forms, e vai configurá-lo para que exista uma limitação de 1 resposta por respondente. Ao fazer isso, esse usuário sabe que o Google

- (A) exigirá que o formulário seja compartilhado como "somente dentro da organização".
- (B) irá, obrigatoriamente, exigir que os respondentes façam login no Google.
- (C) permitirá que o formulário apenas esteja acessível a partir do navegador Google Chrome.
- (D) permitirá que apenas respondentes usando rede wi-fi, independentemente se usam computador ou celular, possam preencher o formulário.
- (E) utilizará o endereço IP do respondente para impedir respostas duplicadas.

**25.** Têm-se 5 usuários, de uma mesma organização, em uma chamada de áudio e vídeo no Microsoft Teams, em sua configuração original, e com todos os usuários com o mesmo tipo de licenciamento Office 365 Enterprise, sendo João, o organizador, e Ricardo, Ana, Roberto e Paula, os demais participantes. Durante a chamada, João iniciou a gravação da reunião. Depois de algum tempo, Ana saiu da reunião, os demais continuaram. Um pouco depois, Roberto compartilhou a sua tela, e Ricardo saiu da reunião, sendo que os demais continuaram. Em seguida, João saiu da reunião, deixando Paula e Roberto na chamada. Depois, Roberto parou de compartilhar a sua tela.

Finalmente, Paula e Roberto saíram, encerrando assim a chamada. Dessa forma, a gravação foi automaticamente encerrada no momento em que

- (A) Ana saiu da reunião.
- (B) Roberto compartilhou a sua tela.
- (C) João saiu da reunião.
- (D) Roberto parou de compartilhar a sua tela.
- (E) Paula e Roberto saíram da reunião, encerrando a chamada.

## CONHECIMENTOS ESPECÍFICOS

**26.** Na atualidade, várias organizações internacionais, como a Organização Mundial de Saúde (OMS) e a Organização das Nações Unidas para a Educação, a Ciência e a Cultura (UNESCO), têm se preocupado em propor ações de governança para estabelecer um movimento no sentido de valorização do esporte, com a finalidade de melhorar a qualidade de vida no planeta.

Essa questão está relacionada à

- (A) democracia.
- (B) cidadania.
- (C) empatia.
- (D) filantropia.
- (E) autonomia.

**27.** Os eventos esportivos são classificados em diferentes tipos, como campeonato, torneio, gincana, olimpíadas, festival, copa, entre outros. A adequação do evento a ser realizado dependerá de vários fatores; por isso, o profissional de Educação Física deverá observar, por exemplo, a realidade do local, os recursos, os prazos, o espaço e o objetivo do evento a ser programado. Tendo isso em vista, considere as seguintes características: evento de caráter participativo e informal; visa à integração, à motivação e à promoção da modalidade, sendo uma atividade de muito utilizada na iniciação esportiva.

As características mencionadas estão relacionadas a qual tipo de evento?

- (A) Gincana.
- (B) Copa.
- (C) Campeonato.
- (D) Festival.
- (E) Olimpíadas.

**28.** Na organização de grandes eventos esportivos, é preciso considerar muitas variáveis que implicam na sistematização das ações a serem desenvolvidas. Um dos aspectos a ser tratado está relacionado ao meio ambiente. Por exemplo, nos Jogos Olímpicos realizados no Rio de Janeiro em 2016, a organização criou um corredor sanitário para o transporte dos animais das equipes de hipismo. Pode-se citar, ainda, outras medidas, como respeitar os entornos dos locais de competição, ter cuidados com excesso de ruído, poluição, aumento e fluxo do trânsito, infraestrutura, entre outras.

Essa organicidade está associada

- (A) às construções urbanas.
- (B) ao progresso financeiro.
- (C) ao saneamento básico.
- (D) ao crescimento populacional.
- (E) ao desenvolvimento sustentável.

**29.** Sobre a organização de eventos, destaca-se que as atividades administrativas são essenciais para garantir o êxito das ações, de modo a atingir os objetivos e alcançar os resultados esperados.

Para isso, é importante considerar elementos como pesquisa, programação, execução e avaliação, que se referem à etapa de

- (A) planejamento.
- (B) desenvolvimento.
- (C) logística.
- (D) contratação.
- (E) cronograma.

**30.** Cada vez mais, notam-se demandas da sociedade por espaços para a prática de esporte, lazer e atividades culturais. Isso é reflexo da busca pelo bem-estar e pela qualidade de vida. Nesse sentido, as políticas públicas tornam-se essenciais, e os projetos ou programas se consolidam como instrumentos para melhorar a saúde da população, por meio de financiamento ou convênios.

Como um dos exemplos que se tem observado nos projetos de urbanismo que visam ao bem-estar físico da comunidade, pode-se indicar corretamente

- (A) as piscinas públicas.
- (B) os parques aquáticos.
- (C) as academias ao ar livre.
- (D) os campos de futebol.
- (E) as quadras cobertas.

**31.** O Ministério da Saúde tem organizado ações relacionadas ao envelhecimento e à saúde da pessoa idosa, com orientações que atendem a diferentes dimensões para o bem-estar desse público.

O profissional de Educação Física, ao elaborar um plano de trabalho com programas esportivos para pessoas idosas, deve considerar vários aspectos, entre eles:

- (A) ouvidoria de problemas pessoais, preparo para participação em competições e conquista de medalhas.
- (B) promoção de atividade para fins estéticos, cuidado com autoestima e valorização do desempenho.
- (C) definição da musculatura, objetivos a serem atingidos, cura de quadros depressivos.
- (D) prazer ao participar da atividade, necessidades físicas, características sociais e psicológicas.
- (E) alcance do alto rendimento, atendimento individualizado, satisfação por pertencer a um grupo.

**32.** Ao organizar um programa esportivo para idosos, o profissional de Educação Física deve considerar fatores que possam contribuir para a seleção das modalidades que serão oferecidas. Analise a situação: nesse jogo, é possível ajustar regras de acordo com as necessidades dos idosos, por exemplo, é proibido saltar para passar a bola para o time adversário, evitando que o impacto cause danos às articulações; o limite de toques pode ir até seis; a bola pode tocar no chão antes de ser recebida, para que os jogadores não precisem fazer movimentos muito bruscos; o saque pode ser efetuado a um metro dentro da quadra.

Essa modalidade é denominada

- (A) vôlei adaptado ou câmbio.
- (B) vôlei de praia ou peteca.
- (C) *pickleball* ou punhobol.
- (D) vôlei sentado ou *beach tennis*.
- (E) futevôlei ou queimada.

**33.** Conforme estabelecido, nas modalidades dos esportes paralímpicos, a canoagem é estruturada para pessoas com qual tipo de deficiência?

- (A) Visual.
- (B) Físico-motora.
- (C) Auditiva.
- (D) Paralisia cerebral.
- (E) Psicossocial.

**34.** Sobre os esportes paralímpicos, analise a afirmação: nessa modalidade, o objetivo é passar da linha do gol com as duas rodas da cadeira e a bola nas mãos.

De acordo com essas características, assinale a alternativa que representa a modalidade descrita, praticada em cadeira de rodas.

- (A) Esgrima.
- (B) Basquetebol.
- (C) Ciclismo.
- (D) Atletismo.
- (E) Rúgbi.

**35.** Em qual dimensão o esporte explicita seu potencial socializador e inclusivo, sua capacidade aglutinadora, promovendo a alegria e a interação social, possibilitando o sentido prazeroso na vida das pessoas?

- (A) Propositiva.
- (B) Seletiva.
- (C) Recreativa.
- (D) Segregadora.
- (E) Competitiva.

**36.** Nas modalidades praticadas no meio líquido, como os esportes aquáticos, um movimento é essencial para aprender a nadar. Ele é baseado no ato de impulsionar ou empurrar para frente, estando isso relacionado com a necessidade de superar a resistência natural ou a fricção da água.

Qual é esse movimento?

- (A) Flutuação.
- (B) Empuxo.
- (C) Respiração.
- (D) Propulsão.
- (E) Mergulho.

**37.** A ginástica rítmica é uma modalidade esportiva essencialmente feminina, na qual são utilizados quatro aparelhos: fita, arco, bola e maçãs.

Tendo em vista a prática dessa modalidade, assinale a alternativa que representa suas características.

- (A) Disputa em conjunto composta de equipe de cinco atletas se apresentando duas vezes, usando os mesmos aparelhos na primeira rotina e uma série mista na segunda.
- (B) Modalidade que exige alta técnica e precisão absoluta por parte dos atletas, que saltam a mais de oito metros de altura em um trampolim retangular feito de tecido sintético.
- (C) A equipe é composta de seis atletas, que participam de competições individuais e coletivas, e, entre os aparelhos, as barras assimétricas e a trave são aparelhos exclusivamente femininos.
- (D) As competições podem ser individuais ou em duplas, e as mulheres fazem cinco saltos no total, vencendo quem somar a maior pontuação geral.
- (E) Uma prática que envolve movimentos diversos do corpo, por exemplo: saltar, correr, escalar, balançar, rolar no chão, de modo que sejam realizados da forma mais natural, fluida, precisa e eficiente possível.

**38.** Na modalidade esportiva voleibol, situações denominadas como “bola fora”, são identificadas quando a bola

- (A) ou alguma parte dela toca a quadra de jogo, incluindo as linhas de delimitação.
- (B) passa por cima da rede, para a quadra adversária, dentro do espaço de cruzamento.
- (C) é rebatida em qualquer direção.
- (D) toca várias partes do corpo, desde que os contatos ocorram simultaneamente.
- (E) toca a antena, as cordas de sustentação da rede, os postes ou a parte da rede localizada além das faixas laterais.

**39.** Na modalidade esportiva handebol, é permitido ao goleiro:

- I. reentrar na área de gol vindo do terreno de jogo com posse de bola.
- II. tocar a bola com qualquer parte do seu corpo enquanto em uma tentativa de defesa, dentro da sua área de gol.
- III. mover-se com posse de bola dentro da área de gol.
- IV. sair da área de gol com a bola e jogá-la de novo na área de jogo, se ele não tiver o completo controle da bola.
- V. tocar a bola quando ela está parada ou rolando no solo do lado de fora da área de gol, enquanto ele estiver dentro da área de gol.

Assinale a alternativa que contém apenas informações corretas.

- (A) III, IV e V.
- (B) I, IV e V.
- (C) II, III e IV.
- (D) I, III e IV.
- (E) I, II e III.

**40.** No atletismo, as provas de campo envolvem diferentes modalidades, entre elas, os saltos, arremessos e lançamentos.

Assinale a alternativa que apresenta a definição do lançamento do dardo.

- (A) Disparar uma flecha, a partir de um arco, arremessada através da tensão de uma corda.
- (B) Lançar uma haste cilíndrica de metal, a partir de um local demarcado para um setor de queda definido.
- (C) Lançar uma esfera de metal do interior de um círculo, com espaço demarcado.
- (D) Lançar um implemento de metal preso a um cabo de aço com uma empunhadura, a partir de um círculo protegido por uma rede.
- (E) Disparar, a partir de um artefato de ar comprimido, em direção ao alvo, para obter a maior pontuação possível.

**41.** Entre os esportes radicais ou de aventura, a modalidade caracterizada pelas atividades como andar, saltar ou fazer manobras sobre uma fita elástica e flexível esticada entre dois pontos fixos, que exige do praticante qualidades como equilíbrio, concentração, agilidade, coordenação, entre outras, é denominada

- (A) *parkour*.
- (B) *trekking*.
- (C) arborismo.
- (D) tirolesa.
- (E) *slackline*.

**42.** De acordo com a legislação, os esportes são classificados em três categorias:

- (A) amador; recreativo; competitivo.
- (B) profissional; de lazer; lúdico.
- (C) performático; de competição; de desempenho.
- (D) educacional; de participação; de rendimento.
- (E) regional; estadual; nacional.

**43.** De acordo com a literatura da área, no treinamento desportivo, o grupo “força, resistência e velocidade” está vinculado às

- (A) qualidades físicas.
- (B) competências socioemocionais.
- (C) capacidades motoras.
- (D) habilidades fundamentais.
- (E) condições respiratórias.

**44.** Em relação ao processo de desenvolvimento motor, analise os itens a seguir:

- I. Força máxima exercida sobre objetos em repouso.
- II. Mobilização de energia efetiva para explosões do esforço muscular.
- III. Usada para exercer força repetidamente em situações em movimento.
- IV. Realiza movimentos com amplitude articular sem lesões.
- V. Capacidade de fazer movimentos de flexão repetidos e rápidos.

Assinale a alternativa que corresponde aos conceitos da força estática e da força dinâmica, respectivamente.

- (A) IV e V.
- (B) II e III.
- (C) I e III.
- (D) II e V.
- (E) I e IV.

45. O corpo humano é composto de diferentes sistemas, com funções específicas que se integram para o devido funcionamento.

Em relação ao sistema nervoso central, é correto afirmar que tem como função principal

- (A) liberar os hormônios na corrente sanguínea, monitorando continuamente seus níveis, sendo que os hormônios transmitem suas mensagens ligando-se às células-alvo.
- (B) atuar como uma barreira física, protegendo o corpo contra bactérias, infecções, lesões e luz solar, ajudando também a regular a temperatura corporal.
- (C) sustentar e dar forma ao corpo, também protegendo os órgãos internos e atuando em conjunto com os sistemas muscular e articular para permitir o movimento.
- (D) centralizar o comando do comportamento motor, o que engloba o cérebro e a medula espinhal, formando o centro de atividade para a integração e organização das informações sensoriais e motoras no controle do movimento.
- (E) operar a circulação do sangue no organismo e garantir que oxigênio e nutrientes sejam levados até as células, bem como que os resíduos metabólicos sejam transportados até seu local de eliminação.

46. As habilidades motoras são classificadas, em relação aos aspectos funcionais do movimento, em três grupos.

O equilíbrio faz parte do grupo das habilidades

- (A) manipulativas.
- (B) estabilizadoras.
- (C) locomotoras.
- (D) técnicas.
- (E) visuais.

47. Historicamente, a literatura relacionada ao treinamento esportivo aponta princípios, conceitos, definições e orientações para essa prática. Dentre os princípios estabelecidos por estudiosos da área, destaca-se o seguinte: cada ser humano possui uma estrutura e formação física e psíquica própria; nesse sentido, o treinamento individual tem melhores resultados, pois obedeceria às características e necessidades próprias.

Assinale a alternativa que indica corretamente o princípio relacionado a esse conceito.

- (A) Especificidade.
- (B) Adaptação.
- (C) Sobrecarga.
- (D) Interdependência volume-intensidade.
- (E) Individualidade biológica.

48. No contexto do exercício físico, o estudo da proteína é destacado pelo seu importante papel na construção, na reparação e na manutenção do tecido muscular.

As unidades básicas que compõem uma proteína são denominadas

- (A) aminoácidos.
- (B) polissacarídeos.
- (C) lipídios.
- (D) oligossacarídeos.
- (E) carboidratos.

49. Em relação aos socorros de urgência ou suporte básico de vida a um atleta, é possível afirmar que, entre os principais procedimentos que o profissional de Educação Física poderá aplicar no controle da hemorragia, constam:

- (A) ajustamento da faixa; compressão de água gelada; colocação de talas.
- (B) ressuscitação cardiorespiratória; aplicação de curativo com gaze; prevenção do estado de choque.
- (C) enfaixamento da extremidade para o centro do corpo; desobstrução das vias aéreas; massagem cardíaca.
- (D) compressão torácica; respiração boca a boca; verificação da frequência cardíaca.
- (E) compressão direta; elevação de membro; compressão de pontos arteriais.

50. O Código de Ética Profissional constitui-se em documento de referência para os profissionais de Educação Física e se refere

- (A) às condições e estrutura do espaço de trabalho no qual serão desenvolvidas as atividades práticas.
- (B) às condições e intervenções para ampliar a aplicação de exames *antidoping*, vinculadas ao exercício da profissão.
- (C) aos princípios e diretrizes para o exercício da profissão e das atividades privativas da profissão.
- (D) aos cuidados e ações para veicular campanhas informativas e educativas na divulgação das atividades para a saúde.
- (E) à organização, à articulação, à integração, ao apoio e ao financiamento do poder público para as modalidades esportivas.

**RASCUNHO**

