



## TÉCNICO EM EDIFICAÇÕES

Nome: \_\_\_\_\_ Inscrição: \_\_\_\_\_

### INSTRUÇÕES

- Você recebeu do fiscal:
  - Este *caderno de questões* contendo 50 (cinquenta) questões de múltipla escolha da Prova Objetiva;
  - Um *cartão de respostas*, personalizado, para efetuar a marcação das respostas;
- Verifique se o cargo especificado no topo da capa deste *caderno de questões* corresponde ao cargo no qual você está inscrito e que consta do seu *cartão de respostas*. Caso não corresponda, peça imediatamente para o fiscal trocar o seu *caderno de questões*;
- Preencha acima, neste *caderno de questões*, o seu nome e o seu número de inscrição;
- Verifique se os seus dados estão corretos no *cartão de respostas*. Caso necessário, solicite ao fiscal que efetue as correções na Ata de Aplicação de Prova.
- Transcreva a frase abaixo, utilizando *letra cursiva*, no espaço reservado no canto superior direito do seu *cartão de respostas*.

“Só é lutador quem sabe lutar consigo mesmo.”

Carlos Drummond de Andrade

- Assine o seu *cartão de respostas* no local apropriado para tal;
- O *cartão de respostas* NÃO pode ser dobrado, amassado, rasurado, manchado ou conter qualquer registro fora dos locais destinados às respostas.
- SOMENTE APÓS SER AUTORIZADO O INÍCIO DA PROVA**, verifique no *caderno de questões* se a numeração das questões e a paginação estão corretas;
- Leia atentamente cada questão e assinale a alternativa no seu *cartão de respostas*.
- A maneira correta de assinalar a alternativa no seu *cartão de respostas* é cobrindo, fortemente, com caneta esferográfica azul ou preta, o espaço a ela correspondente, conforme o exemplo a seguir:



- Você dispõe de quatro horas para fazer a prova. Faça tudo com tranquilidade, mas controle o seu tempo. Esse tempo inclui a marcação do *cartão de respostas*;
- Após o início da prova, um fiscal efetuará a coleta da impressão digital de cada candidato;
- Somente após uma hora do início da prova, você poderá retirar-se da sala de prova, devolvendo seu *caderno de questões* e o seu *cartão de respostas* ao fiscal;
- Você só poderá levar este *caderno de questões* depois de decorridas, no mínimo, três horas e meia de prova, desde que permaneça em sala até este momento. O seu *cartão de respostas* deverá ser obrigatoriamente devolvido ao fiscal;
- Os 3 (três) últimos candidatos de cada sala só poderão ser liberados juntos;
- Após o término de sua prova, entregue obrigatoriamente ao fiscal, o seu *cartão de respostas* devidamente assinado e o seu *caderno de questões*;
- Não se esqueça de solicitar ao fiscal seu documento de identidade quando da entrega do seu material de prova;
- Se você precisar de algum esclarecimento, solicite a presença do responsável pelo local.

### CRONOGRAMA

Divulgação, na página do Concurso na Internet, do gabarito oficial preliminar da Prova Objetiva	21/09/2009
Prazo para interposição, na página do Concurso na Internet, de recurso contra a Prova Objetiva	22/09/2009 e 23/09/2009
Divulgação do resultado do julgamento dos recursos e o resultado preliminar da Prova Objetiva	16/10/2009





# LÍNGUA PORTUGUESA

## TEXTO 1

### AFAVELANÃO É CULPADA

Bernardete Toneto, *Segurança pública*

A ocupação dos morros pelas organizações criminosas levou à criação de um estereótipo: favela é lugar de bandido. Será?

“Barracão de zinco, sem telhado, sem pintura, lá no morro barracão é bangalô. Lá não existe felicidade de arranha-céu, pois quem mora lá no morro já vive pertinho do céu.” Os versos do samba “Ave-Maria no Morro”, composto em 1942 por Herivelto Martins, revela uma época em que a favela era sinônimo de beleza e melancolia. Da mesma forma que a visão era errada nas décadas de 1930 a 1950, hoje também as favelas - em especial as do Rio de Janeiro - não são reduto do crime organizado, como noticiam os meios de comunicação social e faz supor a nossa vã filosofia.

Até a primeira metade do século XX, muitas músicas enalteciam o morro como *lugar de amizade e solidariedade*. O romantismo era tão grande que os compositores Cartola e Carlos Cachaca (ambos moradores do Morro da Magueira, no Rio de Janeiro) e Hermínio Bello de Carvalho compuseram o samba “Alvorada”, cuja letra proclama: “Alvorada lá no morro que beleza. Ninguém chora, não há tristeza, ninguém sente dissabor. O sol colorido é tão lindo, e a natureza sorrindo, tingindo, tingindo a alvorada”.

A poesia foi uma forma de camuflar a realidade. A primeira favela carioca foi a do Morro da Providência, antigo Morro da Favela. A ideia da época era limpar as regiões centrais da cidade, dando um ar de modernidade à capital da República. Por isso, em 1893, os pobres que viviam em cortiços, como o da Cabeça de Porco, foram enviados para os morros sem nenhum tipo de atendimento e de infraestrutura habitacional. Logo depois chegariam os soldados que haviam lutado na Guerra de Canudos, no sertão nordestino.

Assim, o Rio de Janeiro passou a ser sinônimo de favelas, consideradas guetos de pobres e da marginalidade.

1 - A alternativa abaixo em que o termo sublinhado representa o paciente (e não o agente) do termo anterior é:

- (A) “A ocupação dos morros”;
- (B) “lugar de bandido”;
- (C) “Barracão de zinco”;
- (D) “felicidade de arranha-céu”;
- (E) “Os versos do samba”.

2 - “...levou à criação de um estereótipo...”; a alternativa em que o emprego do acento grave indicativo da crase está correto é:

- (A) A música citada no texto é dedicada à favelas do Rio;
- (B) As organizações pretendem ajudar às favelas;
- (C) Doaram àquela favela um conjunto de computadores;
- (D) Observaram às favelas pelas janelas dos edifícios;
- (E) À favela, ela foi cercada pela polícia.

3 - A afirmação “favela é lugar de bandido” é considerada um estereótipo porque:

- (A) expressa um pensamento resultado de pesquisas sociais;
- (B) revela uma generalização equivocada;
- (C) mostra um espaço social desprestigiado;

- (D) indica uma expressão politicamente incorreta;
- (E) denuncia a imagem da favela para os próprios favelados.

4 - *Arranha-céu* faz o plural da mesma forma que:

- (A) guarda-civil;
- (B) segunda-feira;
- (C) tenente-coronel;
- (D) fruta-pão;
- (E) caça-fantasma.

5 - “...vive pertinho do céu”; o valor do diminutivo no vocábulo sublinhado se repete em:

- (A) A favela é um lugarzinho bonito;
- (B) Os barracõezinhos das favelas cariocas são coloridos;
- (C) A subida para os morros está coberta de papezinhos;
- (D) A polícia chegou rapidinho ao morro;
- (E) A lourinha ganhou o concurso de beleza.

6 - Segundo o segundo parágrafo do texto, a semelhança entre a imagem da favela do samba de Herivelto e a imagem das favelas de hoje é:

- (A) a beleza melancólica;
- (B) a visão idealizada;
- (C) a consideração preconceituosa;
- (D) a conceituação falsa;
- (E) o estereótipo romântico.

7 - A frase abaixo em que o verbo destacado apresenta regência diferente da dos demais é:

- (A) “Lá não existe felicidade de arranha-céu...”;
- (B) “...pois quem mora lá no morro...”;
- (C) “...já vive pertinho do céu.”;
- (D) “Ninguém chora...”;
- (E) “...não há tristeza...”.

8 - “logo depois chegariam os soldados que haviam lutado na Guerra de Canudos, no sertão nordestino”. Com essa frase o autor do texto mostra que:

- (A) desde cedo, as favelas foram local de confronto;
- (B) as autoridades nunca compreenderam socialmente as favelas;
- (C) as favelas foram fruto de uma necessidade de moradias;
- (D) a polícia sempre se preocupou com a segurança nas favelas;
- (E) as comunidades sempre consideraram as favelas como espaço fora da lei.

9 - Ao dizer que o Morro da Providência se chamava anteriormente Morro da Favela e ao dar o nome de um cortiço da época, Cabeça de Porco, o autor do texto documenta o seguinte fato linguístico:

- (A) a mudança entre nome próprio/nome comum;
- (B) a explicação do significado dos substantivos comuns;
- (C) a presença da língua formal nas classes menos favorecidas;
- (D) a preocupação com a correção gramatical;
- (E) o preconceito linguístico contra a variante coloquial.



10 - “O romantismo era tão grande que os compositores Cartola e Carlos Cachaca (ambos moradores do morro da Mangueira, no Rio de Janeiro) e Hermínio Bello de Carvalho compuseram o samba “Alvorada...”. O segmento sublinhado traz a ideia de:

- (A) causa;
- (B) consequência;
- (C) comparação;
- (D) concessão;
- (E) finalidade.

11 - “Os versos do samba ‘Ave-Maria no Morro’, composto em 1942 por Herivelto Martins, revela uma época...” A frase abaixo em que a vírgula é empregada pelo mesmo motivo por que é utilizada nessa frase do texto é:

- (A) “A primeira favela carioca foi a do Morro da Providência, antigo Morro da Favela.”;
- (B) “Ninguém chora, não há tristeza ninguém sente dissabor.”;
- (C) “Lá não existe felicidade de arranha-céu, pois quem mora lá no morro...”;
- (D) “Por isso, em 1893, os pobres que viviam em cortiços...”;
- (E) “O sol colorido é tão lindo, é tão lindo...”.

12 - Com a frase “Lá não existe felicidade de arranha-céu...”, o compositor do samba quer dizer que, na favela:

- (A) a vida é bem mais difícil que na cidade;
- (B) as casas são muito mais pobres que os edifícios do asfalto;
- (C) a felicidade é fruto de uma visão de vida diferente;
- (D) ninguém pode ser feliz;
- (E) a felicidade é um sonho inatingível.

13 - “Ninguém chora, não há tristeza, ninguém sente dissabor”; nesse segmento da letra do samba “Alvorada”, considerada a realidade da favela atual, temos uma figura de linguagem denominada:

- (A) metáfora;
- (B) hipérbato;
- (C) metonímia;
- (D) hipérbole;
- (E) eufemismo.

14 - “A poesia foi uma forma de camuflar a realidade”. A frase do texto que confirma essa afirmativa é:

- (A) favela é lugar de bandido;
- (B) “A primeira favela carioca foi a do Morro da Providência, antigo Morro da Favela.”;
- (C) “Barracão de zinco, sem telhado, sem pintura, lá no morro...”;
- (D) “O sol colorido é tão lindo, é tão lindo...”;
- (E) “Assim, o Rio de Janeiro passou a ser sinônimo de favelas...”.

15 - Num documento ao Ministro da Educação, o pronome de tratamento a ser utilizado (e a correspondente forma abreviada) deve ser o de:

- (A) Vossa Excelência – V. Ex<sup>a</sup>;
- (B) Vossa Excelência – V. Excia.;
- (C) Vossa Senhoria – V. S<sup>a</sup>;
- (D) Vossa Senhoria – V. S.;
- (E) Vossa Magnificência – V. M.

## RJU – Lei 8.112/90

16 - Para o provimento de cargos públicos federais, regulado pela Lei nº 8.112, de 11 de dezembro de 1990, a combinação de fatores legais está caracterizada na seguinte alternativa:

- A) Ter requisitos básicos para a investidura em cargo público, entre outros, a nacionalidade brasileira, o gozo dos direitos políticos e a idade mínima de vinte e um anos.
- B) A posse em cargo público é ato pessoal e intransferível, sendo proibida a sua realização mediante procuração.
- C) A posse deverá ocorrer no prazo de 30 (trinta) dias contados da publicação do ato de provimento, sob pena de ser o ato tornado sem efeito.
- D) Os concursos públicos podem ter validade de até 2 (dois) anos, possíveis duas prorrogações, por igual período.
- E) A contar da posse em cargo público, o servidor tem o prazo de 10 (dez) dias para entrar em exercício.

17 - Nos limites estabelecidos pela Lei Estatutária dos Servidores Públicos Civis da União, a Licença para tratar de interesse particular dar-se-á da seguinte forma:

- A) sem remuneração, a critério da Administração.
- B) sem remuneração, pela manifestação de vontade do servidor.
- C) sem remuneração, durante o período que mediar entre a sua escolha em convenção partidária.
- D) com remuneração, para acompanhar cônjuge ou companheiro que foi deslocado para outro ponto do território nacional.
- E) com remuneração, por motivo de doença do cônjuge ou companheiro.

18 - Ao ser eleito, a licença a favor do servidor público regido pelo RJU (Lei 8112/90) para o exercício de atividade política será:

- A) Não-remunerada, até o limite de três meses.
- B) Remunerada, até o limite de três meses, entre o registro de sua candidatura e o décimo dia seguinte ao da eleição.
- C) Remunerada, desde a escolha em convenção partidária, até o décimo dia seguinte ao da eleição.
- D) Não-remunerada, entre o dia da escolha em convenção partidária até o décimo dia seguinte ao da eleição.
- E) Remunerada, até o limite de quatro meses, entre a escolha em convenção partidária e a data da eleição.

19 - Os atos de demissão e de cassação de aposentadoria, em ação disciplinar, conforme expressa disposição contida na Lei nº 8.112/90, prescrevem-se em:

- A) 120 dias.
- B) 180 dias.
- C) 2 anos.
- D) 3 anos.
- E) 5 anos.

20 - Pela Lei 8.112/90, conceder-se-á indenização de transporte ao servidor que realizar despesas com a utilização de:

- A) transporte rodoviário municipal, trem e metrô.
- B) transporte rodoviário intermunicipal, trem e metrô.
- C) transporte rodoviário municipal ou intermunicipal, trem e metrô.
- D) meio próprio de locomoção para a execução de serviços externos
- E) transporte rodoviário municipal ou intermunicipal, trem, metrô e barca.



## INFORMÁTICA

21 - Dentre os produtos que compõem a suíte Microsoft Office, temos, dentre outros, um processador de textos, um programa de planilhas de cálculo e um gerenciador de e-mails, denominados, respectivamente:

- (A) Word, Access e Outlook;
- (B) Excel, Outlook e Word;
- (C) Word, Excel e Explorer;
- (D) Access, Excel e Explorer;
- (E) Word, Excel e Outlook.

22 -



A figura acima mostra uma parte da pasta "Meu computador" do Windows XP. Baseado na figura, podemos dizer que, em relação às suas unidades de armazenamento, este computador:

- (A) possui dois discos rígidos com uma partição cada;
- (B) tem pelo menos uma unidade de disquete;
- (C) pode ter dois discos rígidos com uma partição cada ou um único disco rígido com duas partições;
- (D) não tem gravador de DVD;
- (E) possui um único disco rígido com duas partições.

23 - A figura abaixo mostra três botões da barra de ferramentas do MS Word. A função de cada botão, da esquerda para a direita, e as teclas de atalho correspondentes são:

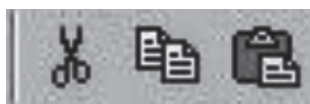

- (A) Apagar - Ctrl + A; Copiar - Ctrl + C; Colar - Ctrl + V;
- (B) Recortar - Ctrl + X; Copiar - Ctrl + C; Colar - Ctrl + V;
- (C) Recortar - Ctrl + R; Colar - Ctrl + V; Copiar - Ctrl + C;
- (D) Apagar - Ctrl + A; Copiar - Ctrl + G; Colar - Ctrl + C;
- (E) Recortar - Ctrl + R; Colar - Ctrl + V; Copiar - Ctrl + C.

24 - O MS Word é uma ferramenta poderosa, podendo trabalhar com figuras e tabelas. Uma seqüência para inserir uma figura e outra para criar uma tabela, são respectivamente:

- (A) Inserir → Figura; Tabela → Criar → Tabela;
- (B) Editar → Figura; Ferramentas → Inserir → Tabela;
- (C) Inserir → Figura; Tabela → Inserir → Tabela;
- (D) Ferramentas → Inserir → Figura; Ferramentas → Criar → Tabela;
- (E) Editar → Figura; Tabela → Inserir → Tabela;

25 - No Windows XP, a ferramenta que serve para reorganizar os arquivos dentro do disco rígido, melhorando a velocidade de leitura dos arquivos, é o:

- (A) Windows Explorer;
- (B) Desfragmentador de discos;
- (C) NTFS;
- (D) ScanDisk;
- (E) Disk Manager.

26 - Para acessar a Internet, é necessário o uso de um navegador (browser). Os navegadores mais utilizados atualmente são:

- (A) Windows Explorer e Firefox;
- (B) Internet Explorer e Firefox;
- (C) Internet Explorer e Adobe Acrobat;
- (D) MS Outlook e Firefox;
- (E) MS Outlook e Internet Explorer.

27 - Um tipo de fraude eletrônica, caracterizada por tentativas de adquirir informações sigilosas, tais como senhas e números de cartão de crédito, é conhecida como:

- (A) Spam;
- (B) Vírus;
- (C) Worm;
- (D) Phishing;
- (E) Cavalo de Troia.

28 - Uma das vantagens do correio eletrônico é a possibilidade de enviar arquivos anexos à mensagem. Por exemplo, uma maneira de anexar uma foto (arquivo foto5.jpg) a uma mensagem a ser enviada no MS Outlook, é:

- (A) Inserir → Arquivo → localizar e selecionar o arquivo foto5.jpg → Inserir;
- (B) Arquivo → Inserir → localizar e dar duplo clique no arquivo foto5.jpg ;
- (C) Anexar → Arquivo → localizar e selecionar o arquivo foto5.jpg → OK;
- (D) Inserir → Arquivo → localizar e selecionar o arquivo foto5.jpg → OK;
- (E) Anexar → Arquivo → localizar e dar duplo clique no arquivo foto5.jpg.



29 - Considere a planilha Excel abaixo:

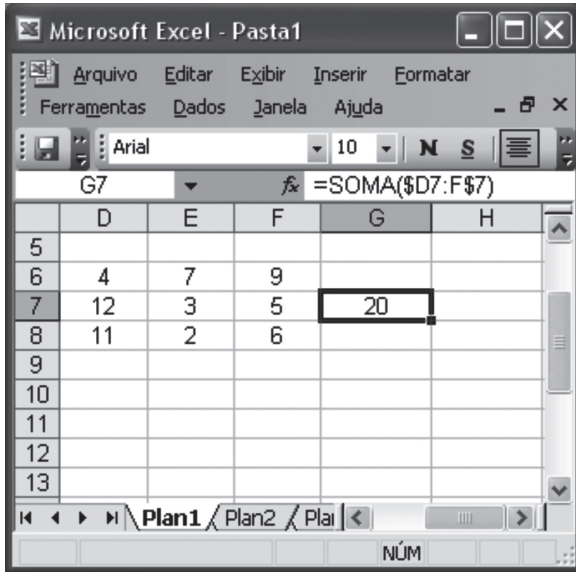

Se copiarmos o conteúdo da célula G7 para a célula H7, teremos na célula H7 o seguinte valor:

- (A) 8
- (B) 19
- (C) 20
- (D) 28
- (E) 40

30 - O programa gerenciador de arquivos do Windows XP, através do qual podemos copiar, mover, apagar, renomear arquivos e pastas das unidades de armazenamento, é o:

- (A) Internet Explorer;
- (B) Painel de controle;
- (C) File Manager;
- (D) Windows Explorer;
- (E) Windows Update.

### CONHECIMENTOS ESPECÍFICOS

Leia o texto abaixo e responda às questões 31, 32, 33 e 34:

Um vestiário provisório será instalado junto ao canteiro de uma determinada obra. A planta baixa deste vestiário é a que segue:

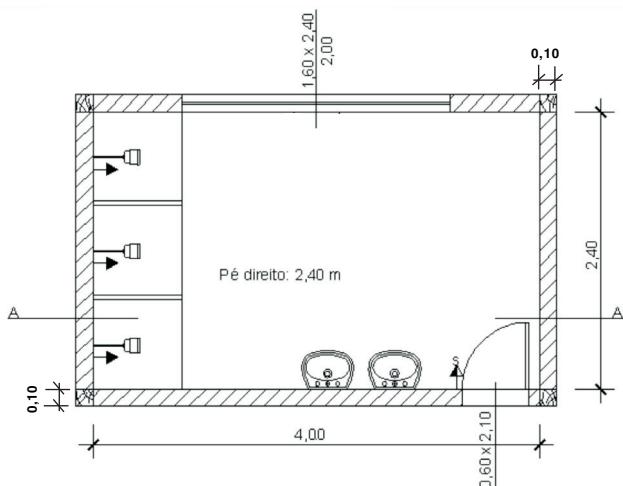

31 - O material especificado para os pilares deste vestiário é:

- (A) tijolos maciços;
- (B) concreto;
- (C) concreto armado;
- (D) aço;
- (E) madeira.

32 - A alternativa que representa corretamente o corte A-A é

- (A)
- (B)
- (C)
- (D)
- (E)



33 - Em relação às tomadas e interruptores projetados para este vestiário, encontram-se representados na planta baixa

- (A) tres tomadas à meia altura;
- (B) tres interruptores e duas tomadas à meia altura;
- (C) tres tomadas altas, uma à meia altura e um interruptor;
- (D) um interruptor, uma tomada alta e outra baixa;
- (E) duas tomadas altas e uma baixa.

34 - Sem considerar a espessura da argamassa de assentamento e a área das esquadrias, o número de tijolos de dimensões 0,18 x 0,18 x 0,10 (metros) a serem adquiridos para execução da alvenaria deste vestiário é:

- (A) 2.000;
- (B) 1.750;
- (C) 1.500;
- (D) 1.000;
- (E) 500.

35 - Uma tubulação de esgoto está sendo executada. Os subramais que ligam os pontos de consumo ao ralo sifonado têm 50 mm de diâmetro. Segundo a NBR 08160/1999, esta tubulação deverá ser instalada com um caimento mínimo de:

- (A) 6%;
- (B) 4%;
- (C) 5%;
- (D) 3%;
- (E) 2%.

36 - As rampas tornaram-se elementos construtivos obrigatórios, pois facilitam o acesso dos usuários impossibilitados de subir escadas. É uma questão de cidadania e inclusão social. Respeitada a declividade de 5% indicada na norma NBR9050/2004, o comprimento, em metros, da projeção horizontal de uma rampa que vencerá uma altura de 1,50 metros em um único segmento, é:

- (A) 10;
- (B) 20;
- (C) 30;
- (D) 40;
- (E) 50.

37 - Para obter um orçamento de fornecimento e colocação de revestimento de piso, um técnico de edificações precisa enviar às empresas fornecedoras um desenho da planta baixa de uma sala que mede 6,00 x 25,00 (metros). A fim de facilitar o trabalho de impressão, o técnico desenha a sala em uma folha de tamanho A-4. A escala adequada para este desenho é:

- (A) 1:100;
- (B) 1:50;
- (C) 1:25;
- (D) 1:20;
- (E) 1:10.

38 - A norma da ABNT NBR 06492/1994 estabelece diretrizes para a representação de projetos de arquitetura. O principal objetivo é que todos os envolvidos no trabalho de projeto e construção possam reconhecer o que o desenho representa. De acordo com esta norma, as linhas traço e dois pontos representam:

- (A) O contorno de paredes em planta baixa;
- (B) O eixo do edifício;
- (C) As paredes a demolir;
- (D) A projeção do telhado;
- (E) O peitoril das janelas.

39 - No desenho abaixo apresentado, aparecem informações sobre uma viga de aço que tem grande resistência à flexão em função da espessura de sua alma.

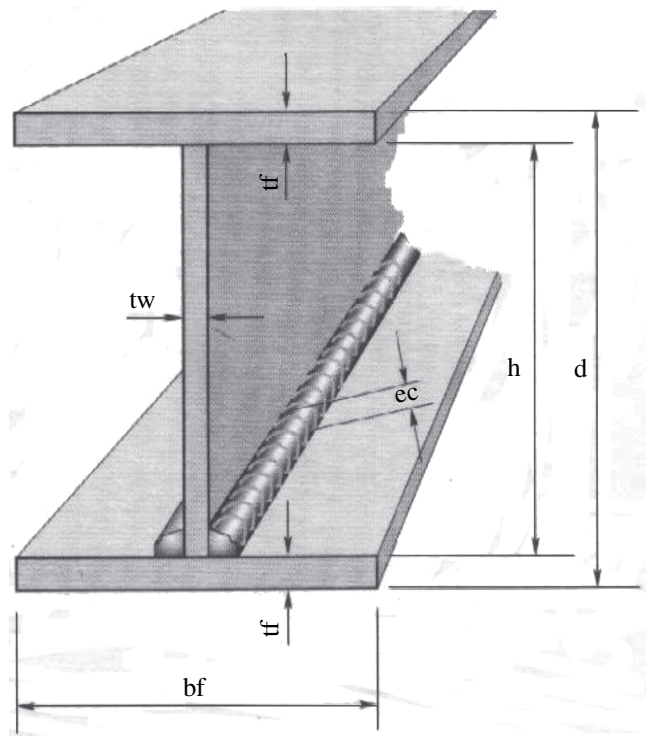

Esta espessura está representada pelas letras:

- (A) bf;
- (B) tw;
- (C) tf;
- (D) ec;
- (E) h.

40 - No computador em que um técnico de edificações trabalha encontra-se instalada a versão 2007 do programa AutoCAD, mas nem todos os serviços gráficos o utilizam. Para possibilitar a impressão dos desenhos em versões anteriores deste programa, deve-se salvar os arquivos como:

- (A) arquivo do tipo AutoCAD 2009;
- (B) arquivo do tipo AutoCAD 2007;
- (C) arquivo com extensão jpeg;
- (D) arquivo com extensão jpg;
- (E) arquivo do tipo AutoCAD 2006.



41- A composição de custos do aluguel de uma caçamba para recolher o entulho de uma obra é apresentada na tabela abaixo:

LOCAÇÃO CAÇAMBA DE LIXO (5 m3 )				
COMPOSIÇÃO	UNID	QUANT.	PREÇO	TOTAL
caçamba de lixo	unid	1,00	119,00	119,00
servente	h	0,40	2,11	0,84
leis sociais	%	126,00		1,06
BDI	%	10,000		12,09
IMPOSTOS	%	26,000		179,73

Analisando-se essa composição, consta-se que:

- (A) o valor líquido do aluguel da caçamba é R\$ 119,00;  
 (B) será necessário 0,40 serventes para instalar a caçamba;  
 (C) o valor total deste serviço será R\$ 119,73;  
 (D) a porcentagem correspondente às leis sociais será de 10%;  
 (E) a porcentagem correspondente ao BDI será de 12,09%.

42 - A palavra aduela, termo bastante comum em obras, significa:

- (A) o miolo das portas de madeira;  
 (B) a peça de concreto sobre o vão da esquadria;  
 (C) a peça presa à alvenaria que recebe a folha da porta;  
 (D) a ferragem instalada no piso para a porta não bater na parede;  
 (E) a peça de fixação dos vidros das janelas.

43 - A NBR 9050/2004 considera “módulo de referência” a projeção, no piso, do espaço ocupado por uma pessoa utilizando cadeira de rodas. Esta projeção mede, em metros:

- (A) 0,70 x 1,20;  
 (B) 1,00 x 1,00;  
 (C) 0,80 x 1,20;  
 (D) 0,80 x 0,80;  
 (E) 1,00 x 1,00.

44 - Cronogramas são ferramentas de trabalho que permitem o acompanhamento da execução dos serviços (através dele pode-se saber se um serviço está sendo executado a tempo ou atrasado) e o controle dos pagamentos relativos a uma obra, ajustando os pagamentos de acordo com o andamento dos serviços. Abaixo é apresentado um modelo de cronograma:

ITEM	ESPECIFICAÇÃO	CUSTO	1º Mês	2º Mês
1	Projeto	R\$ 1.50,00	100% R\$ 1.472,00	0% R\$ 0,00
2	Serviços Gerais	R\$ 5.300,00	50% R\$ 2.517,50	50% R\$ 2.517,50
3	Preparação do Local	R\$ 1.409,00	100% R\$ 1.338,55	0% R\$ 0,00
4	Instalações	R\$ 8.000,00	40% R\$ 3.040,00	60% R\$ 4.560,00
5	Aparelhos e Metais	R\$ 4.960,00	0% R\$ 0,00	100% R\$ 4.712,00
6	Divisória	R\$ 7.300,00	0% R\$ 0,00	100% R\$ 6.935,00
7	Esquadrias e Ferragens	R\$ 2.560,00	20% R\$ 486,40	80% R\$ 1.945,60
8	Revestimento das paredes	R\$ 12.540,00	40% R\$ 4.765,20	60% R\$ 7.147,80
9	Revestimento do teto	R\$ 3.591,00	0% R\$ 0,00	100% R\$ 3.411,45
10	Revestimentos dos pisos	R\$ 4.032,00	0% R\$ 0,00	100% R\$ 3.830,40
11	Pinturas (Portões de Ferro)	R\$ 82,00	0% R\$ 0,00	100% R\$ 77,90
12	Limpeza	R\$ 510,00	0% R\$ 0,00	100% R\$ 484,50
PARCELAS (95% DO TOTAL)		R\$ 49.242,30	R\$ 13.620,15	R\$ 35.622,15
ACEITE DA OBRA (5% DO TOTAL)		R\$ 2.591,70		
TOTAL (100%)		R\$ 51.834,00		

Analisando esse modelo de cronograma obtemos a seguinte informação:

- (A) os projetos serão totalmente elaborados antes do início da obra e custarão R\$ 1.472,50, ao todo;  
 (B) o revestimento das paredes terá início no primeiro mês e terminará no segundo e custará R\$ R\$ 12.540,00;  
 (C) os serviços gerais só serão executados no segundo mês e custarão R\$ 2.517,50, ao todo;  
 (D) não há verba reservada a ser paga após o aceite da obra  
 (E) o valor total da obra é R\$ 49.242,30.

45 - A Assembléia Legislativa do Estado do Rio de Janeiro, através de seu projeto de lei nº 2733/2005, recomenda a instalação de piso tátil no entorno de equipamentos públicos permanentes (telefones públicos, lixeiras, postes, quadros de avisos, entradas de metrô, por exemplo). Este material de revestimento de pisos tem, entre outras, a seguinte função:

- (A) facilitar o deslocamento de usuários de cadeira de rodas;  
 (B) controlar a velocidade dos pedestres;  
 (C) produzir a desaceleração dos automóveis;  
 (D) informar a mudança de direção aos deficientes visuais;  
 (E) substituir o cimentado das calçadas.

46 - As questões de sustentabilidade estão na ordem do dia. A partir dos conceitos de ecologia e proteção ao meio ambiente, pode-se afirmar que toda poluição é desperdício e todo desperdício é poluição. A indústria da construção civil gera uma grande quantidade de resíduos (entulho) para os quais, hoje, procura-se encontrar aproveitamento. Uma das classificações para a triagem dos resíduos e sua posterior reciclagem é a de materiais cerâmicos. Assinale a alternativa em que todos os resíduos citados pertencem a esta classificação:

- (A) pedaços de tijolos de barro, de blocos de concreto e azulejos;  
 (B) pedaços de azulejos, de madeira e aço;  
 (C) restos de emboço, pedaços de azulejos e madeira;  
 (D) pedaços de azulejos, de tijolos de barro e de telhas de barro;  
 (E) pedaços de madeira, de telhas de barro e de blocos de concreto.

47 - Uma alvenaria de tijolos de barro foi executada sem que os parâmetros de qualidade fossem observados. Em função disto, para que o revestimento (emboço) obedeça ao alinhamento correto será necessária uma espessura de 7 cm de argamassa. Após a execução do chapisco, a forma correta de executar este emboço em relação à espessura das camadas é aplicar a argamassa em:

- (A) sete camadas de 1 cm;  
 (B) duas camadas de 2,5 cm e uma de 2 cm;  
 (C) duas camadas de 3,5 cm;  
 (D) uma só camada de 7 cm;  
 (E) uma camada de 4 cm e uma de 3 cm.





48 - Um técnico de edificações irá acompanhar um grupo de estagiários em visita às obras de ampliação do Centro de Tecnologia da UFRJ, na fase de execução das fundações. O equipamento de segurança que todos eles deverão usar é:

- (A) cinto de segurança e capacete;
- (B) máscaras contra gases tóxicos e botas;
- (C) capacete e botas;
- (D) extintor de incêndio manual e cinto de segurança;
- (E) cinto de segurança e botas.

49 - Em um serviço de vedação de infiltração do lençol freático, um técnico de edificações deve observar a preparação e aplicação de um produto à base de dois componentes, fornecido em frascos diferentes a serem misturados. O rótulo indica que a "pot life" é de duas horas. Este termo significa que:

- (A) cada componente tem duas horas de vida útil após aberto o frasco;
- (B) os frascos devem ficar abertos por duas horas antes de serem misturados;
- (C) após a mistura, o produto obtido deverá ser utilizado dentro de duas horas;
- (D) cada componente tem uma hora de vida útil após aberto os frascos;
- (E) após a mistura, o produto obtido deverá ser utilizado após duas horas.

50 - A Ponta do Catalão é um belo recanto da Cidade Universitária, cuja topografia encontra-se representada no desenho a seguir onde aparecem as curvas de nível mestras e intermediárias e a letra X representa os pontos cotados, todos em metros acima do nível do mar.

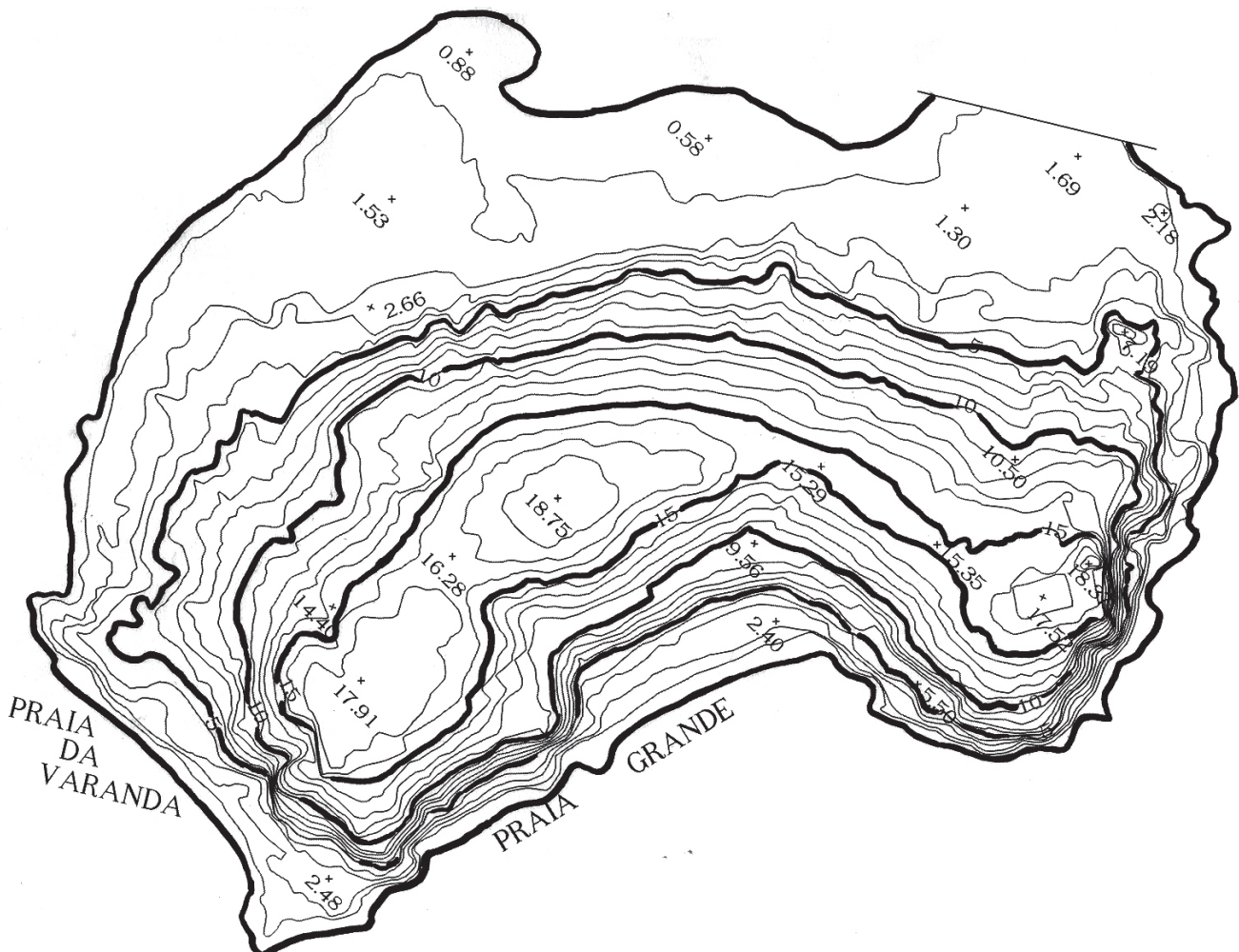

Analisando o desenho acima, conclui-se que:

- (A) seu ponto mais alto encontra-se na cota 18,75m;
- (B) seu ponto mais alto encontra-se na cota 18,00m;
- (C) sua curva de nível mais alto é a de 19,00m;
- (D) sua curva de nível mais alto é a de 18,75m;
- (E) seu ponto mais alto encontra-se na cota 17,91m.



## **INFORMAÇÕES ADICIONAIS**

**Núcleo de Computação Eletrônica**  
**Divisão de Concursos**

**Endereço:** Av. Athos da Silveira Ramos, 274 - Ed. do CCMN, Bloco C e E  
Ilha do Fundão - Cidade Universitária - Rio de Janeiro/RJ

**Caixa Postal:** 2324 - CEP 20010-974

**Central de Atendimento:** (21) 2598-3333

**Informações:** Dias úteis, de 8 h às 17 h (horário de Brasília)

**Site:** [www.nce.ufrj.br/concursos](http://www.nce.ufrj.br/concursos)

**Email:** [concursoufrj09@nce.ufrj.br](mailto:concursoufrj09@nce.ufrj.br)