



## PREFEITURA DA ESTÂNCIA HIDROMINERAL DE POÁ

ESTADO DE SÃO PAULO

Concurso Público

### 018. PROVA OBJETIVA

#### Técnico em Segurança do Trabalho

- ◆ Você recebeu sua folha de respostas e este caderno contendo 50 questões objetivas.
- ◆ Confira seus dados impressos na capa deste caderno e na folha de respostas.
- ◆ Quando for permitido abrir o caderno, verifique se está completo ou se apresenta imperfeições. Caso haja algum problema, informe ao fiscal da sala.
- ◆ Leia cuidadosamente todas as questões e escolha a resposta que você considera correta.
- ◆ Marque, na folha de respostas, com caneta de tinta azul ou preta, a letra correspondente à alternativa que você escolheu.
- ◆ A duração da prova é de 3 horas, já incluído o tempo para o preenchimento da folha de respostas.
- ◆ Só será permitida a saída definitiva da sala e do prédio após transcorridos 75% do tempo de duração da prova.
- ◆ Ao sair, você entregará ao fiscal a folha de respostas e este caderno, podendo levar apenas o rascunho de gabarito, localizado em sua carteira, para futura conferência.
- ◆ Até que você saia do prédio, todas as proibições e orientações continuam válidas.

**AGUARDE A ORDEM DO FISCAL PARA ABRIR ESTE CADERNO DE QUESTÕES.**

Nome do candidato \_\_\_\_\_

Prédio \_\_\_\_\_

Sala \_\_\_\_\_

Carteira \_\_\_\_\_

Inscrição \_\_\_\_\_



## CONHECIMENTOS GERAIS

### LÍNGUA PORTUGUESA

Leia o texto para responder às questões de números **01** a **05**.

Entro no restaurante, sento-me, consulto o cardápio. E então reparo que alguns dos presentes, nas mesas em volta, não comem. Fotografam. O prato está pronto, e eles, antes de usarem os talheres, tiram foto da refeição com os celulares – de todos os ângulos, como se tivessem uma Gisele Bündchen na frente.

Por momentos, penso que o problema é médico: pessoas com primeiros sintomas de demência que gostam de registrar o que comeram ao almoço para não repetirem ao jantar.

Depois sou informado de que não: é moda fotografar os pratos e enviá-los para as redes sociais. Se os “amigos” sabem onde estamos e o que fazemos 24 horas por dia, é inevitável saberem também o que comemos. Desconfio até de que existem competições gastronômicas em que os pratos são usados como exibição de classe. Se as férias em família já servem para isso – esqui na Suíça, praia em Bali – por que não o almoço ou o jantar?

Mas o pasmo não termina com os fotógrafos. Continua com os enólogos amadores que tomaram conta do espaço público. No mesmo restaurante, os clientes giram os copos, cheiram, conferem a cor. Depois provam, fecham os olhos e invariavelmente convidam o empregado a servir o vinho. Quando foi que o mundo distribuiu diplomas de enologia pelo pessoal? E por que motivo eu não fui convidado?

(João Pereira Coutinho, In vino veritas. *Folha de S.Paulo*, 21.07.2015. Adaptado)

**01.** É correto afirmar que o autor

- (A) mostra-se incomodado por ter de compartilhar espaço no restaurante com pessoas fotografando a comida.
- (B) recusa-se a conviver com provadores de vinho amadores que frequentam espaços públicos.
- (C) ironiza os hábitos de divulgar em redes sociais até o que se come e de agir como especialista em vinhos.
- (D) declara sua simpatia para com a nova moda de as pessoas ostentarem a classe a que pertencem.
- (E) não confia em competições gastronômicas, as quais considera ostentação de ingredientes caros.

**02.** A expressão destacada na frase – O prato está pronto, e eles, antes de usarem os talheres, tiram foto da refeição **com os celulares** – expressa, no contexto, circunstância com o sentido de

- (A) instrumento.
- (B) companhia.
- (C) lugar.
- (D) finalidade.
- (E) comparação.

**03.** Observe as expressões destacadas nas frases – ... gostam de registrar o que comeram ao almoço **para** não repetirem ao jantar. – e – **Mas** o pasmo não termina com os fotógrafos.

É correto substituí-las, sem prejuízo de sentido, respectivamente, por:

- (A) enquanto / entretanto
- (B) se / portanto
- (C) apesar de / logo
- (D) assim que / contanto que
- (E) a fim de / porém

**04.** Assinale a alternativa em que as frases – ... penso que o problema é médico – e – Desconfio até de que existem competições gastronômicas... – estão reescritas de acordo com a norma-padrão quanto à colocação do pronome destacado e à concordância verbal.

- (A) ... penso que **se** tratava de problemas médicos / Desconfio até de que houve competições gastronômicas...
- (B) ... penso que tratava-**se** de problemas médicos / Desconfio até de que houveram competições gastronômicas...
- (C) ... penso que **se** tratavam de problemas médicos / Desconfio até de que houveram competições gastronômicas...
- (D) ... penso que tratava-**se** de problemas médicos / Desconfio até de que houve competições gastronômicas...
- (E) ... penso que tratavam-**se** de problemas médicos / Desconfio até de que houveram competições gastronômicas...

**05.** Substituindo-se **Se** por **Caso** e **estamos** por **vamos** no trecho – **Se** os “amigos” sabem onde **estamos**... –, obtém-se redação de acordo com a norma-padrão de conjugação e regência dos verbos, em:

- (A) Caso os “amigos” saibam aonde vamos...
- (B) Caso os “amigos” sabem aonde vamos...
- (C) Caso os “amigos” saibam onde vamos...
- (D) Caso os “amigos” sabiam onde vamos...
- (E) Caso os “amigos” saberem aonde vamos...

Leia o texto para responder às questões de números 06 a 08.

Minha avó gostava de festa. Minha mãe gosta de festa. Eu gosto de festa.

Quando penso em dar uma festa, meu coração se anima. Muitas vezes, no meio da lista de convidados e acepipes, tenho vontade de desistir diante da trabalhadeira da empreitada.

Respiro, me lembro das últimas festas que dei, penso na minha avó e na minha mãe em seus mistos de alegria e tensão, e acabo seguindo em frente.

Há que comemorar, há que manter os bolos, as velas, os brindes.

Há que passar adiante o “Parabéns pra Você”, mesmo que no meio da canção tudo pareça engraçado e sem sentido. Vale a pena. Nunca me arrependi de dar uma festa. No mínimo, fico feliz de ver meus vários afetos misturados em minha casa, conversando entre si, se juntando em tranças que retornam ao novelo do meu coração.

Não sei direito o porquê, mas tenho especial prazer em ver o namorado da filha da minha amiga em papo animado com a minha sogra, por exemplo. Improváveis misturas humanas a partir de mim. Foi assim que meu pai fez amizade com a mãe do segundo marido de minha mãe.

Tuta era uma senhora sacudida. Sempre de salto alto, se maquiava muito, punha flores no cabelo, fazia discursos, cantava e tocava piano.

Tinha passado a maior parte da vida longe da família e foi resgatada por minha mãe, que, inconformada e antes tarde do que nunca, decidiu presentear seu marido com o reencontro emocionado com a mãe desgarrada. Tuta passou, então, a frequentar as festas da família.

Conviveu com o filho, a nova nora e os parentes que pouco conhecia durante algum tempo, até que Fernando se foi. Viúva, minha mãe herdou de seu amado a mãe excêntrica, que continuou a fazer seus discursos, a tocar e a cantar nas festas lá de casa até seus 98.

Um tempo depois da morte de Fernando, meu pai voltou a frequentar as festas. Também afeito à cantoria, se juntou a Tuta nas canções e até declamavam poesias. Em uma festa de aniversário que ela promoveu em seu pequeno apartamento na Tijuca, minha mãe deu de cara com uma cena curiosa: os dois sozinhos na sala. Tuta ao piano e meu pai já exibindo pela janela sua linda voz de tenor. Numa manobra do destino, meu pai virou grande amigo da mãe do segundo marido de minha mãe.

A vida faz um bom crochê. As festas ajudam. Há que celebrar.

(Denise Fraga, Há que celebrar. <http://www1.folha.uol.com.br/colunas>. Acesso em: 24.07.2015. Adaptado)

06. A maneira como a autora descreve as festas que promove revela nela um sentimento de

- (A) indisposição, principalmente porque dá muito trabalho preparar tudo sozinha.
- (B) intolerância, diante de convidados que gostam de cantoria e discursos sem fim.
- (C) nostalgia, acordando lembranças boas de reuniões com pessoas amadas.
- (D) tristeza, porque a família já não se reúne mais como costumava fazer antigamente.
- (E) insatisfação, especialmente com a presença de estranhos, que querem misturar-se à família.

07. Os adjetivos destacados nas expressões – mãe **excêntrica** – e – mãe **desgarrada** – significam, no contexto, respectivamente,

- (A) extraordinária e acanhada.
- (B) assanhada e desnaturada.
- (C) estourada e inconsequente.
- (D) extravagante e afastada.
- (E) esquisita e desrespeitosa.

08. Assinale a alternativa que preenche, respectivamente, as lacunas da frase a seguir, de acordo com a norma-padrão de emprego do sinal indicativo de crase.

Meu pai voltou a comparecer \_\_\_\_\_ festas e conheceu Tuta, unindo-se \_\_\_\_\_ ela nas cantorias.

- (A) as ... à
- (B) às ... a
- (C) às ... à
- (D) à ... a
- (E) a ... à

09. A pontuação da frase está de acordo com a norma-padrão em:

- (A) Informo, a Vossa Senhoria que: todos os documentos foram extraviados.
- (B) Os funcionários perguntam, se o plantão vai ser mantido.
- (C) Aconteceram dois incidentes: o furto da impressora e a invasão da lanchonete.
- (D) A investigação revelou irregularidades, principalmente no uso, das verbas.
- (E) Fuzarco Bronca funcionário do setor responsável, pelo transporte, demitiu-se.

10. Leia a tira.



(Charles M Schulz, Snoopy – Feliz dia dos namorados!)

É correto afirmar que a reação da garota aos comentários do menino indica que ela

- (A) tem um ponto de vista nada coerente com sua postura de acomodação.
- (B) revela sua falta de disposição para a aquisição de conhecimentos.
- (C) censura o uso de recursos tecnológicos, que não devem substituir a aprendizagem.
- (D) se submete às condições impostas pela escola, que a obriga a estudar.
- (E) expressa seu receio de não saber nada, num futuro muito próximo.

MATEMÁTICA

11. Para recobrir o piso de uma casa, foram compradas 1000 lajotas, todas iguais, porém 5% delas estavam com algum defeito e não puderam ser usadas. Das lajotas sem defeitos,  $\frac{2}{5}$  foram utilizadas na primeira etapa do serviço e,  $\frac{5}{6}$  das lajotas restantes foram utilizadas na segunda etapa. O número de lajotas sem defeitos que restaram após as duas primeiras etapas da obra foi
- (A) 85.
  - (B) 90.
  - (C) 95.
  - (D) 100.
  - (E) 105.
12. Em uma obra, onde trabalham determinado número de operários, 12% deles faltaram na 2ª feira. Dos demais operários, 2 passaram mal e foram embora mais cedo, permanecendo na obra 20 operários até o final do dia. Em relação ao número total de operários que trabalham nessa obra, o número de operários que permaneceram até o final do dia, representa uma porcentagem de
- (A) 60%
  - (B) 65%
  - (C) 70%
  - (D) 75%
  - (E) 80%
13. Um restaurante especializado em massas comprou determinada quantidade de macarrão fresco e utilizou 200 g desse macarrão no preparo de cada prato. Se esse restaurante utilizasse 160 g no preparo de cada prato, poderia, com a mesma quantidade de macarrão comprada, ter preparado 5 pratos a mais. A quantidade de macarrão comprada, em quilogramas, foi
- (A) 6.
  - (B) 5.
  - (C) 4.
  - (D) 3.
  - (E) 2.

14. Uma pessoa comprou várias garrafas de diferentes sabores de suco de frutas. A tabela mostra o sabor do suco, a respectiva quantidade de garrafas e o preço unitário da garrafa.

| SUCO     | QUANTIDADE | PREÇO UNITÁRIO |
|----------|------------|----------------|
| maracujá | 4          | R\$ 6,65       |
| uva      | 3          | R\$ 5,80       |
| caju     | 5          | ?              |

Considerando-se o número total de garrafas compradas, o preço de uma garrafa de suco foi, em média, R\$ 5,00. O preço de uma garrafa de suco de caju é

- (A) R\$ 4,00.  
(B) R\$ 3,80.  
(C) R\$ 3,50.  
(D) R\$ 3,20.  
(E) R\$ 3,00.
15. Um capital aplicado a juro simples com taxa de 8,4% ao ano, durante 5 meses, rendeu um juro de R\$ 28,00. O valor que deveria ser acrescentado inicialmente a esse capital para que o juro obtido, nesse mesmo período de tempo e com a mesma taxa anual, fosse de R\$ 31,50, é de
- (A) R\$ 100,00.  
(B) R\$ 200,00.  
(C) R\$ 300,00.  
(D) R\$ 400,00.  
(E) R\$ 500,00.
16. Em determinada área, foram plantadas três tipos diferentes de árvores: A, B e C; totalizando 108 árvores. O número de árvores do tipo A é igual à média aritmética entre o número de árvores dos tipos B e C; e o número de árvores do tipo B é igual a  $\frac{5}{7}$  do número de árvores do tipo C. O número de árvores do tipo B é
- (A) 25.  
(B) 30.  
(C) 36.  
(D) 42.  
(E) 45.

17. Duas salas, A e B, ambas retangulares, tem dimensões em metros, conforme mostram as figuras.

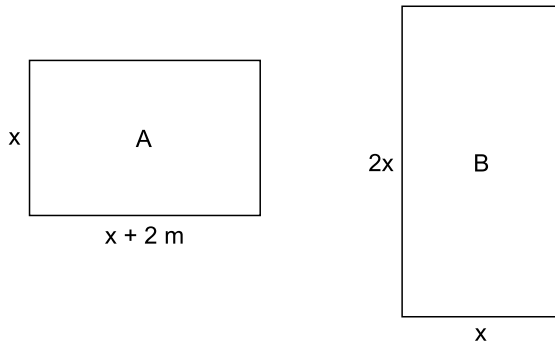

Sabendo que o perímetro da sala B é numericamente igual à área da sala A, é correto afirmar que o perímetro da sala A, em metros, é

- (A) 14.  
 (B) 16.  
 (C) 18.  
 (D) 20.  
 (E) 22.
18. Em um prisma reto de base quadrada com 4 cm de aresta e 9 cm de altura, foram colocados  $100 \text{ cm}^3$  de líquido, conforme mostra a figura.

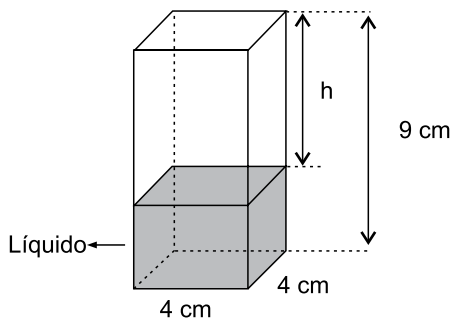

A altura  $h$ , em cm, é

- (A) 2,25.  
 (B) 2,75.  
 (C) 3,50.  
 (D) 3,85.  
 (E) 4,15.

19. Uma escada foi apoiada no ponto A de uma estante, de modo que seu pé encontra-se a 1,5 m da estante, conforme mostra a figura.

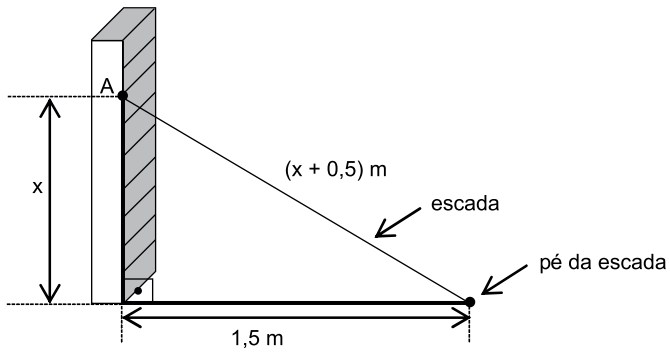

O comprimento, em metros, dessa escada, é

- (A) 2,50.  
(B) 2,75.  
(C) 3,00.  
(D) 3,25.  
(E) 3,50.
20. Para adubar certa quantidade de terra, um agricultor misturou 2 tipos diferentes de fertilizantes, na seguinte proporção: 300 g do fertilizante A, para 450 g do fertilizante B. Ao preparar 3 kg dessa mistura (fertilizante A + fertilizante B), a quantidade utilizada do fertilizante A, em kg, foi
- (A) 1,6.  
(B) 1,5.  
(C) 1,4.  
(D) 1,3.  
(E) 1,2.



## ATUALIDADES

21. O Senado aprovou, nesta quarta-feira (01.07), o texto base do projeto que estende os efeitos da chamada PEC da Bengala para todos os servidores públicos da União, estados e municípios, assim como aconteceu com os ministros do Supremo Tribunal Federal (STF).

(*Estadão*, disponível em: <http://goo.gl/MWloV3>, 01.07.2015. Adaptado)

Essa proposta de emenda à Constituição

- (A) garante a renovação mais rápida dos quadros do funcionalismo público.
- (B) iguala homens e mulheres na concessão de pensão por morte do cônjuge.
- (C) estipula a reserva de um terço das vagas dos concursos públicos a idosos.
- (D) estabelece a idade de 75 anos para a aposentadoria compulsória dos servidores públicos.
- (E) eleva os gastos públicos com o pagamento de convênios médicos ao funcionalismo.

22. A presidente Dilma Rousseff afirmou que, durante sua gestão à frente do Mercosul, entre dezembro de 2014 e julho deste ano, trabalhou para “acelerar trâmites” a fim de possibilitar a “entrada tranquila” do país no bloco econômico. A adesão ainda não foi oficializada e aguarda aprovação dos parlamentos dos países permanentes do bloco.

(G1, disponível em: <http://goo.gl/wQlsHM>, 17.07.2015. Adaptado)

O novo membro pleno do Mercosul do qual trata a notícia é

- (A) a Bolívia.
- (B) o Chile.
- (C) o Equador.
- (D) o Peru.
- (E) a Venezuela.

23. EUA e Cuba formalizaram, no dia 20 de julho de 2015, o reatamento de relações diplomáticas, pondo fim a mais de 50 anos de hostilidade. A medida que simbolizou a reaproximação desses países foi

- (A) o fim do embargo comercial norte-americano.
- (B) a reabertura das embaixadas nos dois países.
- (C) a devolução da base de Guantánamo a Cuba.
- (D) a libertação de todos os presos políticos cubanos.
- (E) a delegação conjunta nos Jogos Pan-Americanos.

24. Depois de cinco meses de negociações, Atenas e seus credores europeus alcançaram, em 13 de julho, um acordo que prevê um novo plano de resgate para o país, mas em troca de duras reformas. O Parlamento grego adotou um segundo pacote de reformas reclamadas pelos credores da Grécia como passo prévio ao terceiro resgate.

(*Exame*, disponível em: <http://goo.gl/931rjs>, 23.07.2015. Adaptado)

Entre as “duras reformas” a realizar, é correto citar

- (A) o aumento do deficit público.
- (B) a fundação de novas empresas estatais.
- (C) a extinção do sistema de justiça civil.
- (D) a diminuição na arrecadação de impostos.
- (E) a mudança no sistema de aposentadorias.

25. Sinais de desaceleração da economia chinesa intensificaram o clima entre os investidores nesta segunda-feira (27.07), derrubando as Bolsas globais e pressionando a cotação do dólar para cima. É a maior cotação nominal desde março de 2003.

(*Folha de S.Paulo*, disponível em: <http://goo.gl/VpcA8R>, 28.07.2015. Adaptado)

Além dos problemas mundiais que afetam o Brasil, essa desvalorização do real em relação ao dólar esteve ligada, internamente,

- (A) ao pagamento total da dívida pública.
- (B) à queda brusca da taxa básica de juros.
- (C) à dificuldade de importação de commodities.
- (D) à divulgação dos prejuízos do Banco Central.
- (E) ao anúncio de redução da meta do superavit primário.

26. O ícone exibido a seguir, foi retirado do MS-Windows 7, em sua configuração padrão.



O nome do aplicativo ao qual o ícone se refere é

- (A) Painel de Controle.  
 (B) Lixeira.  
 (C) Desfragmentador.  
 (D) Volume de Tinta.  
 (E) Limpeza de Disco.
27. O ícone cuja função é mostrar marcas de parágrafo e outros símbolos de formatação ocultos, no MS-Word 2010, em sua configuração padrão, é o representado em:

- (A)
- (B)
- (C)
- (D)
- (E)

28. Observe a planilha a seguir sendo editada por meio do MS-Excel 2010, em sua configuração padrão.

|   | A | B | C | D | E |
|---|---|---|---|---|---|
| 1 | 1 | 2 | 3 | 4 | 5 |
| 2 |   |   |   |   |   |

Assinale a alternativa que contém o valor exibido na célula A2 após esta ser preenchida com a fórmula =MAIOR(A1:D1;4)

- (A) 1  
 (B) 2  
 (C) 3  
 (D) 4  
 (E) 5

29. Observe a imagem a seguir, retirada do MS-PowerPoint 2010, em sua configuração padrão.

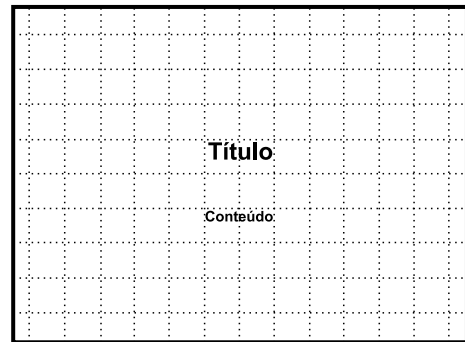

O pontilhado da imagem é exibido ao clicar em um recurso da guia Exibição. O nome deste recurso é

- (A) Formas.  
 (B) Guias.  
 (C) Slide Mestre.  
 (D) Régua.  
 (E) Linhas de Grade.
30. Um recurso de grande utilidade que todo usuário deve conhecer é o envio de arquivos por meio de correio eletrônico. Assinale a alternativa que indica o nome dado ao arquivo enviado por email.
- (A) Rascunho.  
 (B) Assinatura.  
 (C) Anexo.  
 (D) Link.  
 (E) Objeto.

## CONHECIMENTOS ESPECÍFICOS

- 31.** Acidente de trabalho é definido como aquele que ocorre pelo exercício do trabalho a serviço da empresa, provocando lesão corporal ou perturbação funcional que cause a morte, a perda ou redução, permanente ou temporária, da capacidade para o trabalho. Junto a esse conceito, também se considera correto e se equipara a acidente de trabalho
- (A) aquele ligado ao trabalho que, embora não tenha sido a causa única, tenha contribuído diretamente para a morte do segurado, para redução ou perda da sua capacidade para o trabalho, ou produzido lesão que exija atenção médica para a sua recuperação.
  - (B) aquele ocorrido em viagem a serviço da empresa, inclusive para estudo, quando financiada por esta dentro de seus planos para melhor capacitação da mão de obra, desde que seja utilizado meio de transporte público ou veículo de propriedade da empresa.
  - (C) aquele sofrido pelo segurado no local e no horário do trabalho, em consequência de desabamento, inundação, incêndio e outros casos fortuitos ou decorrentes de força maior, excetuando-se atos de sabotagem ou terrorismo praticado por terceiro.
  - (D) aquele sofrido pelo segurado ainda que fora do local e horário de trabalho na execução de ordem ou na realização de serviço sob a autoridade da empresa, não sendo considerados os infortúnios ocorridos nos intervalos destinados à refeição ou descanso.
  - (E) a doença proveniente de contaminação acidental do empregado no exercício de sua atividade, a doença degenerativa e a doença endêmica adquirida por segurado habitante de região em que ela se desenvolva.
- 32.** Ergonomia é o termo aplicado ao campo que estuda e projeta a interface homem-máquina, a fim de prevenir doenças e acidentes e de melhorar o desempenho no trabalho, sendo que as orientações técnicas e legais pertinentes consideram correto que
- (A) as diversas capacidades psicofisiológicas dos trabalhadores se adaptem às ocupações e tarefas do trabalho, de modo a proporcionar um máximo de conforto, segurança e desempenho eficiente.
  - (B) os controles administrativos, por exemplo programas de qualidade e estudo de tempos e análise de movimentos, são eficientes para eliminar as lesões ou doenças por movimento repetitivo.
  - (C) o peso máximo permitido para o transporte manual de carga para as mulheres e jovens trabalhadores é igual àquele admitido para os homens, não se fazendo distinção entre os trabalhadores.
  - (D) os assentos utilizados nos postos de trabalho devem possuir estofamento e com a conformação do quadril, ser ajustáveis pelo usuário e que ajudem a reduzir esforços desnecessários e melhorar as posturas.
  - (E) para prevenção da fadiga, quando o trabalho deva ser executado de pé, os empregados terão à sua disposição assentos para serem utilizados nas pausas que o serviço permitir.
- 33.** Segundo a regulamentação vigente, na avaliação, no monitoramento e controle dos riscos existentes em espaços confinados, de forma a garantir a segurança e saúde dos trabalhadores, é certo que
- (A) o acesso ao espaço confinado somente pode ser liberado se a concentração de oxigênio indicar no mínimo 19% de oxigênio no ar ambiente.
  - (B) ao Supervisor de Entrada cabe providenciar a Permissão de Entrada e Trabalho, podendo a critério do empregador, realizar a Análise Preliminar de Risco, isolamento, sinalização, bloqueio ou liberação de energias perigosas.
  - (C) o Vigia é o trabalhador designado para permanecer junto com os demais trabalhadores dentro do espaço confinado, e que é responsável pelo acompanhamento, comunicação e ordem de abandono para os trabalhadores.
  - (D) o dispositivo utilizado no monitoramento de gases e vapores deve ser, intrinsecamente, seguro e suportar sem alterações ou danos as ações de atmosfera explosiva, conforme expresso no certificado de conformidade do equipamento.
  - (E) nas operações de solda o ambiente deverá ser previamente inertizado, criando-se uma atmosfera protetora não combustível para minimizar os riscos de incêndio e explosão.
- 34.** A Comunicação de Acidente de Trabalho – CAT – é um documento emitido para reconhecer tanto um acidente de trabalho ou de trajeto, quanto uma doença ocupacional, sendo correto que
- (A) em caso de morte, a comunicação deverá ser informada à Previdência Social em até 24 horas da ocorrência.
  - (B) no caso de doença profissional, o dia do acidente será considerado a data do início da incapacidade laborativa e deverá ser comunicada até o primeiro dia seguinte ao da ocorrência.
  - (C) se a empresa não fizer o registro da CAT, o próprio trabalhador ou o dependente, a entidade sindical ou o médico poderão efetivar o registro junto à Previdência Social, no prazo de até 7 dias.
  - (D) deverão ser emitidas quatro vias, sendo a 1ª via ao INSS, a 2ª via ao segurado ou dependente, a 3ª via ao sindicato de classe do trabalhador e a 4ª via à empresa.
  - (E) a CAT de reabertura será utilizada para casos de afastamento por lesão de acidente do trabalho ou de doença profissional, com menos de quinze dias consecutivos.

35. No campo da estatística de acidentes, o registro dos casos ocorridos na empresa fornece diversas informações ao técnico em segurança do trabalho, sendo correto que o coeficiente de gravidade
- (A) indica quantos acidentes ocorreram em um milhão de homens-horas trabalhadas em determinado período.
  - (B) serve para comparar empresas de mesmo segmento ou setores de mesmo risco, considerando o tempo que os trabalhadores ficaram expostos aos riscos.
  - (C) expressa a perda de tempo resultante dos acidentes em número de dias ocorridos em um milhão de homens-horas trabalhadas.
  - (D) pode ser calculado para as condições inseguras, incidentes, acidentes com afastamento e sem afastamento.
  - (E) é o número que exprime a relação entre a taxa de frequência e a taxa de acidentes, usado para classificar o resultado da atividade de segurança.
36. Em conformidade com as normas técnicas e legais pertinentes ao EPI para proteção respiratória, é correto afirmar que
- (A) para proteção das vias respiratórias contra poeiras, névoas, fumos e radionuclídeos é recomendado a peça semifacial filtrante classe P1 ou PFF1, se o fator de proteção requerido for menor que 10.
  - (B) para poeiras contendo sílica cristalizada, em concentrações até 10 vezes o limite de tolerância, o equipamento preconizado é o respirador com peça semifacial ou peça semifacial filtrante com filtro P3.
  - (C) na substituição do filtro químico utilizado para retenção de fumos metálicos, deve-se considerar, principalmente, a concentração dos contaminantes e o nível de esforço e não quando o usuário perceber o odor.
  - (D) respirador de adução de ar, tipo linha de ar comprimido de demanda de pressão positiva com peça facial inteira, é indicado e suficiente para trabalhos contínuos em espaços confinados com teor de oxigênio menor que 12,5%.
  - (E) no combate ao incêndio, ou em situações de emergência, como em um vazamento de gases tóxicos, é recomendado o uso de máscara autônoma de pressão negativa.
37. No estudo, desenvolvimento e na implantação de Medidas de Proteção Coletiva, o Programa de Prevenção de Riscos Ambientais previsto na Norma Regulamentadora determina uma ordem hierárquica em que
- (A) tem prioridade as medidas que eliminam ou reduzem a utilização ou a formação de agentes prejudiciais à saúde.
  - (B) os equipamentos de proteção individual têm a preferência sobre qualquer medida de caráter administrativo.
  - (C) a ventilação geral diluidora se sobrepõe às medidas de controle técnico de engenharia aplicada.
  - (D) a redução da concentração ambiental deve preceder as medidas que previnam a liberação dos agentes no ambiente de trabalho.
  - (E) a segregação no tempo e no espaço são medidas de controle de engenharia que antecedem às de caráter administrativo.
38. Na avaliação da exposição ocupacional ao calor, utilizando o IBUTG, são utilizados os seguintes equipamentos:
- (A) psicrômetro, anemômetro e termômetro de bulbo seco.
  - (B) termômetro de bulbo seco, termômetro de globo úmido e termômetro de mercúrio.
  - (C) termômetro de bulbo úmido natural, termômetro de globo e termômetro de mercúrio comum.
  - (D) termômetro de máxima e mínima, termômetro de bulbo seco e termômetro de bulbo úmido.
  - (E) termômetro de bulbo seco, termômetro de globo úmido e termohigrômetro.
39. Na avaliação da exposição ocupacional a aerodispersóides, os materiais particulados são especificados por fração de tamanhos das partículas, sendo correto que o diâmetro aerodinâmico das partículas
- (A) respiráveis são menores que 100 micrometros.
  - (B) torácicas são menores que 50 micrometros.
  - (C) extratorácicas são maiores que 50 micrometros.
  - (D) inaláveis são menores que 25 micrometros.
  - (E) respiráveis são menores que 10 micrometros.

40. Para fins de aplicação da NR 32 – Segurança e Saúde no Trabalho em Serviços de Saúde, consideram-se agentes biológicos:
- (A) os fungos, os bacilos, os parasitas, os protozoários, os vírus e os múons e príons.
  - (B) os fungos e líquens, as clamídias e riquetsias e os organismos multicelulares.
  - (C) os bioaerossóis totais cultiváveis, partículas biológicas contáveis e os agentes infecciosos.
  - (D) os microrganismos, geneticamente modificados ou não; as culturas de células; os parasitas; as toxinas e os príons.
  - (E) os microrganismos multicelulares, as bactérias, os parasitas e os animais peçonhentos.
41. Conforme determina a NR 23 que trata da Proteção contra Incêndio,
- (A) todos os empregadores devem adotar medidas de prevenção de incêndios, em conformidade com a legislação municipal e o Código de Obras do Município.
  - (B) todas as portas de batente, tanto as de saída como as de comunicações internas, devem abrir no sentido da saída.
  - (C) as saídas e as vias de circulação não devem comportar escadas nem degraus e os pisos de níveis diferentes deverão ter rampas que os contornem suavemente.
  - (D) as saídas de emergência podem ser fechadas à chave ou trancas, desde que fora do horário normal de trabalho.
  - (E) as saídas de emergência podem ser equipadas com dispositivos de travamento que permitam fácil abertura do interior do estabelecimento.
42. A Comissão Interna de Prevenção de Acidentes – CIPA – tem como objetivo a prevenção de acidentes e doenças decorrentes do trabalho, de modo a tornar compatível permanentemente o trabalho com a preservação da vida e a promoção da saúde do trabalhador, e é certo que tem por atribuição
- (A) desenvolver e implementar o Programa de Prevenção de Riscos Ambientais e de outros programas relacionados à segurança e saúde no trabalho.
  - (B) promover a SIPAT, campanhas de prevenção da AIDS e ministrar cursos de treinamento com o objetivo de divulgar as normas de segurança e higiene do trabalho.
  - (C) realizar, periodicamente, verificações nos ambientes e condições de trabalho, visando a identificação de situações que venham a trazer riscos para a segurança e saúde dos trabalhadores.
  - (D) elaborar plano de trabalho e executar ações preventivas na solução de problemas de segurança e saúde no ambiente de trabalho.
  - (E) paralisar máquina e equipamento ou interditar serviço ou obra em que considere haver risco grave e iminente à segurança e saúde dos trabalhadores.
43. No que concerne à classificação, rotulagem preventiva e à ficha com dados de segurança de produto químico, a NR 26 que trata da Sinalização de Segurança estabelece que
- (A) a rotulagem preventiva de produtos químicos classificados como perigosos à segurança e saúde dos trabalhadores deve utilizar os critérios definidos pelo Sistema Internacional de Informação à Saúde de Produtos Químicos, adotados pela Organização Mundial do Comércio – OMC.
  - (B) o produto químico utilizado no local de trabalho deve ser classificado quanto aos perigos para a segurança e a saúde dos trabalhadores, de acordo com os critérios estabelecidos pelo Sistema Globalmente Harmonizado de Classificação e Rotulagem de Produtos Químicos (GHS), da Organização das Nações Unidas.
  - (C) os requisitos técnicos para rotulagem preventiva devem conter, entre outros, a identificação e composição do produto químico; pictograma dos perigos; frase de advertência; classificação do risco; frase de precaução, medidas de combate a incêndio, grau de insalubridade e medidas de primeiros socorros.
  - (D) havendo misturas de substâncias, caso algum produto que contribua para o perigo seja um segredo industrial ou informação confidencial, o fornecedor fica desobrigado de informar na ficha de dados o nome químico e a faixa de concentração, devendo atender aos requisitos do segredo industrial.
  - (E) o fabricante ou, no caso de importação, o fornecedor no mercado nacional deve elaborar e tornar disponível ficha com dados de segurança do produto químico, para todo produto químico classificado como perigoso, conforme estabelecido pela Organização Internacional do Trabalho.
44. A respeito da segurança no trabalho com relação às instalações elétricas, é correto afirmar que
- (A) o EPI apropriado para proteção de corpo inteiro, a vestimenta deve ser isolante para proteção de todo corpo contra choques elétricos.
  - (B) as partes sem proteção – expostas – de circuitos e equipamentos elétricos deverão estar devidamente sinalizadas com aviso de advertência.
  - (C) os quadros gerais de distribuição devem ser mantidos destrancados, para que as chaves e circuitos possam ser acionados com facilidade e segurança.
  - (D) as medidas de proteção coletiva compreendem, prioritariamente, a desenergização elétrica e, na sua impossibilidade, o emprego de tensão de segurança.
  - (E) o efeito mais grave a considerar em correntes de choque de alta intensidade, provenientes de acidentes de alta tensão, é o da fibrilação ventricular.

- 45.** Para as condições sanitárias e de conforto nos locais de trabalho, a NR 24 estabelece que
- (A) em todos os locais de trabalho deverá ser fornecida aos trabalhadores água potável, em condições higiênicas, sendo proibido o uso de recipientes coletivos.
  - (B) os bebedouros de água gelada, instalados em pias ou lavatórios, serão na proporção de um bebedouro para cada cinquenta empregados.
  - (C) os lavatórios deverão ser providos de sabonete para a limpeza e secagem das mãos com toalhas coletivas ou de papel descartável.
  - (D) o refeitório deverá ser instalado em local apropriado, com comunicação direta com os locais de trabalho e com as instalações sanitárias.
  - (E) nos estabelecimentos em que trabalhem mais de trezentos empregados, é obrigatória a existência de restaurante.
- 46.** Nas operações com equipamentos pesados, como os utilizados nas construções de rodovias e movimentação de terra, é imprescindível que sejam adotadas algumas medidas de prevenção de acidentes, de modo que
- (A) possibilite a utilização de chaves tipo faca nos circuitos elétricos para ligar ou desligar o equipamento em condições seguras.
  - (B) toda máquina deve possuir dispositivo de bloqueio para impedir seu acionamento por pessoa não autorizada.
  - (C) os operadores de equipamento de transporte motorizado acima de 10 ton deverão possuir a CNH especial, categoria "P" e portar cartão de identificação da função.
  - (D) após dar partida no motor e iniciar a movimentação, é preciso certificar-se de que não há ninguém trabalhando sobre, debaixo ou perto desses equipamentos.
  - (E) quando em manutenção na garagem, os equipamentos e máquinas devem ser mantidos em sustentação somente pelos próprios cilindros hidráulicos.
- 47.** Segundo a NR 32, que trata da Segurança e Saúde no Trabalho em Estabelecimentos de Saúde, na manipulação de produtos químicos que impliquem riscos à segurança e saúde do trabalhador, as medidas de proteção devem prever que
- (A) o local deve dispor de chuveiro e lava-olhos, os quais deverão ser acionados e higienizados semanalmente.
  - (B) os cilindros contendo gás acetileno devem ser armazenados junto com os cilindros de óxido nítrico, em local apropriado e ventilado.
  - (C) o transporte de cilindros, quando realizado na posição horizontal e solto, deve dispor de dispositivo apropriado para impedir o fluxo reverso.
  - (D) as parafinas são comumente empregadas para vedação de micro e pequenos vazamentos em equipamentos que utilizam gás oxidante.
  - (E) durante a limpeza do local de trabalho utilizando o ar comprimido, o jato de ar deve ser aplicado intermitentemente evitando pressões mais elevadas.
- 48.** As medidas de proteção para trabalho em altura, dispostas na NR 35, de forma a garantir a segurança e a saúde dos trabalhadores, estabelecem, entre outras, que
- (A) cabe ao trabalhador a implementação das medidas de proteção e estar plenamente informado sobre os riscos e as medidas de controle.
  - (B) os procedimentos operacionais para as atividades rotineiras de trabalho em altura são de responsabilidade dos trabalhadores.
  - (C) independentemente das condições de desgaste ou deformação que possam comprometer a integridade das cordas, deve-se atentar para o prazo de validade do produto estabelecido pelo fabricante.
  - (D) todo trabalho em altura deve ser realizado sob supervisão, cuja forma será definida pela análise de risco de acordo com as peculiaridades da atividade.
  - (E) as cordas devem ser inspecionadas antes da sua utilização e periodicamente, com periodicidade mínima de doze meses se forem confeccionadas em fibra sintética.
- 49.** A respeito da Análise Preliminar de Risco – APR, é correto afirmar que
- (A) os riscos devem ser reduzidos o mais baixo quanto razoavelmente possível, quando comparados com os benefícios obtidos.
  - (B) é um conjunto de procedimentos que visa avaliar a conformidade da atividade com os preceitos, padrões e normas legais existentes.
  - (C) de acordo com a NR 05 a elaboração da APR é de responsabilidade da CIPA com assessoria do SESMT, onde houver.
  - (D) é um documento escrito e de conhecimento dos trabalhadores que deve ficar exposto no local de trabalho e tem validade limitada à duração da atividade.
  - (E) o objetivo principal é a prevenção de doenças e acidentes e consiste em identificar os riscos antes de iniciar as atividades.
- 50.** Quanto ao desenvolvimento do Programa de Prevenção de Riscos Ambientais-PPRA disposto na NR 09, é correto que
- (A) o programa deverá incluir as etapas de reconhecimento, avaliação e controle dos riscos, comunicação e análise crítica dos dados.
  - (B) a avaliação qualitativa deverá ser realizada para comprovar a inexistência de riscos identificados na etapa de reconhecimento.
  - (C) a avaliação quantitativa deverá ser realizada sempre que necessária para dimensionar a exposição dos trabalhadores.
  - (D) deverão ser adotadas as medidas necessárias para minimizar ou substituir os riscos quando for constatado, na fase de reconhecimento, risco evidente à saúde.
  - (E) deverão ser controladas as situações que apresentarem exposição ocupacional acima dos níveis de ação que para os agentes químicos é superior ao limite de exposição ocupacional.



