



PREFEITURA DA ESTÂNCIA HIDROMINERAL DE POÁ

ESTADO DE SÃO PAULO

Concurso Público

020. PROVA OBJETIVA

Visitador Sanitário

- ◆ Você recebeu sua folha de respostas e este caderno contendo 50 questões objetivas.
- ◆ Confira seus dados impressos na capa deste caderno e na folha de respostas.
- ◆ Quando for permitido abrir o caderno, verifique se está completo ou se apresenta imperfeições. Caso haja algum problema, informe ao fiscal da sala.
- ◆ Leia cuidadosamente todas as questões e escolha a resposta que você considera correta.
- ◆ Marque, na folha de respostas, com caneta de tinta azul ou preta, a letra correspondente à alternativa que você escolheu.
- ◆ A duração da prova é de 3 horas, já incluído o tempo para o preenchimento da folha de respostas.
- ◆ Só será permitida a saída definitiva da sala e do prédio após transcorridos 75% do tempo de duração da prova.
- ◆ Ao sair, você entregará ao fiscal a folha de respostas e este caderno, podendo levar apenas o rascunho de gabarito, localizado em sua carteira, para futura conferência.
- ◆ Até que você saia do prédio, todas as proibições e orientações continuam válidas.

AGUARDE A ORDEM DO FISCAL PARA ABRIR ESTE CADERNO DE QUESTÕES.

Nome do candidato _____

Prédio _____

Sala _____

Carteira _____

Inscrição _____

CONHECIMENTOS GERAIS

LÍNGUA PORTUGUESA

Leia o texto para responder às questões de números **01** a **05**.

Entro no restaurante, sento-me, consulto o cardápio. E então reparo que alguns dos presentes, nas mesas em volta, não comem. Fotografam. O prato está pronto, e eles, antes de usarem os talheres, tiram foto da refeição com os celulares – de todos os ângulos, como se tivessem uma Gisele Bündchen na frente.

Por momentos, penso que o problema é médico: pessoas com primeiros sintomas de demência que gostam de registrar o que comeram ao almoço para não repetirem ao jantar.

Depois sou informado de que não: é moda fotografar os pratos e enviá-los para as redes sociais. Se os “amigos” sabem onde estamos e o que fazemos 24 horas por dia, é inevitável saberem também o que comemos. Desconfio até de que existem competições gastronômicas em que os pratos são usados como exibição de classe. Se as férias em família já servem para isso – esqui na Suíça, praia em Bali – por que não o almoço ou o jantar?

Mas o pasmo não termina com os fotógrafos. Continua com os enólogos amadores que tomaram conta do espaço público. No mesmo restaurante, os clientes giram os copos, cheiram, conferem a cor. Depois provam, fecham os olhos e invariavelmente convidam o empregado a servir o vinho. Quando foi que o mundo distribuiu diplomas de enologia pelo pessoal? E por que motivo eu não fui convidado?

(João Pereira Coutinho, In vino veritas. *Folha de S.Paulo*, 21.07.2015. Adaptado)

01. É correto afirmar que o autor

- (A) mostra-se incomodado por ter de compartilhar espaço no restaurante com pessoas fotografando a comida.
- (B) recusa-se a conviver com provadores de vinho amadores que frequentam espaços públicos.
- (C) ironiza os hábitos de divulgar em redes sociais até o que se come e de agir como especialista em vinhos.
- (D) declara sua simpatia para com a nova moda de as pessoas ostentarem a classe a que pertencem.
- (E) não confia em competições gastronômicas, as quais considera ostentação de ingredientes caros.

02. A expressão destacada na frase – O prato está pronto, e eles, antes de usarem os talheres, tiram foto da refeição **com os celulares** – expressa, no contexto, circunstância com o sentido de

- (A) instrumento.
- (B) companhia.
- (C) lugar.
- (D) finalidade.
- (E) comparação.

03. Observe as expressões destacadas nas frases – ... gostam de registrar o que comeram ao almoço **para** não repetirem ao jantar. – e – **Mas** o pasmo não termina com os fotógrafos.

É correto substituí-las, sem prejuízo de sentido, respectivamente, por:

- (A) enquanto / entretanto
- (B) se / portanto
- (C) apesar de / logo
- (D) assim que / contanto que
- (E) a fim de / porém

04. Assinale a alternativa em que as frases – ... penso que o problema é médico – e – Desconfio até de que existem competições gastronômicas... – estão reescritas de acordo com a norma-padrão quanto à colocação do pronome destacado e à concordância verbal.

- (A) ... penso que **se** tratava de problemas médicos / Desconfio até de que houve competições gastronômicas...
- (B) ... penso que tratava-**se** de problemas médicos / Desconfio até de que houveram competições gastronômicas...
- (C) ... penso que **se** tratavam de problemas médicos / Desconfio até de que houveram competições gastronômicas...
- (D) ... penso que tratava-**se** de problemas médicos / Desconfio até de que houve competições gastronômicas...
- (E) ... penso que tratavam-**se** de problemas médicos / Desconfio até de que houveram competições gastronômicas...

05. Substituindo-se **Se** por **Caso** e **estamos** por **vamos** no trecho – **Se** os “amigos” sabem onde **estamos**... –, obtém-se redação de acordo com a norma-padrão de conjugação e regência dos verbos, em:

- (A) Caso os “amigos” saibam aonde vamos...
- (B) Caso os “amigos” sabem aonde vamos...
- (C) Caso os “amigos” saibam onde vamos...
- (D) Caso os “amigos” sabiam onde vamos...
- (E) Caso os “amigos” saberem aonde vamos...

Leia o texto para responder às questões de números 06 a 08.

Minha avó gostava de festa. Minha mãe gosta de festa. Eu gosto de festa.

Quando penso em dar uma festa, meu coração se anima. Muitas vezes, no meio da lista de convidados e acepipes, tenho vontade de desistir diante da trabalhadeira da empreitada.

Respiro, me lembro das últimas festas que dei, penso na minha avó e na minha mãe em seus mistos de alegria e tensão, e acabo seguindo em frente.

Há que comemorar, há que manter os bolos, as velas, os brindes.

Há que passar adiante o “Parabéns pra Você”, mesmo que no meio da canção tudo pareça engraçado e sem sentido. Vale a pena. Nunca me arrependi de dar uma festa. No mínimo, fico feliz de ver meus vários afetos misturados em minha casa, conversando entre si, se juntando em tranças que retornam ao novelo do meu coração.

Não sei direito o porquê, mas tenho especial prazer em ver o namorado da filha da minha amiga em papo animado com a minha sogra, por exemplo. Improváveis misturas humanas a partir de mim. Foi assim que meu pai fez amizade com a mãe do segundo marido de minha mãe.

Tuta era uma senhora sacudida. Sempre de salto alto, se maquiava muito, punha flores no cabelo, fazia discursos, cantava e tocava piano.

Tinha passado a maior parte da vida longe da família e foi resgatada por minha mãe, que, inconformada e antes tarde do que nunca, decidiu presentear seu marido com o reencontro emocionado com a mãe desgarrada. Tuta passou, então, a frequentar as festas da família.

Conviveu com o filho, a nova nora e os parentes que pouco conhecia durante algum tempo, até que Fernando se foi. Viúva, minha mãe herdou de seu amado a mãe excêntrica, que continuou a fazer seus discursos, a tocar e a cantar nas festas lá de casa até seus 98.

Um tempo depois da morte de Fernando, meu pai voltou a frequentar as festas. Também afeito à cantoria, se juntou a Tuta nas canções e até declamavam poesias. Em uma festa de aniversário que ela promoveu em seu pequeno apartamento na Tijuca, minha mãe deu de cara com uma cena curiosa: os dois sozinhos na sala. Tuta ao piano e meu pai já exibindo pela janela sua linda voz de tenor. Numa manobra do destino, meu pai virou grande amigo da mãe do segundo marido de minha mãe.

A vida faz um bom crochê. As festas ajudam. Há que celebrar.

(Denise Fraga, Há que celebrar. <http://www1.folha.uol.com.br/colunas>. Acesso em: 24.07.2015. Adaptado)

06. A maneira como a autora descreve as festas que promove revela nela um sentimento de

- (A) indisposição, principalmente porque dá muito trabalho preparar tudo sozinha.
- (B) intolerância, diante de convidados que gostam de cantoria e discursos sem fim.
- (C) nostalgia, acordando lembranças boas de reuniões com pessoas amadas.
- (D) tristeza, porque a família já não se reúne mais como costumava fazer antigamente.
- (E) insatisfação, especialmente com a presença de estranhos, que querem misturar-se à família.

07. Os adjetivos destacados nas expressões – mãe **excêntrica** – e – mãe **desgarrada** – significam, no contexto, respectivamente,

- (A) extraordinária e acanhada.
- (B) assanhada e desnaturada.
- (C) estourada e inconsequente.
- (D) extravagante e afastada.
- (E) esquisita e desrespeitosa.

08. Assinale a alternativa que preenche, respectivamente, as lacunas da frase a seguir, de acordo com a norma-padrão de emprego do sinal indicativo de crase.

Meu pai voltou a comparecer _____ festas e conheceu Tuta, unindo-se _____ ela nas cantorias.

- (A) as ... à
- (B) às ... a
- (C) às ... à
- (D) à ... a
- (E) a ... à

09. A pontuação da frase está de acordo com a norma-padrão em:

- (A) Informo, a Vossa Senhoria que: todos os documentos foram extraviados.
- (B) Os funcionários perguntam, se o plantão vai ser mantido.
- (C) Aconteceram dois incidentes: o furto da impressora e a invasão da lanchonete.
- (D) A investigação revelou irregularidades, principalmente no uso, das verbas.
- (E) Fuzarco Bronca funcionário do setor responsável, pelo transporte, demitiu-se.

10. Leia a tira.



(Charles M Schulz, Snoopy – Feliz dia dos namorados!)

É correto afirmar que a reação da garota aos comentários do menino indica que ela

- (A) tem um ponto de vista nada coerente com sua postura de acomodação.
- (B) revela sua falta de disposição para a aquisição de conhecimentos.
- (C) censura o uso de recursos tecnológicos, que não devem substituir a aprendizagem.
- (D) se submete às condições impostas pela escola, que a obriga a estudar.
- (E) expressa seu receio de não saber nada, num futuro muito próximo.

MATEMÁTICA

11. Para recobrir o piso de uma casa, foram compradas 1000 lajotas, todas iguais, porém 5% delas estavam com algum defeito e não puderam ser usadas. Das lajotas sem defeitos, $\frac{2}{5}$ foram utilizadas na primeira etapa do serviço e, $\frac{5}{6}$ das lajotas restantes foram utilizadas na segunda etapa. O número de lajotas sem defeitos que restaram após as duas primeiras etapas da obra foi

- (A) 85.
- (B) 90.
- (C) 95.
- (D) 100.
- (E) 105.

12. Em uma obra, onde trabalham determinado número de operários, 12% deles faltaram na 2ª feira. Dos demais operários, 2 passaram mal e foram embora mais cedo, permanecendo na obra 20 operários até o final do dia. Em relação ao número total de operários que trabalham nessa obra, o número de operários que permaneceram até o final do dia, representa uma porcentagem de

- (A) 60%
- (B) 65%
- (C) 70%
- (D) 75%
- (E) 80%

13. Um restaurante especializado em massas comprou determinada quantidade de macarrão fresco e utilizou 200 g desse macarrão no preparo de cada prato. Se esse restaurante utilizasse 160 g no preparo de cada prato, poderia, com a mesma quantidade de macarrão comprada, ter preparado 5 pratos a mais. A quantidade de macarrão comprada, em quilogramas, foi

- (A) 6.
- (B) 5.
- (C) 4.
- (D) 3.
- (E) 2.

14. Uma pessoa comprou várias garrafas de diferentes sabores de suco de frutas. A tabela mostra o sabor do suco, a respectiva quantidade de garrafas e o preço unitário da garrafa.

SUCO	QUANTIDADE	PREÇO UNITÁRIO
maracujá	4	R\$ 6,65
uva	3	R\$ 5,80
caju	5	?

Considerando-se o número total de garrafas compradas, o preço de uma garrafa de suco foi, em média, R\$ 5,00. O preço de uma garrafa de suco de caju é

- (A) R\$ 4,00.
(B) R\$ 3,80.
(C) R\$ 3,50.
(D) R\$ 3,20.
(E) R\$ 3,00.
15. Um capital aplicado a juro simples com taxa de 8,4% ao ano, durante 5 meses, rendeu um juro de R\$ 28,00. O valor que deveria ser acrescentado inicialmente a esse capital para que o juro obtido, nesse mesmo período de tempo e com a mesma taxa anual, fosse de R\$ 31,50, é de
- (A) R\$ 100,00.
(B) R\$ 200,00.
(C) R\$ 300,00.
(D) R\$ 400,00.
(E) R\$ 500,00.
16. Em determinada área, foram plantadas três tipos diferentes de árvores: A, B e C; totalizando 108 árvores. O número de árvores do tipo A é igual à média aritmética entre o número de árvores dos tipos B e C; e o número de árvores do tipo B é igual a $\frac{5}{7}$ do número de árvores do tipo C. O número de árvores do tipo B é
- (A) 25.
(B) 30.
(C) 36.
(D) 42.
(E) 45.

17. Duas salas, A e B, ambas retangulares, tem dimensões em metros, conforme mostram as figuras.

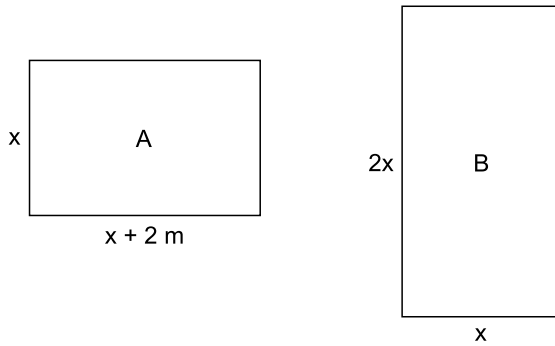

Sabendo que o perímetro da sala B é numericamente igual à área da sala A, é correto afirmar que o perímetro da sala A, em metros, é

- (A) 14.
 (B) 16.
 (C) 18.
 (D) 20.
 (E) 22.
18. Em um prisma reto de base quadrada com 4 cm de aresta e 9 cm de altura, foram colocados 100 cm^3 de líquido, conforme mostra a figura.

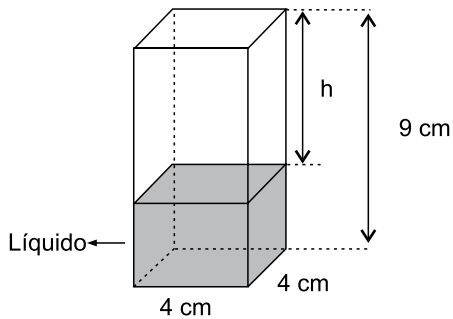

A altura h , em cm, é

- (A) 2,25.
 (B) 2,75.
 (C) 3,50.
 (D) 3,85.
 (E) 4,15.

19. Uma escada foi apoiada no ponto A de uma estante, de modo que seu pé encontra-se a 1,5 m da estante, conforme mostra a figura.

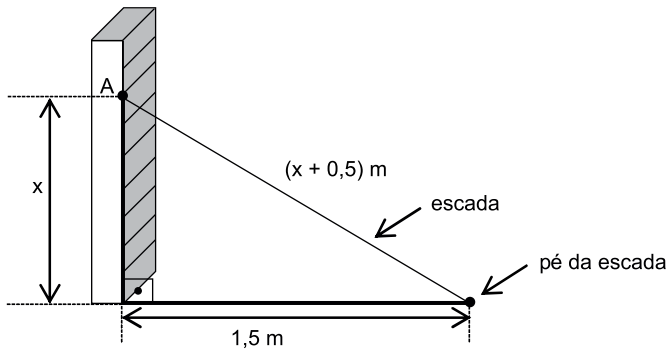

O comprimento, em metros, dessa escada, é

- (A) 2,50.
 - (B) 2,75.
 - (C) 3,00.
 - (D) 3,25.
 - (E) 3,50.
20. Para adubar certa quantia de terra, um agricultor misturou 2 tipos diferentes de fertilizantes, na seguinte proporção: 300 g do fertilizante A, para 450 g do fertilizante B. Ao preparar 3 kg dessa mistura (fertilizante A + fertilizante B), a quantia utilizada do fertilizante A, em kg, foi
- (A) 1,6.
 - (B) 1,5.
 - (C) 1,4.
 - (D) 1,3.
 - (E) 1,2.

ATUALIDADES

21. O Senado aprovou, nesta quarta-feira (01.07), o texto base do projeto que estende os efeitos da chamada PEC da Bengala para todos os servidores públicos da União, estados e municípios, assim como aconteceu com os ministros do Supremo Tribunal Federal (STF).

(*Estadão*, disponível em: <http://goo.gl/MWloV3>, 01.07.2015. Adaptado)

Essa proposta de emenda à Constituição

- (A) garante a renovação mais rápida dos quadros do funcionalismo público.
- (B) iguala homens e mulheres na concessão de pensão por morte do cônjuge.
- (C) estipula a reserva de um terço das vagas dos concursos públicos a idosos.
- (D) estabelece a idade de 75 anos para a aposentadoria compulsória dos servidores públicos.
- (E) eleva os gastos públicos com o pagamento de convênios médicos ao funcionalismo.

22. A presidente Dilma Rousseff afirmou que, durante sua gestão à frente do Mercosul, entre dezembro de 2014 e julho deste ano, trabalhou para “acelerar trâmites” a fim de possibilitar a “entrada tranquila” do país no bloco econômico. A adesão ainda não foi oficializada e aguarda aprovação dos parlamentos dos países permanentes do bloco.

(G1, disponível em: <http://goo.gl/wQlsHM>, 17.07.2015. Adaptado)

O novo membro pleno do Mercosul do qual trata a notícia é

- (A) a Bolívia.
- (B) o Chile.
- (C) o Equador.
- (D) o Peru.
- (E) a Venezuela.

23. EUA e Cuba formalizaram, no dia 20 de julho de 2015, o reatamento de relações diplomáticas, pondo fim a mais de 50 anos de hostilidade. A medida que simbolizou a reaproximação desses países foi

- (A) o fim do embargo comercial norte-americano.
- (B) a reabertura das embaixadas nos dois países.
- (C) a devolução da base de Guantánamo a Cuba.
- (D) a libertação de todos os presos políticos cubanos.
- (E) a delegação conjunta nos Jogos Pan-Americanos.

24. Depois de cinco meses de negociações, Atenas e seus credores europeus alcançaram, em 13 de julho, um acordo que prevê um novo plano de resgate para o país, mas em troca de duras reformas. O Parlamento grego adotou um segundo pacote de reformas reclamadas pelos credores da Grécia como passo prévio ao terceiro resgate.

(*Exame*, disponível em: <http://goo.gl/931rjs>, 23.07.2015. Adaptado)

Entre as “duras reformas” a realizar, é correto citar

- (A) o aumento do deficit público.
- (B) a fundação de novas empresas estatais.
- (C) a extinção do sistema de justiça civil.
- (D) a diminuição na arrecadação de impostos.
- (E) a mudança no sistema de aposentadorias.

25. Sinais de desaceleração da economia chinesa intensificaram o clima entre os investidores nesta segunda-feira (27.07), derrubando as Bolsas globais e pressionando a cotação do dólar para cima. É a maior cotação nominal desde março de 2003.

(*Folha de S.Paulo*, disponível em: <http://goo.gl/VpcA8R>, 28.07.2015. Adaptado)

Além dos problemas mundiais que afetam o Brasil, essa desvalorização do real em relação ao dólar esteve ligada, internamente,

- (A) ao pagamento total da dívida pública.
- (B) à queda brusca da taxa básica de juros.
- (C) à dificuldade de importação de commodities.
- (D) à divulgação dos prejuízos do Banco Central.
- (E) ao anúncio de redução da meta do superávit primário.

26. O ícone exibido a seguir, foi retirado do MS-Windows 7, em sua configuração padrão.



O nome do aplicativo ao qual o ícone se refere é

- (A) Painel de Controle.
 - (B) Lixeira.
 - (C) Desfragmentador.
 - (D) Volume de Tinta.
 - (E) Limpeza de Disco.
27. O ícone cuja função é mostrar marcas de parágrafo e outros símbolos de formatação ocultos, no MS-Word 2010, em sua configuração padrão, é o representado em:

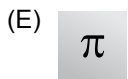
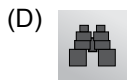
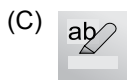
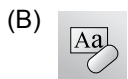
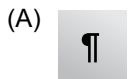

28. Observe a planilha a seguir sendo editada por meio do MS-Excel 2010, em sua configuração padrão.

	A	B	C	D	E
1	1	2	3	4	5
2					

Assinale a alternativa que contém o valor exibido na célula A2 após esta ser preenchida com a fórmula =MAIOR(A1:D1;4)

- (A) 1
- (B) 2
- (C) 3
- (D) 4
- (E) 5

29. Observe a imagem a seguir, retirada do MS-PowerPoint 2010, em sua configuração padrão.

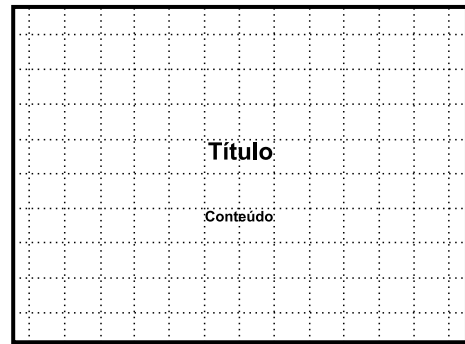

O pontilhado da imagem é exibido ao clicar em um recurso da guia Exibição. O nome deste recurso é

- (A) Formas.
 - (B) Guias.
 - (C) Slide Mestre.
 - (D) Régua.
 - (E) Linhas de Grade.
30. Um recurso de grande utilidade que todo usuário deve conhecer é o envio de arquivos por meio de correio eletrônico. Assinale a alternativa que indica o nome dado ao arquivo enviado por email.
- (A) Rascunho.
 - (B) Assinatura.
 - (C) Anexo.
 - (D) Link.
 - (E) Objeto.

CONHECIMENTOS ESPECÍFICOS

- 31.** Segundo a Organização Mundial de Saúde (OMS), grande parte de todas as doenças que se alastram nos países em desenvolvimento são provenientes da água de má qualidade. A água própria para o consumo humano deve
- (A) ser gasosa, para estimular o consumo.
 - (B) ser inodora e incolor, para evitar doenças.
 - (C) atender aos padrões de potabilidade.
 - (D) conter vitaminas e minerais.
 - (E) ser enriquecida com minerais.
- 32.** Zelar pela qualidade da água que a população consome é atribuição conferida ao Sistema Único de Saúde (SUS) como meio de prevenir doenças de veiculação hídrica, como:
- (A) febre amarela, cólera, diabetes.
 - (B) rubéola, gripe, malária.
 - (C) hanseníase, tracoma, sarampo.
 - (D) cólera, diarreias, hepatite A.
 - (E) tuberculose, tracoma, diabetes.
- 33.** O visitador sanitário tem papel preponderante no trabalho de promoção da saúde na comunidade, quando
- (A) orienta os moradores sobre a relação entre o meio ambiente e a saúde, já que as doenças transmitidas por vetores requerem a existência de um ambiente favorável para a reprodução desses animais.
 - (B) explica para os moradores que o poder público é o único responsável pela alta incidência de doenças de transmissão vetorial, já que não se preocupa com a erradicação.
 - (C) comenta com um morador fatos que observou no imóvel vizinho, como falta de manutenção, prole numerosa, fortalecendo a relação com os moradores.
 - (D) determina que o morador tem de mudar seus hábitos, efetuar a manutenção do imóvel para diminuir os agravos à saúde de toda a comunidade.
 - (E) informa os moradores sobre a importância de usar inseticida e raticida na residência, única maneira eficaz de manter animais indesejáveis (roedores, mosquitos, moscas...) distantes do domicílio.
- 34.** O Sistema Único de Saúde (SUS) é um sistema de saúde em construção, com desafios a serem enfrentados para a concretização dos seus princípios, como por exemplo:
- (A) participação da comunidade, centralização e moralidade.
 - (B) municipalização, hierarquização e centralização.
 - (C) equidade, integralidade, universalidade.
 - (D) equidade, centralização, neutralidade.
 - (E) moralidade, transparência, salubridade.
- 35.** A transmissão da malária já foi interrompida em algumas áreas no Brasil e para manter-se livre dessa doença, é necessário manter
- (A) a imunização da população contra a doença, borrifar produtos com ação inseticida nos imóveis diariamente ao entardecer, tratar os casos suspeitos, isolar os casos confirmados durante 15 dias.
 - (B) a realização de ações de saneamento como a drenagem e desinsetização de áreas com proliferação de mosquitos, vacinar os moradores.
 - (C) a orientação da população quanto à doença, borrifar produtos com ação inseticida nos imóveis, vacinar a comunidade, tratar os casos suspeitos.
 - (D) a imunização da população contra a doença, tratar os casos suspeitos, realizar desinsetização áreas com proliferação de mosquitos, vacinar os moradores.
 - (E) uma eficiente vigilância epidemiológica, por meio do diagnóstico e tratamento dos casos, que devem ser investigados e classificados como autóctones, importados, introduzidos ou induzidos de acordo com a procedência e situação do caso e ações de saneamento.
- 36.** O controle social do sistema de saúde é um princípio constitucional, regulamentado pela Lei nº 8.142/90, que garante aos cidadãos espaços para influir nas políticas governamentais, por meio
- (A) de reuniões no Conselho Regional de Medicina.
 - (B) de comissões Regionais de Acessibilidade e Saúde.
 - (C) do Conselho Nacional de Saúde e do Sistema Nacional de Informações.
 - (D) das Conferências e Conselhos de Saúde.
 - (E) dos Centros de Atendimento ao Cidadão e da Ouvidoria da saúde.

37. Para a construção do diagnóstico de saúde da comunidade é necessário conhecer o território, estabelecendo nexos causais entre saúde e meio ambiente para
- (A) identificar e localizar os riscos, verificar as causas e os problemas de saúde decorrentes.
 - (B) avaliar o nível econômico dos moradores, para em seguida distribuir cestas básicas, durante quatro meses.
 - (C) diminuir a poluição por agrotóxicos nos alimentos.
 - (D) avaliar a gestão de riscos, estabelecendo um plano para gerenciá-los de acordo com a opinião do gestor.
 - (E) dar ciência aos moradores sobre seus problemas, para que encontrem uma solução, pois o Estado deixou de ser paternalista.
38. Os pneus são considerados um risco à saúde devido à proliferação do mosquito *Aedes aegypti*, por isso sua estocagem deve ser
- (A) realizada em áreas distantes, pouco habitadas, para não expor a população aos gases tóxicos que são liberados durante o processo de decomposição da borracha.
 - (B) feita em área próxima a coleções de água, para que o chorume decorrente da decomposição dos pneus seja disperso na água, diminuindo a contaminação ambiental.
 - (C) feita na própria área onde serão incinerados, já que se trata de um material não reciclável que, permanecendo no ambiente, acarreta uma série de prejuízos ambientais.
 - (D) organizada em locais cobertos e ventilados, protegidos da chuva de forma a permitir a circulação de pessoas para vistoria, limpeza, desinsetização.
 - (E) organizada em colunas com no máximo 20 pneus, deixando um espaço entre eles para facilitar o acesso das pessoas que utilizam esses locais.
39. A malária, conhecida como impaludismo ou maleita, é uma doença infecciosa, causada por
- (A) vírus do gênero *Flavivirus*, provocando febre muito alta, durante vários dias.
 - (B) bactérias que se reproduzem rapidamente, provocando acessos de febre, calafrios, cefaleias e náuseas.
 - (C) mosquito do gênero *Anopheles* que possui hábitos crepusculares.
 - (D) moscas da espécie *Musca domestica* que têm reprodução muito rápida.
 - (E) protozoários do gênero *Plasmodium* e se caracteriza por acessos intermitentes de febre, calafrios, cefaleia e sudorese.
40. Com a universalização dos serviços de saneamento básico evitam-se doenças como:
- (A) raiva.
 - (B) esquistossomose.
 - (C) febre maculosa.
 - (D) rubéola.
 - (E) leishmaniose.
41. A leishmaniose tegumentar americana é uma doença
- (A) infecciosa, não contagiosa, que provoca úlceras na pele e mucosas, é transmitida ao homem pela picada das fêmeas de insetos flebotômicos infectados.
 - (B) contagiosa, que atinge crianças e idosos desnutridos, transmitida pelas secreções de roedores infectados.
 - (C) incurável, causada pela fêmea de insetos flebotômicos atingindo indivíduos na faixa etária de 1 a 15 anos, devido à sua baixa imunidade.
 - (D) benigna, de transmissão hídrica, cuja letalidade depende da idade do paciente e do sorotipo infectante.
 - (E) transmitida por fêmeas de mosquitos culicídeos, apresentando-se de forma assintomática na maioria dos pacientes infectados, que tornam-se portadores sãos da doença.
42. A vigilância e o controle de fatores de risco relacionados ao meio ambiente, que ocasionam doenças como malária, febre amarela, dengue, esquistossomose, têm como finalidade
- (A) mapear áreas de risco nos territórios e as relações com a vigilância epidemiológica, quanto à incidência e prevalência dessas doenças avaliando o impacto das ações de controle realizadas.
 - (B) realizar a vigilância acarológica nas áreas urbanas, executando ações de controle químico.
 - (C) verificar o tipo de criadouro (pote, vaso, etc) mais comum na região trabalhada e com essa informação proibir a venda dos recipientes.
 - (D) estimar o número de insetos na região, a fim de definir junto ao supervisor a quantidade de inseticida necessária para a erradicação dos respectivos vetores.
 - (E) verificar o número de moradores nas áreas de risco e realizar um planejamento de transferência para outra área do município, evitando prejuízos à saúde dos cidadãos que ficariam expostos a agravos.

43. Estudos epidemiológicos demonstram correlações entre a exposição aos poluentes atmosféricos e a morbidade causada por problemas respiratórios e cardiovasculares. As populações mais vulneráveis são crianças, idosos e as pessoas que já apresentam doenças respiratórias. Morbidade
- (A) é um termo usado apenas para agravos respiratórios que ocorrem em crianças e idosos.
 - (B) é um indicador de saúde usado para designar o conjunto de casos de uma determinada doença.
 - (C) representa o número de óbitos que ocorreram em decorrência de uma determinada doença.
 - (D) são dados obtidos nos cartórios de registro civil e nada significam para o setor saúde.
 - (E) são indicadores da situação econômica da comunidade que reflete na saúde.
44. Doença parasitária causada por um verme achatado, do grupo dos trematódeos denominado *Schistosoma mansoni*, cujo ciclo de vida ocorre na água doce, parada, utilizando um hospedeiro intermediário para dar continuidade a seu ciclo. A doença e o hospedeiro intermediário, respectivamente, são:
- (A) Teníase e suínos.
 - (B) Ascariíase e caramujo.
 - (C) Esquistossomose e caramujo.
 - (D) Esquistossomose e suínos.
 - (E) Histoplasmose e roedores.
45. A dengue é uma doença infecciosa causada por
- (A) uma bactéria, transmitida de uma pessoa doente para outra sadia, seja por contato direto, alimentos, água ou quaisquer objetos.
 - (B) um vírus, transmitido pelo mosquito *Aedes aegypti* que apresenta ciclo de vida dividido em quatro fases: ovo, larva, pupa e adulto.
 - (C) um príon que infecta vários invertebrados, transmitido pelo mosquito *Aedes albopictus*, cujo ciclo de vida divide-se em: ovo, larva, ninfa e adulto.
 - (D) um mosquito fêmea da espécie *Aedes aegypti*, cujo ciclo de vida passa por três fases: ovo, larva, adulto.
 - (E) um protozoário transmitido por mosquitos que preferem locais com grande carga de poluentes, como córregos, para dar continuidade ao ciclo reprodutivo.
46. O tracoma é uma doença infecciosa importante, mantida sob vigilância epidemiológica em todo o território nacional e de notificação compulsória no estado de São Paulo. Para realizar as ações de vigilância e controle, os profissionais de saúde de todos os níveis de atenção à saúde devem estar capacitados para
- (A) identificar na comunidade pessoas com sinais e sintomas como lacrimejamento, sensação de corpo estranho no olho, sensibilidade à luz, coceira, acompanhado ou não de secreção ocular.
 - (B) observar na comunidade a presença de caramujos terrestres, com hábitos noturnos que dizimam plantações e transmitem doenças ao seres humanos que possuem lesões na pele.
 - (C) desenvolver ações educativas e de mobilização da comunidade relativas à captura de insetos que ficam nas paredes dos imóveis, de onde saem à noite para se alimentar dos seres humanos.
 - (D) mobilizar a comunidade para desenvolver medidas simples de limpeza dos imóveis, utilizando uma solução de hipoclorito e manter os reservatórios de água bem tampados.
 - (E) incentivar os casos confirmados de tracoma a realizar visitas diárias de acompanhamento à Unidade Básica de Saúde, para receber o tratamento e uma cesta básica no final do mês, durante 6 meses.
47. As doenças transmitidas por alimentos – DTA – são transmitidas pela ingestão
- (A) de alimentos mal cozidos como a carne de porco.
 - (B) de alimentos e/ou águas contaminadas e devem ser notificadas.
 - (C) de água contaminada com flúor e devem ser notificadas.
 - (D) de alimentos contendo toxina botulínica e não devem ser notificadas.
 - (E) de água contendo coliformes fecais e deve-se avisar a companhia de tratamento de água do município.
48. A raiva urbana apresenta coeficientes de morbidade e mortalidade baixos, porém constitui um grande problema para a saúde pública
- (A) porque não existe vacina para imunizar seres humanos e animais.
 - (B) porque a maioria dos mamíferos são portadores do vírus da raiva, mas não desenvolvem a doença.
 - (C) porque a incidência da doença na população humana atinge 45% anualmente.
 - (D) devido à letalidade no homem ser de aproximadamente 100%.
 - (E) pois os morcegos, únicos causadores da raiva, são protegidos por lei ambiental.

49. A Leishmaniose é uma doença que está em expansão, avançando por ambientes urbanos de porte médio, tornando-se um problema crescente de saúde pública. Sabe-se que existe(m)

- (A) três tipos de leishmaniose: visceral, tegumentar e americana, causadas por diferentes espécies de anofelinos, conhecidos como mosquito-prego.
- (B) apenas a leishmaniose tegumentar, que no Brasil é transmitida por roedores silvestres que invadem os imóveis rurais.
- (C) diversos variantes do vírus causador das leishmanioses, que são responsáveis pela grande variedade de sintomas.
- (D) muita especulação sobre essa doença, que causa preocupação quando os indivíduos afetados encontram-se na idade reprodutiva.
- (E) dois tipos de leishmaniose: visceral e tegumentar, ambas transmitidas por insetos flebotomíneos, conhecidos como mosquito-palha.

50. Doença causada por vírus que pode circular na área urbana, onde é transmitida pela picada do mosquito *Aedes aegypti*; também possui um ciclo silvestre, onde é transmitida pelo mosquito *Haemagogus sp.*, infectando o Homem que reside no interior da mata ou nela entra para caçar, pescar, coletar madeira, etc. É importante que as pessoas que viajam para determinadas regiões do país sejam vacinadas, com no mínimo 10 dias de antecedência, para ficarem imunizadas, evitando a reurbanização dessa doença, denominada,

- (A) dengue.
- (B) malária.
- (C) febre amarela.
- (D) raiva.
- (E) leishmaniose

