

CONCURSO PÚBLICO

013. PROVA OBJETIVA

FISCAL DE ZOONOSES

- ◆ Você recebeu sua folha de respostas e este caderno contendo 50 questões objetivas.
- ◆ Confira seus dados impressos na capa deste caderno e na folha de respostas.
- ◆ Quando for permitido abrir o caderno, verifique se está completo ou se apresenta imperfeições. Caso haja algum problema, informe ao fiscal da sala.
- ◆ Leia cuidadosamente todas as questões e escolha a resposta que você considera correta.
- ◆ Marque, na folha de respostas, com caneta de tinta azul ou preta, a letra correspondente à alternativa que você escolheu.
- ◆ A duração da prova é de 3 horas, já incluído o tempo para o preenchimento da folha de respostas.
- ◆ Só será permitida a saída definitiva da sala e do prédio após transcorridos 75% do tempo de duração da prova.
- ◆ Ao sair, você entregará ao fiscal a folha de respostas e este caderno, podendo levar apenas o rascunho de gabarito, localizado em sua carteira, para futura conferência.
- ◆ Até que você saia do prédio, todas as proibições e orientações continuam válidas.

AGUARDE A ORDEM DO FISCAL PARA ABRIR ESTE CADERNO DE QUESTÕES

Nome do candidato _____

Prédio _____

Sala _____

Carteira _____

Inscrição _____

CONHECIMENTOS GERAIS

LÍNGUA PORTUGUESA

01. Leia os quadrinhos.



(Folha de S.Paulo, 17.05.2015. Adaptado)

De acordo com a norma-padrão da língua portuguesa, quanto ao emprego de pronomes, a frase que completa adequadamente o balão do último quadrinho é:

- (A) Ele está engordando-os para mim comer.
- (B) Ele está engordando-lhes para eu comer.
- (C) Ele está engordando-os para eu comer.
- (D) Ele está engordando eles para mim comer.
- (E) Ele está engordando-lhes para mim comer.

Leia o texto para responder às questões de números **02 a 09**.

O lavrador

Esse homem deve ser da minha idade – mas sabe muito mais coisas. Era colono em terras mais altas, se aborreceu com o fazendeiro, chegou aqui ao Rio Doce quando ainda se podiam requerer duas colônias de cinco alqueires “na beira da água grande” quase de graça. Brocou a mata com a foice, depois derrubou, queimou, plantou seu café.

Explica-me: “Eu trabalho sozinho, mais o menino meu”. Seu raciocínio quando veio foi este: “Vou tratar de cair na mata; a mata é do governo, e eu sou *filho* do Estado, devo ter direito”. Confessa que sua posse até hoje ainda não está legalizada: “Tenho de ir a Linhares, mas eu *magino* esse agução...”

No começo, não tinha prática de canoa, estava sempre com medo da canoa virar, o menino é que logo se ajustou com o remo; são quatro horas de remo lagoa adentro. [...]

Olho sua cara queimada de sol; parece com a minha, é esse o mesmo tipo de feiura triste do interior. [...] Volta a falar de sua terra e desconfia que eu sou do governo, diz que precisa passar a escritura. Não sabe ler, mas sabe que essas coisas escritas em um papel valem muito. Pergunta pela minha profissão, e tenho vergonha de contar que vivo de escrever papéis que não valem nada; digo que sou comerciante

em Vitória, tenho um negocinho. Ele diz que o comércio é melhor que a lavoura; que o lavrador se arrisca e o comerciante é que lucra mais; mas ele foi criado na lavoura e não tem nenhum preparo. Endireita para mim o cigarro de palha que estou enrolando com o fumo todo maçarocado. Deve ser de minha idade – mas sabe muito mais coisas.

(Rubem Braga. 200 Crônicas Escolhidas, 2001. Adaptado)

02. No início e no final do texto, o narrador afirma que o ex-colono deveria ter a mesma idade que ele, porém sabia muito mais coisas. Isso significa que o narrador

- (A) reconhece que as pessoas do interior são mais sinceras, pois não duvidam de ninguém.
- (B) valoriza a vida no interior, em razão das muitas experiências que ela proporciona.
- (C) considera sua profissão superior à do lavrador, mas este tem uma vida menos sofrida.
- (D) ironiza a história de vida do lavrador, já que este estava vivendo em terras ilegais.
- (E) lamenta ter vivido longe do interior, sobretudo por não gostar do trabalho que realiza.

03. Assinale a alternativa em que a reescrita do trecho destacado altera o sentido do texto.

- (A) Brocou a mata com a foice, depois derrubou, queimou, plantou **seu café**. = Brocou a mata com a foice, depois derrubou, queimou, plantou **o café dele**.
- (B) “Eu trabalho sozinho, mais **o menino meu**”. = Eu trabalho sozinho, mais **o meu filho**.
- (C) Confessa que sua posse até hoje ainda **não está legalizada**... = Confessa que sua posse até hoje ainda **está irregular**...
- (D) ... e **tenho vergonha** de contar que vivo de escrever papéis... = ... e **fico constrangido** de contar que vivo de escrever papéis...
- (E) **Endireita para mim** o cigarro de palha que estou enrolando... = **Põe na minha mão direita** o cigarro de palha que estou enrolando...

04. O raciocínio do lavrador, expresso no segundo parágrafo, tem equivalente de sentido e redação, de acordo com a norma-padrão da língua portuguesa, em:

- (A) Vou tratar de cair na mata, porque ela é do governo, e eu sou filho do Estado, portanto devo ter direito a ela.
- (B) Vou tratar de cair na mata, embora ela é do governo, e eu sou filho do Estado, porque devo ter direito nela.
- (C) Vou tratar de cair na mata, enquanto ela é do governo, e eu sou filho do Estado, pois devo ter direito dela.
- (D) Vou tratar de cair na mata, ainda que ela é do governo, e eu sou filho do Estado, então devo ter direito sobre ela.
- (E) Vou tratar de cair na mata, já que ela é do governo, e eu sou filho do Estado, todavia devo ter direito sob ela.

05. Observe as passagens do texto.

“Tenho de ir a Linhares, mas eu *magino* esse **aguão...**”
(segundo parágrafo)

“...digo que sou comerciante em Vitória, tenho um **negocinho.**” (quarto parágrafo)

Considerando o contexto em que os termos estão empregados, o aumentativo e o diminutivo dos substantivos indicam respectivamente:

- (A) um rio de volume de água considerável, visto com desdém pelo lavrador / um estabelecimento comercial simples, mas rentável.
- (B) um rio com volume de água acima do normal, visto como um desafio pelo lavrador / um estabelecimento comercial com ótima rentabilidade.
- (C) um rio normal, visto como um espaço de águas encantadoras pelo lavrador / um estabelecimento comercial com poucos rendimentos.
- (D) um rio de grande volume de água, visto como um perigo pelo lavrador / um estabelecimento comercial de pequeno alcance financeiro.
- (E) um rio de águas intransponíveis, visto com medo extremo pelo narrador / um estabelecimento comercial à beira da falência.

06. Assinale a alternativa correta quanto à concordância verbal.

- (A) O lavrador e o filho trabalha na plantação de café lá em Rio Doce.
- (B) Duas colônias de cinco alqueires bastou para o lavrador plantar café.
- (C) Segundo o lavrador, em Rio Doce, haviam terras para serem requeridas.
- (D) O mesmo tipo de feiura triste do interior possuem o narrador e o lavrador.
- (E) Para o lavrador, lucros maiores se consegue com o comércio nas cidades.

07. Assinale a alternativa em que os verbos estão empregados de acordo com a norma-padrão da língua portuguesa.

- (A) Se o senhor tem de ir a Linhares, leve seu filho. E, quando ir, faça uma boa viagem.
- (B) Se o senhor tiver de ir a Linhares, leve seu filho. E, quando for, faça uma boa viagem.
- (C) Se o senhor ter de ir a Linhares, leve seu filho. E, quando vai, faça uma boa viagem.
- (D) Se o senhor terá de ir a Linhares, leve seu filho. E, quando ir, faça uma boa viagem.
- (E) Se o senhor tenha de ir a Linhares, leve seu filho. E, quando vai, faça uma boa viagem.

08. O lavrador acredita que tenha direito _____ terras em Rio Doce. Dá muito valor _____ coisas escritas em papel. E diz isso _____ seu interlocutor, pensando que este é homem do governo.

Em conformidade com a norma-padrão da língua portuguesa, as lacunas do enunciado devem ser preenchidas, respectivamente, com:

- (A) as ... as ... a
- (B) a ... a ... à
- (C) às ... às ... a
- (D) à ... à ... à
- (E) as ... à ... a

09. Assinale a alternativa que apresenta pontuação em conformidade com a norma-padrão da língua portuguesa.

- (A) Esse homem, que era colono em terras mais altas, chegou ao Rio Doce depois de se aborrecer com o fazendeiro.
- (B) O lavrador me explica, que trabalha sozinho com o seu filho na plantação de café em suas terras.
- (C) Como não tinha prática de canoa no começo o lavrador tinha medo de a canoa virar, com ele.
- (D) Olho a cara do lavrador que parece com a minha: ela, tem o mesmo tipo de feiura triste do interior.
- (E) O lavrador diz o comércio é melhor que a lavoura, mas eu fui criado na lavoura e não tenho nenhum preparo.

10. Leia o texto.



Foto: Divulgação/TV Globo

A divertida

Dona Picucha, de "Doce de Mãe", é aquela senhora fofa que todos queriam ter por perto. Engraçada, ela apronta em casa, no asilo, na casa dos filhos _____ quer que vá. Esse tipo de mãe topa qualquer parada, é adepta _____ diversão e fã de música. Está sempre pronta para resolver os problemas da família.

(<http://televisao.uol.com.br>, 10.05.2015. Adaptado)

De acordo com a norma-padrão, as lacunas do texto devem ser preenchidas, respectivamente, com:

- (A) onde ... de
- (B) à onde ... em
- (C) aonde ... em
- (D) onde ... a
- (E) aonde ... de

11. Na última semana, agentes sanitários que atuam na prevenção e no combate ao mosquito da dengue fizeram vistorias em casas de certo bairro. Do número total de casas vistoriadas, sabe-se que $\frac{2}{5}$ não apresentavam irregularidades, que $\frac{1}{4}$ das restantes tinham irregularidades, mas sem focos do mosquito, e que todas as demais 180 casas tinham focos do mosquito. O número total de casas vistoriadas nesse bairro, nessa semana, foi
- (A) 290.
(B) 325.
(C) 350.
(D) 385.
(E) 400.
12. Um eletricista dispunha de dois rolos de fio, um com 4,50 m de fio preto e o outro com 7,56 m de fio vermelho. Para fazer certo número de ligações, esses fios foram divididos pelo eletricista em pedaços iguais e do maior tamanho possível, de modo que não restasse nenhum pedaço de fio nos rolos. Se em cada ligação serão usados dois pedaços do fio vermelho e um pedaço do fio preto, então o número máximo de ligações que poderão ser feitas com os pedaços cortados será igual a
- (A) 18.
(B) 20.
(C) 21.
(D) 23.
(E) 25.
13. Um determinado produto é comercializado nas versões Standard (S) e Luxo (L), cujos preços unitários de venda são diretamente proporcionais aos números 3 e 5, respectivamente. Sabendo-se que o preço unitário de L é 50 reais maior do que o preço unitário de S, é correto afirmar que uma unidade desse produto é vendida, na versão L, por
- (A) R\$ 75,00.
(B) R\$ 100,00.
(C) R\$ 105,00.
(D) R\$ 125,00.
(E) R\$ 150,00.

14. Em uma loja, o preço de venda de certo produto é R\$ 360,00, sendo esse preço igual ao preço de custo mais 80% do preço de custo. Se, ao invés de 80%, o lojista tivesse acrescentado 95% ao preço de custo, o preço de venda desse produto seria igual a
- (A) R\$ 375,00.
 (B) R\$ 390,00.
 (C) R\$ 398,00.
 (D) R\$ 400,00.
 (E) R\$ 414,00.

15. Imprimindo 60 cópias por minuto e trabalhando 6 horas por dia, uma máquina de uma gráfica conclui certo trabalho em 10 dias. Outra máquina da mesma gráfica, imprimindo 48 cópias por minuto e trabalhando 5 horas por dia, concluirá o mesmo trabalho em um número de dias igual a
- (A) 18.
 (B) 16.
 (C) 15.
 (D) 14.
 (E) 12.

16. Para se adequar ao projeto de construção, o terreno retangular ABCD, adquirido por uma incorporadora, foi dividido em duas regiões retangulares pelo segmento \overline{EF} paralelo a \overline{AD} , conforme mostra a figura.

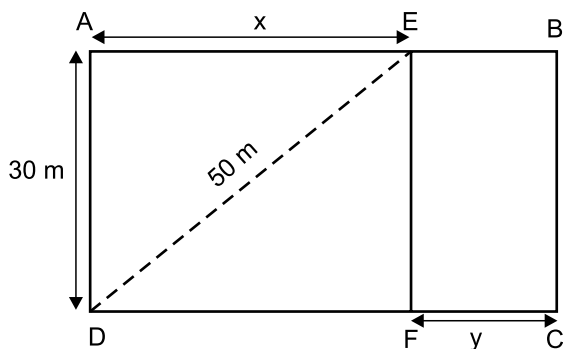

Sabendo-se que a razão entre as medidas indicadas por x e por y é de 5 para 2, nessa ordem, e que a diagonal \overline{DE} mede 50 m, é correto afirmar que o perímetro do terreno ABCD, em metros, é igual a

- (A) 156.
 (B) 162.
 (C) 168.
 (D) 172.
 (E) 186.

17. Três amigas estavam em uma loja e constataram que a soma dos preços unitários dos produtos X, Y e Z era igual a R\$ 450,00. Joana comprou duas unidades de X, uma unidade de Y, uma unidade de Z e pagou um total de R\$ 550,00. Já Lúza comprou duas unidades de X, uma unidade de Y, duas unidades de Z e pagou um total de R\$ 700,00. Se Márcia comprou duas unidades do produto mais caro, então ela pagou um total de
- (A) R\$ 400,00.
(B) R\$ 350,00.
(C) R\$ 300,00.
(D) R\$ 280,00.
(E) R\$ 250,00.

18. O gráfico a seguir mostra os resultados líquidos trimestrais (lucro ou prejuízo) da Petrobras no ano de 2014 e no 1º trimestre de 2015.

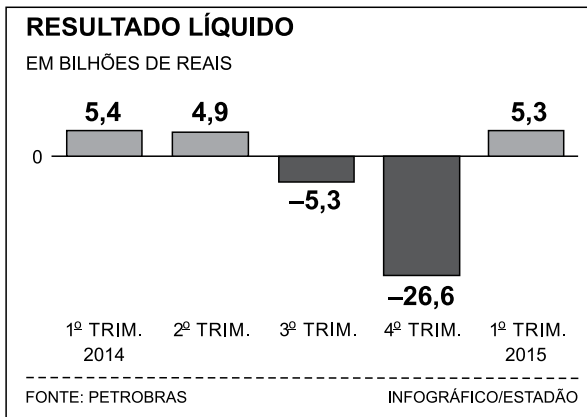

(O Estado de S.Paulo – 16.05.2015)

De acordo com os dados apresentados, é correto afirmar que a média aritmética dos resultados líquidos trimestrais obtidos pela Petrobras no período considerado corresponde a um prejuízo, em bilhões de reais, de

- (A) 3,26.
(B) 3,63.
(C) 4,35.
(D) 4,74.
(E) 5,22.

19. Considere um bloco de madeira na forma de um paralelepípedo reto retângulo, conforme mostra a figura, cujas dimensões indicadas estão em centímetros.

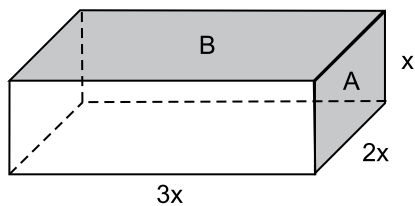

Se a soma das áreas de duas de suas faces, indicadas por A e B na figura, é igual a 200 cm^2 , então o volume desse bloco é, em cm^3 , igual a

- (A) 500.
(B) 550.
(C) 600.
(D) 700.
(E) 750.
20. Certo capital, C_1 , permaneceu aplicado durante 4 meses a uma taxa de juro simples de 18% ao ano e rendeu R\$ 450,00 de juros. Outro capital, C_2 , igual a 80% de C_1 , foi aplicado por 8 meses e rendeu R\$ 600,00 de juros. O capital C_2 foi aplicado a uma taxa mensal de juros simples de
- (A) 1,5%
(B) 1,25%
(C) 1,2%
(D) 1%
(E) 0,75%

ATUALIDADES

21. Leia a notícia a seguir, publicada no jornal *Estadão* em 17.12.2014.

Em declarações simultâneas, os presidentes anunciaram ontem a retomada das relações diplomáticas, um passo histórico que coloca fim a 53 anos de isolamento entre os dois países. Os dois líderes conversaram por telefone, no primeiro contato do tipo desde 1959.

(<http://goo.gl/F9pfdd>. Adaptado)

A notícia refere-se ao reatamento das relações entre

- (A) Irã e Estados Unidos.
 - (B) Coreia do Norte e Coreia do Sul.
 - (C) Estados Unidos e Cuba.
 - (D) Japão e Coreia do Sul.
 - (E) Venezuela e Estados Unidos.
22. Após 42 dias sem novos casos, a Organização Mundial da Saúde (OMS) anunciou neste sábado (09.05.2015) que a epidemia de Ebola na Libéria chegou ao fim. A declaração foi feita em uma cerimônia oficial ao lado da presidente do país africano. A organização só deu por encerrada a epidemia depois de monitorar a situação do país durante o dobro da duração máxima de incubação do vírus e não registrar novos casos.

(<http://glo.bo/1JyfgJF>. Adaptado)

Tendo como base a notícia, é correto afirmar que a epidemia

- (A) já desapareceu nos outros países africanos, como o Egito.
- (B) tem sido observada com vigor em vários países asiáticos.
- (C) está se expandindo pelo sul da Europa e pelo Oriente Médio.
- (D) foi debelada devido à descoberta de uma nova vacina.
- (E) ainda aparece com frequência em outros países africanos.

23. Leia a notícia a seguir, publicada no jornal *Folha de S.Paulo* em 11.03.2015.

Ali, no Glicério, região central de São Paulo (capital), até o final de janeiro, dormiam cerca de 50 imigrantes por noite. Hoje, esse número oscila entre 110 e 120, chegando algumas vezes quase a 150. E eles não param de chegar. São ao menos 30 novos “hóspedes” diários.

Ao menos um ônibus com os imigrantes chega diariamente a São Paulo vindo de Rio Branco (AC). O objetivo é um só: emprego.

(<http://goo.gl/sLf6xJ>. Adaptado)

A notícia refere-se à chegada de imigrantes

- (A) haitianos.
 - (B) paraguaios.
 - (C) bolivianos.
 - (D) argentinos.
 - (E) colombianos.
24. Os governos do Brasil e da China assinaram acordos que chegam a mais de US\$ 53 bilhões. Segundo declaração da presidente, em 19 de maio, “O Brasil atribui grande importância à assinatura desse acordo sobre investimento e capacidade produtiva nas áreas de energia elétrica, mineração, infraestrutura e manufaturas”.

(<http://www.jb.com.br/economia/noticias/2015/05/19/brasil-e-china-fecham-acordos-de-us-53-bilhoes/>. Adaptado)

Entre os acordos firmados, um dos que mais chamou a atenção foi

- (A) a construção de uma usina hidrelétrica no litoral gaúcho, utilizando as águas da Lagoa dos Patos.
- (B) a recuperação das áreas degradadas da Amazônia, intensificando o plantio de pinheiros e eucaliptos.
- (C) o asfaltamento da rodovia Transamazônica, para agilizar o transporte de madeira extraída da floresta amazônica.
- (D) o financiamento de uma ferrovia ligando o Sudeste brasileiro até a costa peruana no oceano Pacífico.
- (E) a privatização dos aeroportos paulistas, com o objetivo de ampliar as relações comerciais entre Brasil e China.

25. Em 26 de maio, o Senado aprovou a Medida Provisória 665 que restringe direitos trabalhistas, dentre os quais,
- (A) as férias de 30 dias.
 - (B) o seguro-desemprego.
 - (C) a estabilidade após 1 ano de trabalho.
 - (D) o 13º salário.
 - (E) o FGTS para empregadas domésticas.

NOÇÕES DE INFORMÁTICA

26. Assinale a alternativa que contém o nome do componente do MS-Windows 7, em sua configuração padrão, em que podem estar localizados arquivos excluídos acidentalmente pelos usuários.

- (A) Propriedades do Sistema.
- (B) Painel de Controle.
- (C) Arquivos.
- (D) Menu de Contexto.
- (E) Lixeira.

27. A guia Página Inicial, no MS-Word 2010, em sua configuração padrão, contém grupos separados para aplicar formatação em fonte e em parágrafo.

Assinale a alternativa que contém apenas recursos para formatação de fontes.

- (A) Tamanho da fonte; negrito; cor do realce do texto.
- (B) Aumentar fonte; sobrescrito; justificar.
- (C) Numeração; itálico; efeitos de texto.
- (D) Cor da fonte; sublinhado; recuo.
- (E) Espaçamento; fonte; cor da fonte.

28. Observe a planilha a seguir, editada por meio do MS-Excel 2010, em sua configuração padrão.

	A	B	C
1	2	3	7
2	1	1	4
3			

Assinale a alternativa que contém o resultado que será exibido na célula A3, após ser preenchida com a fórmula =MÉDIA(A1:C2;B1)

- (A) 1
- (B) 2
- (C) 3
- (D) 4
- (E) 5

29. Uma das maneiras de inserir formas geométricas em uma apresentação de slides por meio do MS-PowerPoint 2010, em sua configuração padrão, é utilizando opções do grupo Desenho, localizado na Guia

- (A) Revisão.
- (B) Página Inicial.
- (C) Inserir.
- (D) Exibição.
- (E) Transições.

30. No corpo do e-mail, é possível inserir um trecho final, geralmente contendo nome, cargo, endereço e contatos do remetente.

Assinale a alternativa que contém o nome dado a esse trecho final, adicionado no fim do corpo do e-mail.

- (A) Campo oculto.
- (B) Anexo.
- (C) Caixa de Texto.
- (D) Assinatura.
- (E) Cabeçalho.

CONHECIMENTOS ESPECÍFICOS

31. Alunos do ensino médio estão engajados em uma campanha sobre doenças e outros agravos resultantes da falta de saneamento básico. Entre as atividades desenvolvidas, estão: cordéis, peças de teatro, vídeos, palestras e artesanato. Nessas atividades, a escola está trabalhando com diretrizes do Sistema Único de Saúde (SUS), denominadas:
- (A) Saneamento e Centralização.
 - (B) Comunicação social e Educação em saúde.
 - (C) Educação básica e Intersetorialidade.
 - (D) Equidade e Igualdade.
 - (E) Igualdade e Universalidade.
32. Na Unidade Básica de Saúde, o fiscal de zoonoses observou vários recipientes dispostos de maneira inadequada, com acúmulo de água, prática recorrente no local, onde o responsável recusa-se a adotar qualquer orientação. Por isso, foi utilizada a legislação vigente que defende uma atuação sobre o que é público e privado indistintamente, na defesa da população. Nessa situação, aplicou-se um princípio do Sistema de Único de Saúde (SUS), denominado:
- (A) Centralização.
 - (B) Universalidade.
 - (C) Equidade.
 - (D) Desintegração.
 - (E) Hierarquização.
33. As inspeções ambientais são realizadas em imóveis abandonados, terrenos baldios e áreas mantidas em péssimas condições sanitárias. O principal objetivo da inspeção é
- (A) propor aos proprietários do imóvel a mudança de comportamento em relação à manutenção predial de acordo com as boas práticas sanitárias.
 - (B) multar os imóveis cujos proprietários não realizam manutenção para aumentar a arrecadação municipal.
 - (C) mapear os imóveis que estão em péssimas condições sanitárias para serem levados a leilão pela Administração Municipal.
 - (D) cadastrar os imóveis para que a Prefeitura possa realizar sua limpeza e reforma, evitando a ocorrência de agravos à saúde da população.
 - (E) informar ao proprietário que ele será responsabilizado pelos agravos à saúde da população que ocorrerem em um raio de 300 metros.
34. No atendimento à denúncia sobre criação de animais em condições inadequadas de higiene e manutenção que favorecem a infestação de roedores, moscas etc., o fiscal de zoonoses inspeciona o local da denúncia
- (A) e avisa ao proprietário que este é obrigado a contratar um veterinário em 3 dias, caso contrário responderá por crimes de maus-tratos.
 - (B) para notificar, intimar e multar o proprietário de acordo com a legislação do IBAMA de proteção aos animais.
 - (C) e orienta o proprietário sobre a necessidade de contratar uma empresa de controle de pragas, conforme a legislação municipal.
 - (D) e, se constatada a infração sanitária, preenche o auto de infração com o valor da multa que deve ser paga imediatamente.
 - (E) e orienta o proprietário, e, se constatada a infração sanitária, pode autuá-lo, impondo as penalidades vigentes na legislação.
35. No ciclo de vida do *Aedes aegypti*, a fase que oferece maior obstáculo para o seu controle, permitindo sua disseminação, é a fase de
- (A) mosquito adulto.
 - (B) pupa.
 - (C) ninfa.
 - (D) ovo.
 - (E) larva.
36. O *Aedes aegypti* se reproduz em recipientes com água parada e limpa, portanto, para prevenir doenças transmitidas por ele,
- (A) o poder público deve destinar 25% dos impostos para as ações de prevenção e controle químico dos vetores.
 - (B) os fiscais de zoonoses devem estar atentos aos criadouros existentes no intradomicílio, dando um prazo de 60 dias para sua eliminação.
 - (C) o Secretário Municipal da Saúde deve elaborar um plano para erradicação do mosquito no município em 90 dias.
 - (D) é dever de todos manter seu imóvel livre de criadouros de mosquito, orientando os vizinhos a fazer o mesmo.
 - (E) o Governo Federal priorizou as ações de erradicação do mosquito na elaboração do Pacto pela Saúde.

37. É correto afirmar que o governo está investindo na promoção da saúde e na proteção do meio ambiente, e conseqüentemente da biodiversidade, quando, nas ações de controle de vetores,
- (A) incentiva o manejo ambiental.
 - (B) prioriza o uso de inseticida no intradomicílio.
 - (C) distribui inseticida para a população urbana.
 - (D) orienta a mistura de inseticida de formulações diferentes.
 - (E) orienta a população sobre a importância do uso de inseticidas.

38. Observe as imagens de recipientes com acúmulo de água:



A partir das imagens e das informações, é correto dizer que se trata de locais

- (A) com dengue.
 - (B) propícios para a reprodução do morcegos.
 - (C) propícios a se tornarem criadouros de mosquitos.
 - (D) com matéria orgânica, onde a fêmea do *Aedes aegypti* se alimenta.
 - (E) que não oferecem risco para a saúde pública.
39. O desequilíbrio ecológico associado à falta de saneamento ambiental altera o meio ambiente, produzindo condições que favorecem a reprodução e a manutenção de pragas urbanas, como animais peçonhentos e outros animais vetores de doenças, que estão representados, respectivamente, por:
- (A) baratas e morcegos.
 - (B) escorpiões e mosquitos.
 - (C) pombos e pulgas.
 - (D) mosquitos e morcegos.
 - (E) morcegos e escorpiões.

40. O uso de inseticidas sem os devidos cuidados seleciona linhagens de insetos resistentes, contamina o ambiente e intoxica os indivíduos expostos a esses produtos. Portanto, para o controle de vetores, deve-se investir em
- (A) controle químico.
 - (B) controle biológico.
 - (C) nebulização.
 - (D) desinsetização.
 - (E) controle integrado.

41. A leishmaniose visceral americana (LVA) é uma doença grave que pode levar à morte. O reservatório mais importante para essa zoonose é o
- (A) papagaio.
 - (B) cão doméstico.
 - (C) barbeiro.
 - (D) coelho.
 - (E) morcego.

42. A leishmaniose tegumentar americana (LTA) é uma doença infecciosa, não contagiosa, causada por protozoários do gênero *Leishmania*, que acomete pele e mucosas. Os vetores são
- (A) flebotomíneos, conhecidos popularmente como mosquitos-palha, biriguis.
 - (B) percevejos, conhecidos popularmente como chupanças.
 - (C) moscas, conhecidas popularmente como mutucas.
 - (D) percevejos-de-cama, conhecidos popularmente como micuins.
 - (E) insetos denominados bichos-de-pé, conhecidos popularmente como berneiras.

43. Zoonose que ocorre durante todos os meses do ano, predominantemente nos meses com elevados índices pluviométricos, principalmente em centros urbanos onde há aglomeração populacional, condições inadequadas de saneamento e alta infestação de roedores. Trata-se de
- (A) criptococose.
 - (B) hepatite tipo A.
 - (C) leptospirose.
 - (D) esporiotricose.
 - (E) febre maculosa.

44. A raiva, conhecida também como hidrofobia, é uma zoonose de natureza grave. Quando ocorre um acidente por mordedura de animais, deve(m) ser desencadeada(s) medida(s) de

- (A) sacrifício do animal agressor, a fim de evitar outras agressões, quando for animal sem dono.
- (B) vacinação do animal agressor e observação do ser humano durante 40 dias.
- (C) observação do animal e profilaxia do ser humano com vacina ou soro antirrábico.
- (D) aplicação de soro antirrábico no animal agressor e medicação do ser humano durante 03 dias.
- (E) intensificação da vacinação antirrábica na população residente no quarteirão a fim de evitar casos de raiva humana.

45. A dengue é uma doença febril aguda que atinge um número elevado de indivíduos em cada ciclo epidêmico. Essa doença

- (A) é causada pelo mosquito da espécie *Aedes aegypti*.
- (B) durante o período de viremia, pode ser transmitida de uma pessoa para outra por contato direto.
- (C) é transmitida pela picada de qualquer inseto contaminado.
- (D) apresenta-se na forma hemorrágica quando o mosquito responsável pela picada é o macho.
- (E) é causada por vírus que se replicam no interior do corpo humano.

46. A vigilância ambiental engloba diversas atividades com o objetivo de impedir a disseminação de agravos e doenças à população, principalmente aquelas transmitidas essencialmente por vetores, como

- (A) meningite e gripe.
- (B) dengue e leishmaniose.
- (C) AIDS e tétano.
- (D) sarampo e leptospirose.
- (E) diabetes e tétano.

47. O *Aedes aegypti* apresenta no seu ciclo de vida

- (A) duas fases ecológicas distintas e interdependentes: a aquática, com três etapas de desenvolvimento (o ovo, a larva e a pupa), e a terrestre, que corresponde ao mosquito adulto.
- (B) duas fases ecológicas diferentes de desenvolvimento: o ovo e a fase adulta, que corresponde ao mosquito.
- (C) duas fases distintas e independentes: a aquática, que se divide em ovo-ninfa, e a terrestre, que é o mosquito adulto.
- (D) duas fases ecológicas distintas e interdependentes: a aquática, com duas etapas de desenvolvimento (o ovo e a larva), e a terrestre, que corresponde ao mosquito adulto.
- (E) duas fases ecológicas distintas: fase aquática, com as etapas de ovo-ninfa, e a fase terrestre, com as etapas de pupa e mosquito adulto.

48. Ao verificar um imóvel, alvo de denúncias da população, o fiscal de zoonoses observou a situação seguinte:



Acúmulo de lixo e inservíveis.



Presença de restos de alimentos.



Recipiente com acúmulo de água.

Com base nas imagens observadas e nas informações, podemos afirmar que

- (A) no local, existem condições propícias para a proliferação de morcegos.
- (B) falta um pouco de organização no local, que não oferece risco à saúde.
- (C) o morador poderá adquirir doenças de transmissão hídrica.
- (D) existem condições para a proliferação de roedores, mosquitos, moscas etc.
- (E) existem condições que não oferecem riscos à saúde dos moradores e vizinhos.

49. A Resolução nº 416/90 do CONAMA refere-se ao manejo de resíduos sólidos especiais, como pneus, e obriga os fabricantes a recolherem e destinarem adequadamente esses resíduos. Observamos, nos municípios, acúmulos de pneus, muitas vezes dispostos de forma inadequada, fato que gera

- (A) preocupação, porque pneus oferecem todas as condições para se tornarem criadouros de mosquitos, além de serem responsáveis pela dispersão passiva de ovos de *Aedes aegypti*.
- (B) preocupação, porque pneus dispostos inadequadamente podem causar acidentes de gravidade variável no meio urbano, além de mau cheiro.
- (C) ansiedade dos fabricantes, pois, a partir do momento em que essa política de logística reversa se tornou lei, eles podem ter suas fábricas fechadas pela vigilância sanitária a qualquer momento.
- (D) lucro para os fabricantes que recebem duas vezes pelo mesmo produto devido à política da logística reversa, implantada pelo governo para favorecê-los.
- (E) prejuízo para os fabricantes que são obrigados por essa Resolução a retirarem do meio ambiente os pneus usados, que não podem ser reciclados.

50. As áreas destinadas a depósito de materiais para reciclagem e pátio de apreensão de veículos geralmente não têm local totalmente coberto, exigindo dos responsáveis uma rotina diária de cuidado para que não haja acúmulo de água nos “recipientes” expostos. Diante dessa constatação, o fiscal de zoonoses deve

- (A) ter ciência da importância desses imóveis na proliferação do mosquito *Aedes aegypti* e das infrações sanitárias a que os responsáveis por esses locais estarão sujeitos mantendo criadouros nos estabelecimentos.
- (B) orientar o responsável a desinsetizar semanalmente toda a área do estabelecimento para evitar criadouros de mosquitos e de outros animais sinantrópicos.
- (C) escolher um funcionário da empresa que ficará encarregado de utilizar larvicida diariamente nos recipientes que estiverem acumulando água.
- (D) avisar os proprietários para vistoriar os recipientes que armazenam mais de 1 (um) litro de água, pois os mosquitos só se proliferam em grandes recipientes.
- (E) orientar os proprietários sobre a necessidade de vistoriar os recipientes mensalmente durante o inverno, período em que o mosquito passa pela fase de hibernação.

