



PREFEITURA MUNICIPAL DE  
BARRA DOS COQUEIROS/SE

# CONCURSO PÚBLICO

CADERNO DE PROVAS  
OBJETIVAS

Turno:

## TARDE

LEIA COM ATENÇÃO AS INSTRUÇÕES ABAIXO.

- 1 Ao receber este caderno de provas, confira inicialmente se os dados transcritos acima estão corretos e se estão, ainda, corretamente registrados na sua Folha de Respostas. Confira também seus dados em cada página numerada deste caderno de provas (**desconsidere estas instruções, caso se trate de caderno de provas reserva**). Em seguida, verifique se ele contém a quantidade de questões indicada em sua **Folha de Respostas**, correspondentes às provas objetivas. Caso o caderno esteja incompleto, tenha qualquer defeito e(ou) apresente divergência quanto aos seus dados, solicite, de imediato, ao(à) aplicador(a) de provas mais próximo(a) que tome as providências necessárias.
- 2 Durante a realização das provas, não se comunique com outros(as) candidatos(as) nem se levante sem autorização de um(a) dos(as) aplicadores(as) de provas.
- 3 Na duração das provas, está incluído o tempo destinado à identificação — que será feita no decorrer das provas — e ao preenchimento da **Folha de Respostas**.
- 4 Ao terminar as provas, chame o(a) aplicador(a) de provas mais próximo(a), devolva-lhe a sua **Folha de Respostas** e deixe o local de provas.
- 5 Nenhuma folha deste caderno pode ser destacada, exceto a **Folha de Respostas**, cujo cabeçalho será destacado pelo(a) chefe de sala ao final das provas, para fins de desidentificação.
- 6 A desobediência a qualquer uma das determinações constantes em edital, no presente caderno ou na **Folha de Respostas** implicará a anulação das suas provas.

### OBSERVAÇÕES

- Não serão conhecidos recursos em desacordo com o estabelecido em edital.
- É permitida a reprodução deste material apenas para fins didáticos, desde que citada a fonte.

### INFORMAÇÕES ADICIONAIS

0(XX) 61 3448-0100

[www.cebraspe.org.br](http://www.cebraspe.org.br)

[sac@cebraspe.org.br](mailto:sac@cebraspe.org.br)



O CEBRASPE TRABALHA PARA OFERECER O MELHOR!

- Nas questões a seguir, marque, para cada uma, a única opção correta, de acordo com o respectivo comando. Para as devidas marcações, use a **Folha de Respostas**, único documento válido para a correção de suas provas objetivas.
- Caso haja opção(ões) constituída(s) pela estrutura **Situação hipotética**: ... seguida de **Assertiva**: ..., os dados apresentados como situação hipotética devem ser considerados premissa(s) para o julgamento da assertiva proposta.
- Caso haja questões que avaliem conhecimentos de informática e(ou) tecnologia da informação, a menos que seja explicitamente informado o contrário, considere que todos os programas mencionados estão em configuração-padrão e que não há restrições de proteção, de funcionamento e de uso em relação aos programas, arquivos, diretórios, recursos e equipamentos mencionados.
- Eventuais espaços livres — identificados ou não pela expressão “Espaço livre” — que constarem deste caderno de provas poderão ser utilizados para rascunho.

## CONHECIMENTOS GERAIS

### Texto CG2A1-I

1 A tecnologia, especialmente a Internet, exerce grande  
 influência em vários segmentos do nosso dia a dia. Você já  
 reparou que hoje assistimos a filmes e ouvimos músicas via  
 4 computador e celulares com sistema operacional? Esses  
 exemplos são só alguns que sofrem influência das novas  
 tecnologias de informação e comunicação e que refletem no  
 7 modo como consumimos entretenimento. A praticidade que as  
 lojas virtuais oferecem para quem quer adquirir um produto é  
 outro exemplo. Graças ao comércio eletrônico, bastam alguns  
 10 cliques no *mouse* para você efetuar a sua compra.

O trânsito também é influenciado diariamente pelas  
 novas tecnologias. O modo como trabalham as oficinas, como  
 13 ensinam os centros de instrução de condutores e até como atua  
 a legislação na fiscalização das infrações tem relação com os  
 recursos proporcionados pelas ferramentas tecnológicas.

16 Graças a programas de computador avançados, a  
 educação no trânsito passou por alguns avanços, como, por  
 exemplo, a criação de um sistema de escola *online*, que traz  
 19 controle de frequência, grade de conteúdo e disponibilidade de  
 atividades e tarefas para alunos. Há, também, simuladores que  
 atuam para aperfeiçoar a prática dos alunos na direção de um  
 22 veículo.

Quem reside nas grandes cidades brasileiras sabe que  
 é possível perder horas preciosas do dia em engarrafamentos  
 25 intermináveis. O fato é que, quanto maior a cidade, melhor  
 deve ser o planejamento urbano. Assim, algumas ferramentas  
 da tecnologia podem dar uma mãozinha: controle de semáforos  
 28 por meio de sensores que percebem a presença de veículos e  
 regulam o funcionamento do semáforo conforme o fluxo de  
 tráfego, de forma a evitar o acúmulo de carros; monitoramento  
 remoto por câmeras de alta resolução com capacidade de  
 31 captar infrações às leis de trânsito, tais como não utilização de  
 cinto de segurança, estacionamento em local indevido e  
 34 excesso de velocidade; análises de tráfego (por exemplo, ruas  
 onde passam mais veículos de carga, horários em que  
 determinada via apresenta maior fluxo de veículos etc.).

37 Seja para a educação de pedestres e motoristas, seja  
 para quem quer iniciar um investimento no ramo automotivo,  
 as ferramentas tecnológicas atuais estão aí para trazer mais  
 40 facilidade. Portanto, se você é (ou pretende se tornar) um  
 profissional que atua nesse segmento, deve, sempre, estar  
 atualizado com as novidades tecnológicas criadas para essa  
 43 área.

Como a tecnologia influencia o trânsito. 19/9/2019.  
 Internet: <plox.com.br> (com adaptações).

### QUESTÃO 1

O tema central do texto CG2A1-I é

- A a criação de um novo segmento profissional.
- B a possibilidade de educar pedestres e motoristas para o trânsito.
- C a influência das ferramentas tecnológicas em várias atividades humanas, inclusive no tráfego.
- D a substituição dos meios de comunicação tradicionais pelas tecnologias da informação e comunicação.
- E a forma como se deve lidar com o trânsito nas grandes cidades brasileiras.

### QUESTÃO 2

Conclui-se do texto CG2A1-I que

- A o habitante das grandes metrópoles não se preocupa com a perda de tempo cotidiana.
- B o planejamento do tráfego urbano ganha com a utilização dos dados precisos gerados pelas novas tecnologias.
- C o comércio eletrônico substituirá as formas tradicionais de compra e venda, eliminando as lojas físicas.
- D o planejamento eficiente de tarefas cotidianas prescinde do uso das ferramentas das tecnologias da informação e comunicação.
- E o acesso tecnológico a conteúdos sobre educação para o trânsito gera condutores e usuários pouco qualificados.

### QUESTÃO 3

Infere-se do texto CG2A1-I que a Internet

- A alterou noções de tempo e distância.
- B afastou os clientes dos fornecedores de serviços.
- C substituiu as interações pessoais.
- D mecanizou o contato humano.
- E incentivou relações breves entre as pessoas.

### QUESTÃO 4

No texto CG2A1-I, a expressão “dar uma mãozinha” (l.27) é

- A popular e significa ajudar.
- B literal e significa oferecer ajuda.
- C popular e significa avaliar as próprias ações.
- D figurada e significa passar de uma pessoa a outra.
- E figurada e significa adquirir uma habilidade específica.

**QUESTÃO 5**

Sem prejuízo para a correção gramatical e para os sentidos do texto CG2A1-I, a expressão “em que” (ℓ.35) poderia ser substituída por

- A porque.
- B pois que.
- C onde.
- D na qual.
- E nos quais.

**QUESTÃO 6**

Seriam mantidas a correção gramatical e a coerência do texto CG2A1-I se o termo “Portanto” (ℓ.40) fosse substituído por

- A Conquanto.
- B Contanto.
- C Logo.
- D No entanto.
- E Outrossim.

**Texto CG2A1-II**



**QUESTÃO 7**

Quanto ao gênero, o texto CG2A1-II pode ser corretamente classificado como

- A meme.
- B caricatura.
- C charada.
- D cartum.
- E tirinha.

**QUESTÃO 8**

Depreende-se do texto CG2A1-II que

- A o acidente retratado foi causado pela imperícia do condutor.
- B o uso de aparelho celular ao volante, no trânsito, pode gerar prejuízos a outrem.
- C a personagem principal sabe que comete infrações de trânsito.
- D os condutores retratados sentem raiva pelo que acontece na cena representada.
- E o tumulto retratado deve-se ao fato de que há muitos carros em movimento na via.

**Texto CG2A2-I**

1 Atribui-se ao filósofo Rousseau o uso originário da  
 2 expressão serviço público. Em um texto da obra **O contrato**  
 3 **social**, a expressão abrange qualquer atividade estatal. E o faz  
 4 com duas conotações: de um lado, trata-se de atividades  
 5 destinadas ao serviço do público, isto é, ações pelas quais se  
 6 assegura aos cidadãos a satisfação de uma necessidade sentida  
 7 coletivamente, sem que cada um tenha de atendê-la  
 8 pessoalmente; de outro, é concebida como uma atividade  
 9 estatal que sucede ao serviço do rei, porque se operou uma  
 10 substituição na titularidade da soberania.

Na França e nos países que sofreram sua influência, esse conceito político de Rousseau vai extravasar para o plano jurídico, com as duas mesmas notas entrelaçadas, que, por sinal, permanecem válidas na configuração atual do conceito, quais sejam: 1) trata-se de uma atividade estatal, não de uma atividade privada; 2) trata-se de uma atuação a serviço do público para satisfazer a uma necessidade sentida coletivamente pela sociedade.

Ademais, para a captação do conceito de serviço público, deve-se considerar ainda o fator histórico-político, o seu surgimento em uma época presidida ideologicamente por determinada concepção das relações entre Estado e sociedade e pela separação de suas distintas esferas de atuação, que apareceram com a Revolução Francesa.

A concepção predominante no século XIX, na fórmula do Estado liberal ou Estado abstencionista, pretendia o distanciamento do Estado em relação à vida social, econômica e religiosa dos indivíduos.

Esse afastamento significava, em primeiro lugar, a não interferência do Estado na sociedade; daí as reduzidas funções que lhe cabiam e a inibição do Estado no âmbito econômico e social. Em segundo lugar, importava no antagonismo à existência de grupos intermediários que pudessem interpor-se entre o indivíduo e o Estado, como associações políticas, culturais, profissionais.

Ficando o indivíduo politicamente só diante do Estado, este se viu progressivamente obrigado a assumir, como próprias, algumas tarefas que, até então, não tinham sido consideradas estatais, por serem desenvolvidas pela sociedade organicamente estruturada, ou seja, eram assumidas pela Igreja (em todas as suas múltiplas personificações), pelas fundações, pelas corporações, pelas universidades e por outros entes representativos do corpo social.

Assim aconteceu, até meados do século XIX, com os hoje chamados serviços públicos assistenciais e sociais, aqueles que garantiam o direito do administrado à conservação da vida e da saúde e ao aprimoramento de sua personalidade, como beneficência, saúde e educação, que eram atividades assumidas pela sociedade, embora o Estado as regulasse.

Dinorá Adelaide Mussetti Grossi. *Evolução da teoria do serviço público*.  
 Internet: <<https://enciclopediajuridica.pucsp.br/>> (com adaptações).

**QUESTÃO 9**

Com base nas informações veiculadas no texto CG2A2-I, é correto afirmar que o filósofo Rousseau

- A inspirou-se na expressão serviço público para escrever a obra **O contrato social**.
- B não considerava como serviços públicos algumas atividades do Estado.
- C incluiu no conceito de serviço público as iniciativas privadas.
- D exprimiu um conceito de serviços públicos que inclui a garantia do atendimento de necessidades dos cidadãos.
- E não influenciou posteriores desdobramentos da expressão serviços públicos.

**QUESTÃO 10**

No texto CG2A2-I, o vocábulo “o”, em “E o faz com duas conotações” (ℓ. 3 e 4), refere-se à ideia anterior expressa pelo termo

- A “Rousseau” (ℓ.1).
- B “serviço público” (ℓ.2).
- C **“O contrato social”** (ℓ. 2 e 3).
- D “Atribui-se” (ℓ.1).
- E “abrange qualquer atividade estatal” (ℓ.3).

**QUESTÃO 11**

No texto CG2A2-I, o verbo “extravasar” (ℓ.12) tem o mesmo sentido de

- A veicular.
- B transformar.
- C deliberar.
- D expressar-se.
- E estender-se.

**QUESTÃO 12**

No texto CG2A2-I, a conjunção “Ademais” (ℓ.19) introduz um trecho com sentido

- A conclusivo.
- B adversativo.
- C explicativo.
- D aditivo.
- E condicional.

**QUESTÃO 13**

No terceiro parágrafo do texto CG2A2-I, o termo “que”, em “que apareceram com a Revolução Francesa” (ℓ. 23 e 24), retoma

- A “esferas de atuação”.
- B “relações”.
- C “concepção” e “separação”.
- D “fator histórico-político” e “surgimento”.
- E “Estado” e “sociedade”.

**QUESTÃO 14**

Sem prejuízo dos sentidos e da correção gramatical do texto CG2A2-I, a forma verbal “importava” (ℓ.32) poderia ser substituída por

- A implicava.
- B interessava.
- C impedia.
- D promovia.
- E estimulava.

**QUESTÃO 15**

De acordo com o texto CG2A2-I, o motivo que levou o Estado a assumir tarefas antes não consideradas estatais foi

- A a necessidade de afastar o Estado da sociedade.
- B a pressão da Igreja e de outras corporações.
- C o desejo do povo de participar da política.
- D o desamparo político dos indivíduos diante do Estado.
- E a necessidade de estabelecer intermediários entre o Estado e os indivíduos.

**QUESTÃO 16**

Em 2012, um agricultor tinha 120 hectares plantados de determinado produto no município de Barra dos Coqueiros, no litoral de Sergipe. Segundo ele, a produção havia caído nos últimos dois anos. Cerca de 70% da produção desse produto em Sergipe é do tipo seco, uma cultura que se mostrou rentável nas últimas décadas; no entanto, com o aumento no preço dos insumos agrícolas e a queda no valor pago, os investimentos nas plantações diminuíram bastante.

Internet: <<http://g1.globo.com>> (com adaptações).

De acordo com o IBGE, a queda mencionada pelo agricultor, no texto precedente, aconteceu entre 2010 e 2012, quando a produção baixou de 6,6 milhões de unidades para 2,3 milhões de unidades. Entre 2012 e 2018, essa produção oscilou entre 2,3 milhões de unidades e 2,9 milhões de unidades, e, em 2018, a produção foi a mesma de 2012. A partir dessas informações e do texto anterior, é correto afirmar que se trata da produção de

- A manga.
- B mangaba.
- C especiarias da colônia.
- D coco-da-baía.
- E mandioca.

**QUESTÃO 17**

O gráfico a seguir apresenta a composição da população com 18 anos ou mais de idade no município de Barra dos Coqueiros – SE, em 2010.

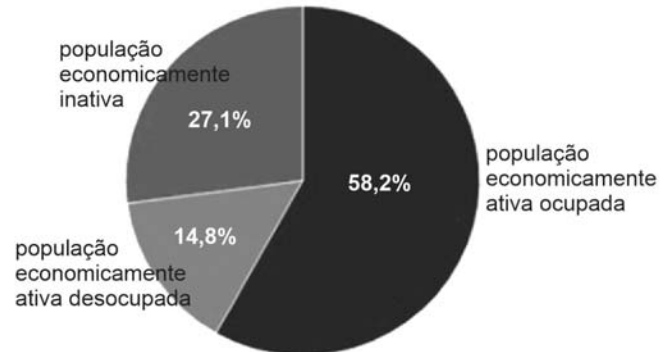

Internet: <<http://www.atlasbrasil.org.br>> (com adaptações).

Considerando o gráfico precedente e os vários aspectos a ele relacionados, assinale a opção correta.

- A Os desempregados concentram-se na população economicamente inativa, conforme se pode inferir das informações apresentadas no gráfico.
- B Fazem parte da população economicamente ativa ocupada as pessoas que não conseguiram ingressar no mercado de trabalho.
- C A população economicamente ativa desocupada inclui as pessoas que estão aptas ao trabalho, mas ainda não conseguiram emprego.
- D A população economicamente inativa é composta exclusivamente por pessoas que estão aptas ao trabalho, mas foram aposentadas por invalidez.
- E Na população economicamente desocupada estão inseridos os estudantes, as donas de casa e os aposentados.

**QUESTÃO 18**

Em 2017, o salário médio mensal da população de Barra dos Coqueiros – SE era de 2,6 salários mínimos. A proporção de pessoas ocupadas no município em relação à população total era de 12,8%. Quanto a esses dois indicadores, na comparação com os demais municípios do estado, Barra dos Coqueiros ocupava a posição 6, de 75, e a posição 18, de 75, respectivamente. Na comparação com cidades do país todo, o município ficava na posição 421, de 5.570, e na posição 2.629, de 5.570, respectivamente. Considerando-se domicílios com rendimentos mensais de até meio salário mínimo por pessoa, 45% da população desse município estava nessas condições, o que o colocava na posição 67, de 75, entre as cidades do estado e na posição 2.145, de 5.570, entre as cidades do Brasil.

Internet: <<https://cidades.ibge.gov.br>> (com adaptações).

Considerando as informações apresentadas no texto precedente, acerca da dinâmica econômica do município de Barra dos Coqueiros – SE, assinale a opção correta.

- A** O salário médio mensal dos habitantes do município demonstra que a renda de toda a sua população se compara à condição das cidades com melhor distribuição de renda do Brasil.
- B** A renda *per capita* de 45% da população de Barra dos Coqueiros demonstra que a posição socioeconômica do município é melhor que a de mais da metade das cidades do Brasil.
- C** Com relação aos domicílios com rendimentos mensais de até meio salário mínimo por pessoa, Barra dos Coqueiros é uma das cidades de Sergipe que ocupam as primeiras posições desse *ranking*.
- D** Entre todos os municípios do Brasil, Barra dos Coqueiros ocupa uma das últimas posições no *ranking* relativo à proporção de pessoas ocupadas no município em relação à população total.
- E** A distribuição de renda em Barra dos Coqueiros é equitativa, o que se comprova pelo salário médio mensal da população.

**QUESTÃO 19**

Um dos componentes do IDHM Educação é um indicador de escolaridade da população adulta: o percentual da população com 18 anos ou mais de idade com o ensino fundamental completo. Esse indicador carrega uma grande inércia, em função do peso das gerações mais antigas, de menor escolaridade. Entre 2000 e 2010, esse indicador passou de 35,21% para 47,88%, no município de Barra dos Coqueiros – SE, e de 39,76% para 54,92%, na unidade federativa (UF). Em 1991, os percentuais eram de 25,15%, no município, e 30,09%, na UF. Em 2010, considerando-se a população municipal com 25 anos ou mais de idade, 16,42% eram analfabetos, 45,31% tinham o ensino fundamental completo, 29,00% possuíam o ensino médio completo, e 4,45%, o superior completo. No Brasil, esses índices eram, respectivamente, de 11,82%, 50,75%, 35,83% e 11,27%.

Internet: <[www.atlasbrasil.org.br](http://www.atlasbrasil.org.br)> (com adaptações).

Tendo como referência inicial as informações apresentadas no texto precedente, e considerando que a sigla IDHM se refere a Índice de Desenvolvimento Humano do Município, assinale a opção correta.

- A** Entre a população adulta, as pessoas mais idosas dinamizam o referido indicador de escolaridade, sendo responsáveis por uma melhora no IDHM Educação.
- B** Os dados de 2010 mostram que mais da metade da população do município de Barra dos Coqueiros possuía o ensino fundamental completo naquele ano.
- C** Entre 2000 e 2010, o aumento da taxa percentual de pessoas com o ensino fundamental completo foi menor na UF do que no município.
- D** Comparando-se Barra dos Coqueiros ao Brasil, a menor diferença entre os percentuais de escolaridade da população com 25 anos ou mais de idade está no índice de analfabetismo.
- E** A soma dos índices de analfabetismo em Barra dos Coqueiros e no Brasil, no ano de 2010, resulta em um percentual equivalente ao de pessoas com ensino fundamental completo no referido município naquele mesmo ano.

**QUESTÃO 20**

A tabela seguinte apresenta um histórico de dados do IDHM de Barra dos Coqueiros – SE.

IDHM e componentes	1991	2000	2010
<b>IDHM Educação</b>	0,225	0,385	0,545
% de 18 anos ou mais de idade com ensino fundamental completo	25,15	35,21	47,88
% de 5 a 6 anos de idade na escola	56,86	83,24	91,28
% de 11 a 13 anos de idade nos anos finais do ensino fundamental regular seriado ou com ensino fundamental completo	16,55	37,82	75,06
% de 15 a 17 anos de idade com ensino fundamental completo	6,50	24,41	40,92
% de 18 a 20 anos de idade com ensino médio completo	5,22	15,44	25,72
<b>IDHM Longevidade</b>	0,551	0,681	0,776
esperança de vida ao nascer (em número médio de anos)	58,03	65,83	71,54
<b>IDHM Renda</b>	0,527	0,559	0,647
renda <i>per capita</i> (em reais)	212,93	260,11	448,81

Internet: <www.atlasbrasil.org.br> (com adaptações).

Considerando as informações apresentadas na tabela precedente, assinale a opção correta.

- A** A dimensão que mais contribuiu para o IDHM do município foi a renda *per capita* dos seus habitantes.
- B** O fator que mais impactou o IDHM Educação em 2010 foi o percentual de pessoas com ensino fundamental completo, independentemente da faixa etária.
- C** Os percentuais de 1991 a 2010 mostram que o município alcançou a alfabetização de toda a sua população.
- D** A expectativa de vida do município cresceu no período de 2000 a 2010, igualando-se à de países desenvolvidos.
- E** No período de 2000 a 2010, a educação foi a dimensão cujo índice apresentou maior crescimento em termos absolutos.

**QUESTÃO 21**

Anderson, servidor aposentado desde 2016 da Prefeitura Municipal de Barra dos Coqueiros – SE, requereu, no ano de 2020, sua reversão ao serviço público.

Nessa situação hipotética, segundo a Lei Complementar n.º 004/2011 daquele município, conforme o interesse da administração, o pedido de Anderson poderá ser

- A** indeferido, em razão do tempo em que está aposentado.
- B** indeferido, se o cargo anterior tiver sido transformado.
- C** deferido, tendo ele sido estável ou não quando em atividade.
- D** deferido, se a aposentadoria tiver sido voluntária.
- E** deferido, porém o exercício a partir da reversão não contará novo tempo para aposentadoria.

**QUESTÃO 22**

Marcos e Mateus, servidores da Prefeitura Municipal de Barra dos Coqueiros – SE, requereram licença para tratar de interesse particular. Marcos ingressou no cargo no ano de 2015, e Mateus, no ano de 2019.

Nessa situação hipotética, com fundamento na Lei Complementar n.º 004/2011 do referido município, a licença poderá ser concedida

- A** a Mateus, por prazo indeterminado, e a Marcos, por prazo determinado e sem remuneração.
- B** a Marcos, por prazo indeterminado, e a Mateus, por prazo determinado e sem remuneração.
- C** a Marcos e a Mateus, por prazo indeterminado, podendo ambos desistir da licença a qualquer tempo.
- D** a Mateus somente, por prazo determinado, podendo ele desistir da licença a qualquer tempo.
- E** a Marcos somente, por prazo determinado, podendo ele desistir da licença a qualquer tempo.

**QUESTÃO 23**

O uso dos bens municipais de Barra dos Coqueiros – SE pode ser feito por terceiros mediante

- A** concessão, que dependerá de lei e concorrência, caso se trate de bens públicos de uso especial.
- B** permissão, firmada em contrato, pelo prazo nele estabelecido, qualquer que seja o bem público envolvido.
- C** concessão administrativa, que dependerá de decreto do prefeito, caso se trate de bens públicos de uso comum.
- D** permissão, que dependerá de concorrência, apenas se se tratar de bem público de uso comum.
- E** concessão administrativa, sendo vedado o uso com finalidade turística.

**QUESTÃO 24**

Geovane, servidor da Prefeitura Municipal de Barra dos Coqueiros – SE, foi acusado de cometer irregularidade no exercício da função. A comissão nomeada para apurar o fato, em processo administrativo disciplinar, foi composta por três servidores estáveis que possuem relação de parentesco com Geovane: Raquel, sua prima; Aldecir, seu tio; e Irineu, seu avô.

Nessa situação hipotética, à luz da Lei Complementar n.º 004/2011 daquele município, poderá(ão) permanecer como integrante(s) da comissão somente

- A** Aldecir.
- B** Raquel.
- C** Aldecir e Irineu.
- D** Raquel e Irineu.
- E** Raquel e Aldecir.

**QUESTÃO 25**

Considere as seguintes proposições.

- P: "Se Paulo é fiscal, então João é motorista."
- Q: "Maria é enfermeira ou João é motorista."

Sabendo-se que a proposição P é verdadeira e que a proposição Q é falsa, é correto concluir que

- A** Maria não é enfermeira, João não é motorista e Paulo não é fiscal.
- B** Maria não é enfermeira, João é motorista e Paulo é fiscal.
- C** Maria é enfermeira, João não é motorista e Paulo não é fiscal.
- D** Maria é enfermeira, João não é motorista e Paulo é fiscal.
- E** Maria não é enfermeira, João não é motorista e Paulo é fiscal.

**QUESTÃO 26**

O gráfico seguinte ilustra a quantidade de pacientes que deram entrada no setor de emergência de um hospital em determinado dia.

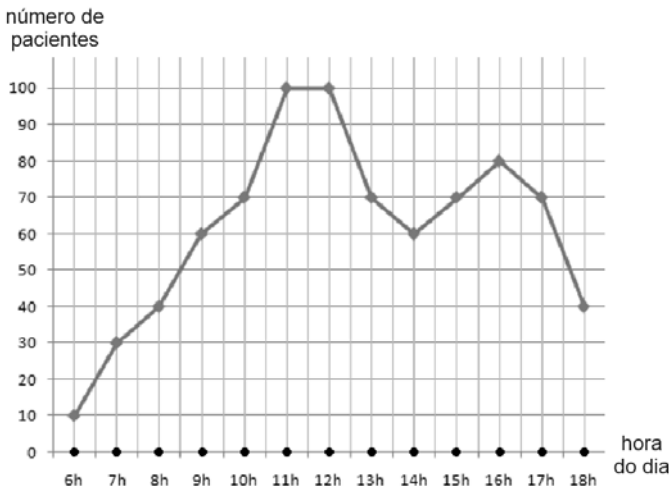

Nesse setor do hospital, trabalham 8 auxiliares de enfermagem fixos, que ingressam no trabalho às 6 horas da manhã. Pelas regras do hospital, a partir desse horário, a cada 10 novos pacientes que ingressam na emergência, um auxiliar de enfermagem adicional é acionado para atuar no setor, sendo esse profissional retirado da emergência quando da saída de 10 pacientes do setor.

Dessas informações conclui-se que, no dia representado no gráfico, a quantidade de auxiliares de enfermagem nesse setor foi maior que 14 durante

- A** 1 hora.
- B** 3 horas.
- C** 5 horas.
- D** 10 horas.
- E** 12 horas.

**QUESTÃO 27**

O quadro de servidores de transporte escolar de determinada prefeitura é formado por motoristas e monitores, apenas. A respeito desses servidores, sabe-se que:

- alguns motoristas gostam de futebol;
- todos os monitores gostam de futebol;
- todos os servidores que gostam de futebol também gostam de voleibol.

Com base nessas informações, sabendo-se que Pedro é servidor desse quadro e não gosta de voleibol, conclui-se que Pedro é

- A** motorista e gosta de futebol.
- B** motorista e não gosta de futebol.
- C** monitor e gosta de futebol.
- D** monitor e não gosta de futebol.
- E** monitor, mas não se sabe se ele gosta ou não de futebol.

**QUESTÃO 28**

Certa prefeitura dispõe de 10 motoristas. Sabe-se que todos esses motoristas gostam de viajar e que 6 desses motoristas usam óculos.

Considerando-se essa situação hipotética, é correto concluir que

- A** todo motorista que gosta de viajar usa óculos.
- B** todo motorista que usa óculos não gosta de viajar.
- C** existe motorista que não usa óculos e não gosta de viajar.
- D** existe motorista que usa óculos e não gosta de viajar.
- E** existe motorista que usa óculos e gosta de viajar.

**QUESTÃO 29**

No início de determinado mês, uma escola tinha um estoque de 720 kg de alimentos. Nas três primeiras semanas desse mês, foram consumidos, respectivamente,  $\frac{1}{6}$ ,  $\frac{5}{24}$  e  $\frac{1}{5}$  desse estoque de alimentos.

Considerando essa situação hipotética, assinale a opção que apresenta a quantidade de alimentos restante nesse estoque logo após essas três semanas.

- A** 144 kg
- B** 180 kg
- C** 210 kg
- D** 306 kg
- E** 414 kg

**QUESTÃO 30**

Em uma biblioteca, os livros são emprestados pelo prazo máximo de 15 dias. Caso o usuário não devolva o livro nesse prazo, é cobrada uma multa de R\$ 0,50 por dia de atraso, para cada livro. A tabela a seguir mostra a situação de empréstimo de livros de 10 usuários dessa biblioteca em determinado dia.

	usuário	número de livros	número de dias de empréstimo de cada livro
1	José	2	12
2	João	3	15
3	Maria	1	10
4	Paulo	2	20
5	Luiza	4	8
6	Helena	1	30
7	Tatiana	1	21
8	Cristina	1	20
9	Mauro	4	10
10	Luis	1	13

Nessa situação hipotética, se todos esses 10 usuários devolverem os livros nesse dia, o valor total correspondente às multas pelos atrasos nas devoluções dos livros emprestados será igual a

- A** R\$ 2,50.
- B** R\$ 10,00.
- C** R\$ 15,50.
- D** R\$ 18,00.
- E** R\$ 79,50.

Espaço livre



## CONHECIMENTOS ESPECÍFICOS

### QUESTÃO 31

Com relação às verificações necessárias durante a montagem de um conjunto mecânico, julgue os itens a seguir.

- I Qualidade, limpeza e dimensões das peças devem ser verificadas no processo de montagem de um conjunto mecânico.
- II As marcações de referência devem ser obedecidas no processo de montagem de um conjunto mecânico.
- III A análise das propriedades de partículas metálicas provenientes de desgastes é indispensável antes do processo de montagem de um conjunto mecânico.
- IV É importante confirmar a disponibilidade de ferramental adequado para a realização da montagem de um conjunto mecânico.

Assinale a opção correta.

- A Apenas o item I está certo.
- B Apenas o item III está certo.
- C Apenas os itens II, III e IV estão certos.
- D Apenas os itens I, II e IV estão certos.
- E Todos os itens estão certos.

Figura 42A1-I

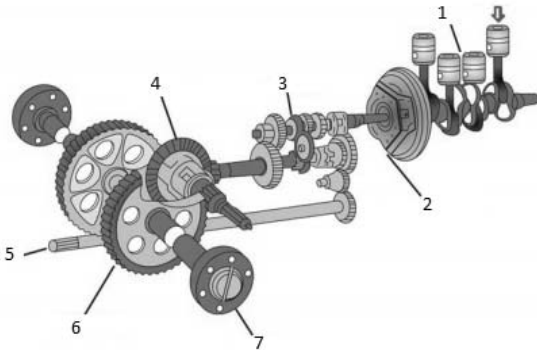

Serviço Nacional de Aprendizagem Rural (SENAR) – Administração Regional do Estado de São Paulo. *Manutenção de tratores agrícolas*. São Paulo: SENAR-SP, 2010, p. 11 (com adaptações).

### QUESTÃO 32

Os elementos mecânicos indicados pelos números 2, 3, 4 e 5 na figura 42A1-I correspondem, respectivamente, a

- A embreagem, câmbio, diferencial e tomada de potência.
- B diferencial, virabrequim, embreagem e câmbio.
- C embreagem, redutor, câmbio e tomada de força.
- D transmissão, câmbio, tomada de força e virabrequim.
- E diferencial, transmissão, redutor e rodado.

### QUESTÃO 33

No sistema ilustrado na figura 42A1-I, as funções dos elementos mecânicos 4 e 6 são, respectivamente,

- A transmitir potência para equipamentos e aumentar a rotação das rodas.
- B possibilitar mudança de marchas e variar a velocidade das rodas.
- C diferenciar a rotação e aumentar o torque das rodas.
- D gerar potência de eixo e diminuir a rotação das rodas.
- E interromper o movimento do motor para as rodas e transmitir potência para equipamentos.

### QUESTÃO 34

Com base na norma regulamentadora que trata da segurança do trabalho em máquinas e equipamentos, assinale a opção que apresenta, na correta ordem de prioridade, as medidas de proteção que devem ser adotadas no trabalho com máquinas pesadas e veículos automotores.

- A medidas de proteção individual; medidas administrativas; medidas de proteção coletiva
- B medidas de organização do trabalho; medidas de proteção coletiva; medidas de proteção individual
- C medidas de proteção coletiva; manutenções preventivas; medidas administrativas
- D medidas de proteção coletiva; medidas administrativas ou de organização do trabalho; medidas de proteção individual
- E medidas de proteção individual; medidas de proteção coletiva; manutenções preventivas

### QUESTÃO 35

A função principal do *intercooler* em um motor ciclo Diesel é

- A proteger o motor contra altas temperaturas.
- B aumentar a massa específica do ar admitido.
- C diminuir a temperatura de combustão.
- D conectar o radiador à câmara de combustão.
- E diminuir a pressão entre o cabeçote e o pistão.

### QUESTÃO 36

Assinale a opção que apresenta uma intervenção de manutenção preditiva.

- A substituição do lubrificante devido ao seu prazo de validade, independentemente da quilometragem indicada no manual de manutenção do veículo
- B troca de correias e filtros baseada em horas de uso ou período de tempo, conforme o manual técnico, para a prevenção de falhas durante o funcionamento
- C análise de vibração para avaliar o balanceamento, o alinhamento, o desgaste e o correto acoplamento de partes móveis de uma máquina
- D utilização de *scanner* para a identificação e a substituição de determinado sensor danificado
- E reparo de coifa danificada que compromete a lubrificação de uma junta de engrenagens

**QUESTÃO 37**

Os itens a seguir apresentam procedimentos associados à manutenção.

- I substituição de um rolamento em intervalo de tempo definido no manual do equipamento
- II troca do óleo lubrificante de um diferencial por indicação da quilometragem ou por horas de uso
- III troca de uma mangueira que apresente rachaduras e gotejamento no sistema de arrefecimento de um motor

Acerca dos tipos de manutenção correspondentes aos procedimentos citados, é correto afirmar que

- A** I e II são procedimentos de manutenção preventiva, e III é procedimento de manutenção corretiva.
- B** I é procedimento de manutenção corretiva, e II e III são procedimentos de manutenção preventiva.
- C** I e II são procedimentos de manutenção preditiva, e III é procedimento de manutenção corretiva.
- D** I e II são procedimentos de manutenção corretiva, e III é procedimento de manutenção preventiva.
- E** I e II são procedimentos de manutenção preventiva, e III é procedimento de manutenção preditiva.

**QUESTÃO 38**

A realização de intervenções de manutenção em tratores e outras máquinas pesadas pode trazer uma série de riscos se não forem observadas as regras de segurança. Acerca de medidas de segurança que devem ser adotadas na realização de uma manutenção adequada nesse tipo de máquina, assinale a opção correta.

- A** Caso um objeto tenha perfurado o pneu de uma máquina, deve-se iniciar o procedimento de remoção desse objeto imediatamente, antes que o pneu comece a perder pressão.
- B** Antes de executar qualquer trabalho de manutenção em uma máquina, devem ser identificados os pontos de possíveis esmagamentos, para que sejam isolados e não haja necessidade de desligar o motor.
- C** Ao se suspender uma máquina pesada ou qualquer um de seus eixos, não se deve utilizar o macaco como calço; devem-se providenciar cavaletes adequados ao peso e ao equilíbrio do sistema erguido.
- D** No caso de reabastecimento de combustível realizado no campo, o veículo deve ser mantido com o motor em funcionamento.
- E** Se, em uma parada de manutenção, for iminente a queda de uma roda durante sua movimentação, deve-se segurá-la imediatamente, pois, se ela se desgovernar, isso poderá acarretar grande prejuízo material e a terceiros.

**QUESTÃO 39**

Uma das principais fontes de propulsão de máquinas e motores agrícolas é o motor de combustão interna. Entre os ciclos termodinâmicos empregados nesses motores, os mais comuns são o ciclo Otto e o ciclo Diesel. Considerando essas informações, assinale a opção correta, acerca dos motores de quatro tempos a diesel e dos motores de quatro tempos a gasolina.

- A** Os motores a diesel não necessitam de sistema separado de lubrificação das partes móveis do motor, haja vista o óleo combustível já atender a essa necessidade.
- B** Os motores de quatro tempos a gasolina fornecem mais torque do que os motores a diesel e, por isso, são mais empregados em veículos menores.
- C** Durante o tempo de admissão, o motor a gasolina aspira uma mistura de ar e combustível, enquanto o motor a diesel aspira apenas ar.
- D** As taxas de compressão empregadas nos motores a gasolina costumam variar de 8 a 11 vezes para um, enquanto as taxas nos motores a diesel são muito menores, o que resulta em um regime de rotações menor e em uma produção de maiores torques.
- E** Os motores a diesel não utilizam velas de ignição para produzir a centelha no momento da combustão (queima do combustível); a queima é espontânea, o que implica em menores temperaturas dentro do cilindro e, conseqüentemente, menores desgastes.

**QUESTÃO 40**

Para que uma máquina possa operar, são utilizados diferentes tipos de mecanismos de transmissão, projetados para modificar a potência em determinado eixo de tração. Assinale a opção que apresenta um mecanismo de transmissão mecânica de potência.

- A** regulador de voltagem
- B** rolamentos do cubo de roda
- C** alternador
- D** tomada de potência (TDP)
- E** sistema de ignição