



CÂMARA MUNICIPAL DE BOITUVA

ESTADO DE SÃO PAULO

CONCURSO PÚBLICO

001. PROVA OBJETIVA

AGENTE ADMINISTRATIVO

- ◆ Você recebeu sua folha de respostas e este caderno contendo 60 questões objetivas.
- ◆ Confira seus dados impressos na capa deste caderno e na folha de respostas.
- ◆ Quando for permitido abrir o caderno, verifique se está completo ou se apresenta imperfeições. Caso haja algum problema, informe ao fiscal da sala.
- ◆ Leia cuidadosamente todas as questões e escolha a resposta que você considera correta.
- ◆ Marque, na folha de respostas, com caneta de tinta preta, a letra correspondente à alternativa que você escolheu.
- ◆ A duração da prova é de 3 horas e 30 minutos, já incluído o tempo para o preenchimento da folha de respostas.
- ◆ Só será permitida a saída definitiva da sala e do prédio após transcorridos 75% do tempo de duração da prova.
- ◆ Ao sair, você entregará ao fiscal a folha de respostas e este caderno, podendo levar apenas o rascunho de gabarito, localizado em sua carteira, para futura conferência.
- ◆ Até que você saia do prédio, todas as proibições e orientações continuam válidas.

AGUARDE A ORDEM DO FISCAL PARA ABRIR ESTE CADERNO DE QUESTÕES.

Nome do candidato _____

RG _____

Inscrição _____

Prédio _____

Sala _____

Carteira _____

CONHECIMENTOS GERAIS

LÍNGUA PORTUGUESA

Leia o texto para responder às questões de números **01** a **10**.

Computador doutor

No primeiro dia do ano, o periódico científico *Nature* apresentou estudo que amplia a confiança na aplicação de inteligência artificial (IA) ao campo de diagnósticos médicos. A tecnologia não vai revolucionar a prática clínica do dia para a noite, mas seria ingênuo duvidar que ganhe papel crescente.

O trabalho diz respeito à interpretação de mamografias, principal exame para detectar câncer de mama. Comparou-se o desempenho de um sistema computadorizado com o de seis radiologistas especializados na busca de tumores precoces, ambos utilizando bancos com casos de quase 29 mil mulheres no Reino Unido e nos EUA.

O discernimento do computador não fez feio na comparação com os resultados obtidos pelos olhos e pela massa cinzenta de especialistas humanos. O programa logrou 5,7% menos falsos positivos e 9,4% menos falsos negativos, no caso das imagens americanas, e 1,2% e 2,7%, respectivamente, no tocante às britânicas.

A diferença entre os desempenhos com os dois conjuntos de dados pode ser atribuída à peculiaridade de, no Reino Unido, cada mamografia ser interpretada por dois radiologistas – e eventualmente um terceiro, caso haja necessidade de arbitrar divergências.

O estudo contou com financiamento do Google Health e colaboração de vários hospitais e instituições acadêmicas nos dois países.

Apesar da proeza, ninguém arriscaria prognosticar, por isso, que computadores substituirão em pouco tempo o especialista de carne e osso. Parece certo, por outro lado, que há neles potencial para diminuir a carga de trabalho de profissionais de saúde, em especial nos lugares em que haja carência deles.

No Brasil, realizaram-se em 2018 quase 2,5 milhões de mamografias, exame que o Ministério da Saúde recomenda, de dois em dois anos, para mulheres entre 50 e 69 anos. Apesar disso, há longas filas de espera no SUS, seja por falta de especialistas ou de aparelhos.

Estima-se que surjam a cada ano 60 mil novos casos de tumor de mama no país. Detectados precocemente, são tratáveis, resultando em longa sobrevida para as pacientes. Ainda assim, a modalidade da doença permanece como primeira causa de morte por câncer entre mulheres, com 16 724 óbitos em 2017.

Mamógrafos móveis, transmissão de imagens e – por que não? – inteligência artificial podem ser poderosos aliados tecnológicos.

(Editorial. *Folha de S.Paulo*. 04.01.2020. Adaptado)

01. No editorial, é defendido o ponto de vista de que

- (A) a pressa de periódicos científicos em apresentar estudos sem resultados conclusivos concorre para o aumento da descrença nesse tipo de publicação.
- (B) o emprego da inteligência artificial para diagnósticos médicos deve ser interrompido, em vista das muitas dúvidas que ainda pairam sobre a sua eficácia.
- (C) a falta de especialistas capacitados para operar os sistemas computadorizados de realização de exames inviabiliza o uso dessas tecnologias em curto prazo.
- (D) o alto custo para capacitar especialistas em interpretação de mamografias justifica a substituição desses profissionais por sistemas computadorizados.
- (E) os computadores vêm em auxílio dos especialistas médicos para que possam realizar melhor o seu trabalho e ampliar sua capacidade de atendimento.

Para responder às questões de números **02** e **03**, considere a passagem do primeiro parágrafo:

- A tecnologia não vai revolucionar a prática clínica do dia para a noite, mas seria ingênuo duvidar que ganhe papel crescente.

02. No desenvolvimento do texto, a ideia de que “A tecnologia não vai revolucionar a prática clínica do dia para a noite” é

- (A) refutada, no 2º parágrafo, ao se comparar o desempenho de especialistas em tumores precoces na interpretação de dados ao de um sistema computadorizado.
- (B) contestada, no 4º parágrafo, a partir da informação sobre a diferença quanto ao estágio de desenvolvimento e aplicabilidade dessa técnica nos EUA e no Reino Unido.
- (C) reforçada, no 5º parágrafo, com a informação de que, inicialmente, a aplicação de tal tecnologia estará restrita aos hospitais e instituições acadêmicas nos EUA e Reino Unido.
- (D) reiterada, no 6º parágrafo, com o posicionamento de que ninguém arriscaria vaticinar que computadores substituirão, em pouco tempo, especialistas humanos.
- (E) posta em dúvida, no 7º parágrafo, com a introdução da informação de que existem longas filas de espera no SUS, por falta de especialistas ou de aparelhos.

03. No contexto da passagem, por meio da frase "... mas seria ingênuo duvidar que ganhe papel crescente.", o editorial
- (A) explica por que considera ingenuidade crer que a tecnologia possa revolucionar a prática clínica.
 - (B) opõe-se a eventuais dúvidas em relação à importância gradativa da tecnologia para a prática clínica.
 - (C) conclui que a prática clínica efetivamente não pode ser transformada paulatinamente pela tecnologia.
 - (D) opõe-se à expectativa de que o emprego da tecnologia possa ter relevância para a prática clínica.
 - (E) reitera a dúvida quanto à ideia de que a prática clínica possa sucumbir à tecnologia em curto prazo.

04. Caracteriza-se pelo emprego de linguagem em sentido figurado a seguinte passagem do texto:
- (A) No primeiro dia do ano, o periódico científico *Nature* apresentou estudo que amplia a confiança na aplicação de inteligência artificial...
 - (B) Comparou-se o desempenho de um sistema computadorizado com o de seis radiologistas especializados na busca de tumores precoces...
 - (C) O discernimento do computador não fez feio na comparação com os resultados obtidos pelos olhos e pela massa cinzenta de especialistas humanos.
 - (D) O estudo contou com financiamento do Google Health e colaboração de vários hospitais e instituições acadêmicas nos dois países.
 - (E) No Brasil, realizaram-se em 2018 quase 2,5 milhões de mamografias, exame que o Ministério da Saúde recomenda...

05. Considere as frases:

- O programa **logrou** 5,7% menos falsos positivos e 9,4% menos falsos negativos... (3º parágrafo)
- A diferença entre os desempenhos com os dois conjuntos de dados pode ser atribuída à **peculiaridade**... (4º parágrafo)

Os termos destacados têm como sinônimos adequados ao contexto, respectivamente:

- (A) alcançou; particularidade.
- (B) objetivou; trivialidade.
- (C) recomendou; especificidade.
- (D) prescreveu; singularidade.
- (E) comprovou; individualidade.

06. No segmento "... seja **por** falta de especialistas ou de aparelhos.", o termo destacado expressa a noção de

- (A) finalidade.
- (B) oposição.
- (C) origem.
- (D) modo.
- (E) causa.

07. A reescrita do trecho destacado "**Detectados precocemente**, são tratáveis, resultando em longa sobrevida para as pacientes." preserva a relação de sentido que estabelece com o restante do enunciado em:

- (A) Desde que sejam detectados precocemente...
- (B) Ainda que sejam detectados precocemente...
- (C) À proporção que forem detectados precocemente...
- (D) Assim como são detectados precocemente...
- (E) Para que sejam detectados precocemente...

Considere a passagem do 4º parágrafo para responder às questões de números 08 e 09:

- ... pode ser atribuída à peculiaridade de, no Reino Unido, cada mamografia ser interpretada por dois radiologistas – e eventualmente um terceiro, caso haja necessidade de arbitrar divergências.

08. Em conformidade com a norma-padrão de pontuação da língua portuguesa, nessa passagem, o seguinte termo pode ser isolado por duas vírgulas:

- (A) atribuída.
- (B) peculiaridade.
- (C) interpretada.
- (D) eventualmente.
- (E) arbitrar.

09. Assinale a alternativa em que a reescrita da frase "... caso haja necessidade de arbitrar divergências." atende à norma-padrão de concordância da língua portuguesa.

- (A) ... caso arbitrar divergências sejam necessário.
- (B) ... caso se faça necessário arbitrar divergências.
- (C) ... caso arbitrar divergências tornem-se uma necessidade.
- (D) ... caso o arbítrio de divergências tornem-se necessário.
- (E) ... caso sejam necessárias arbitrar divergências.

10. A publicação da *Nature* apresenta a possibilidade _____ a inteligência artificial venha a ser uma realidade no campo dos diagnósticos médicos. Mas essa realização _____ o estudo refere-se não surgirá do dia para a noite. Os especialistas humanos continuam por trás desse tipo de atendimento, razão _____ ainda não se pode afirmar que os computadores _____ substituirão em pouco tempo.

Em conformidade com a norma-padrão de regência da língua portuguesa, as lacunas do trecho escrito a partir do texto original devem ser preenchidas, respectivamente, com:

- (A) de que ... à qual ... pela qual ... os
- (B) em que ... da qual ... pela qual ... os
- (C) que ... a qual ... a qual ... lhes
- (D) de que ... da qual ... pela qual ... lhes
- (E) que ... a qual ... à qual ... os

11. Em um lote de 240 peças, 70% estão perfeitas. Algumas peças com defeitos mais graves foram descartadas e retiradas do lote, e, desse modo, as peças perfeitas passaram a representar 80% das peças restantes no lote. O número de peças retiradas do lote foi
- (A) 20.
 (B) 24.
 (C) 28.
 (D) 30.
 (E) 42.
12. Jarbas verificou o número de questões de uma prova e o tempo total estipulado para a sua realização e concluiu que, se gastar 3 minutos e 30 segundos para resolver cada questão, terminará a resolução de todas as questões 44 minutos antes do horário limite. Para que pudesse gastar 5 minutos para resolver cada questão, o horário limite teria que ser aumentado em mais 22 minutos. O tempo total estipulado para a realização dessa prova era de
- (A) 2 horas e 18 minutos.
 (B) 2 horas e 42 minutos.
 (C) 3 horas e 18 minutos.
 (D) 3 horas e 42 minutos.
 (E) 3 horas e 48 minutos.
13. Na figura, com dimensões indicadas em centímetros, ABCD é uma placa metálica retangular, na qual se destaca uma região retangular R.

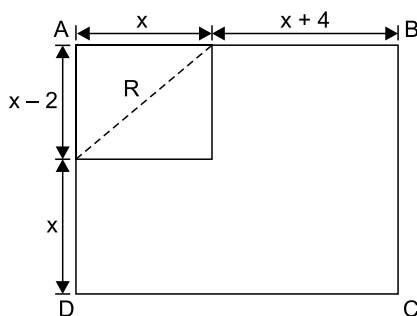

Se o perímetro da placa retangular ABCD é 68 cm, então a medida da diagonal da região retangular R, indicada pela linha pontilhada na figura, é igual a

- (A) 5 cm.
 (B) 6 cm.
 (C) 8 cm.
 (D) 10 cm.
 (E) 12 cm.

14. Uma prova continha cinco questões objetivas, numeradas de 1 a 5, em que cada resposta correta valia 2 pontos, sendo a nota final da prova de cada candidato dada pela soma dos pontos de cada questão respondida corretamente. A tabela mostra a porcentagem de respostas corretas obtidas em cada questão.

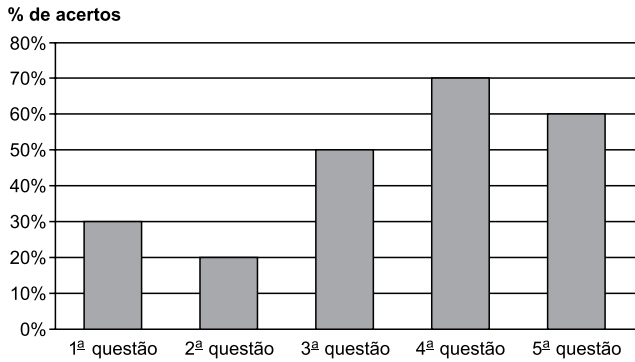

De acordo com a tabela, a média aritmética das notas obtidas nessa prova foi

- (A) 4,6.
 (B) 4,8.
 (C) 5,0.
 (D) 5,2.
 (E) 5,4.
15. Um corretor faz plantões em uma imobiliária de quatro em quatro dias, independentemente de ser sábado, domingo ou feriado. Sabe-se que o primeiro plantão foi feito em um domingo, o segundo na quinta-feira seguinte, e assim sucessivamente. Nessas condições, o oitavo plantão desse corretor ocorreu em
- (A) um sábado.
 (B) um domingo.
 (C) uma segunda-feira.
 (D) uma terça-feira.
 (E) uma quarta-feira.
16. Certo concurso público teve um total de n candidatos inscritos. Sabe-se que há 48 mulheres (M) a mais que o número de homens (H), e que n corresponde a 2,2 H. Desse modo, o valor de n é
- (A) 486.
 (B) 524.
 (C) 528.
 (D) 542.
 (E) 548.

17. O Controle de Qualidade de uma empresa deve testar 72 peças produzidas pela máquina L, 84 peças produzidas pela máquina M e 108 peças produzidas pela máquina N e, para obter eficiência operacional, decidiu dividir todas as peças em grupos com a mesma quantidade de peças em cada um, de modo que cada grupo tenha somente peças produzidas pela mesma máquina, e que o número de grupos formados seja o menor possível. Nessas condições, o número total de grupos formados será igual a
- (A) 12.
(B) 15.
(C) 18.
(D) 20.
(E) 22.
18. O valor total da conta de um jantar de confraternização seria dividido igualmente entre três amigos. Entretanto, um deles pôde participar somente com a metade do valor inicialmente previsto e, dessa forma, os outros dois arcaram com o valor restante, dividindo-o em duas partes iguais. Cada uma dessas duas partes corresponde, do valor total da conta, a
- (A) $\frac{3}{8}$
(B) $\frac{2}{5}$
(C) $\frac{5}{12}$
(D) $\frac{3}{7}$
(E) $\frac{4}{9}$
19. Uma máquina industrial iniciou a produção diária de certa peça com 45 litros de óleo diesel no seu reservatório de combustível. Sabe-se que essa máquina consome 4 litros de óleo diesel a cada 4 200 unidades produzidas. Nessas condições, após produzir 36 225 unidades, o número de litros de óleo diesel que restará no reservatório é igual a
- (A) 12.
(B) 10,5.
(C) 10.
(D) 8,5.
(E) 8.

20. Considere dois blocos, A e B, ambos com formato de paralelepípedo reto retângulo, cujas medidas de comprimento, largura e altura, em centímetros, estão indicadas por $2a$, a , 30 e $2,5a$, 15 , $2a$, respectivamente, conforme figuras.

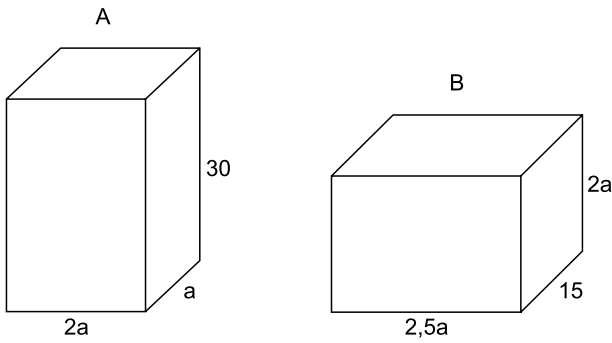

Se 3600 cm^3 correspondem a $\frac{3}{5}$ do volume total do bloco

A, então o volume do bloco B é igual a

- (A) 7250 cm^3 .
- (B) 7500 cm^3 .
- (C) 7800 cm^3 .
- (D) 8000 cm^3 .
- (E) 8250 cm^3 .

R A S C U N H O

LEGISLAÇÃO

21. A respeito dos Direitos e Deveres Individuais e Coletivos, assinale a alternativa que está de acordo com a Constituição Federal.
- (A) É livre a locomoção no território nacional em tempo de paz e em tempo de guerra, podendo qualquer pessoa nele entrar, permanecer ou dele sair com seus bens.
 - (B) Todos podem reunir-se pacificamente em locais abertos ao público, desde que não frustrem outra reunião já convocada, sendo apenas exigida prévia autorização da autoridade competente.
 - (C) A criação de associações e, na forma da lei, a de cooperativas dependem de autorização, sendo vedada a interferência estatal em seu funcionamento.
 - (D) As entidades associativas, quando expressamente autorizadas, têm legitimidade para representar seus filiados judicial ou extrajudicialmente.
 - (E) A lei não poderá, em qualquer situação, restringir a publicidade dos atos processuais.
22. Francisco completou 60 (sessenta) anos e deseja utilizar os transportes coletivos urbanos de forma gratuita. De acordo com o que dispõe a Constituição Federal, é correto afirmar que o desejo de Francisco
- (A) deverá ser atendido, pois aos maiores de 60 (sessenta) anos é garantida a gratuidade dos transportes coletivos urbanos e interurbanos.
 - (B) não poderá ser atendido imediatamente, pois apenas aos maiores de 70 (setenta) anos é garantida a gratuidade dos transportes coletivos urbanos.
 - (C) somente será atendido quando completar 65 (sessenta e cinco) anos e se houver a comprovação de que ele é pobre na forma da lei.
 - (D) deverá ser atendido, pois aos maiores de 55 (cinquenta e cinco) anos é garantida a gratuidade dos transportes coletivos urbanos.
 - (E) não poderá ser atendido, pois somente aos maiores de 65 (sessenta e cinco) anos é garantida a gratuidade dos transportes coletivos urbanos.

- 23.** Mário, servidor público do Município de Boituva, completou quinquênio ininterrupto de efetivo exercício no Município e deseja fazer jus à licença-prêmio por assiduidade. Considerando o disposto no Estatuto do Servidor Público de Boituva, é correto afirmar que
- (A) a Mário não será concedida licença-prêmio se, no período aquisitivo, ele tiver sofrido pena de suspensão.
- (B) caso Mário possua faltas injustificadas de até 15 (quinze) dias, estas retardarão a concessão da licença-prêmio na proporção de 03 (três) meses para cada falta.
- (C) Mário deverá aguardar em disponibilidade a concessão da licença-prêmio, e será permitida a acumulação de tal licença.
- (D) a concessão da licença-prêmio dependerá de novo ato, caso Mário não inicie o seu gozo no prazo máximo de 07 (sete) dias após a publicação do ato que a deferiu.
- (E) será concedida a licença-prêmio a Mário ainda que ele tenha se afastado do cargo em virtude de faltas injustificadas superiores a 15 (quinze) dias.
- 24.** De acordo com o Estatuto do Servidor Público de Boituva, o exercício do cargo deverá, obrigatoriamente, ter início no prazo de
- (A) 30 (trinta) dias corridos, contados da data da posse.
- (B) 10 (dez) dias úteis, contados da data da posse.
- (C) 07 (sete) dias úteis, contados da data da publicação oficial do ato, no caso de reintegração.
- (D) 30 (trinta) dias úteis, contados da data da publicação oficial do ato no caso de reversão.
- (E) 05 (cinco) dias corridos, contados da data da posse.
- 25.** Suponha que Leonardo, servidor público do Município de Boituva, sem justa causa, deixou de se submeter a exame médico determinado por autoridade. Considerando o disposto no Estatuto do Servidor Público de Boituva, a Leonardo poderá ser aplicada a pena de
- (A) suspensão, que não excederá a 30 (trinta) dias e prescreverá em 05 (cinco) anos, a contar do dia em que a autoridade tomar conhecimento da existência da falta.
- (B) advertência, que prescreverá em 02 (dois) anos, começando o prazo prescricional a correr do dia em que a autoridade tomar conhecimento da existência da falta.
- (C) suspensão, que não excederá a 90 (noventa) dias e prescreverá em 02 (dois) anos, a contar do dia em que a autoridade tomar conhecimento da existência da falta.
- (D) repreensão, aplicada por escrito, que prescreverá em 05 (cinco) anos, e a prescrição será interrompida pela instauração de sindicância ou procedimento administrativo.
- (E) demissão, que prescreverá em 02 (dois) anos, e a autoridade competente para aplicar tal penalidade é o secretário.
- 26.** No Microsoft Windows 7, em sua configuração padrão, os sufixos .DOCX, .XLSX, .PPTX e .PDF representam
- (A) extensões de nomes de arquivos.
- (B) mensagens de erro.
- (C) instruções de linha de comando.
- (D) sites da internet.
- (E) telas de configuração do sistema.
- 27.** Ao digitar um texto no Microsoft Word 2010, em sua configuração padrão, um usuário notou que uma palavra foi automaticamente destacada com sublinhado vermelho ondulado. Isso indica que
- (A) o texto contém erros gramaticais, como concordância de gênero e número.
- (B) a palavra deve ser grafada utilizando somente letras maiúsculas.
- (C) outra pessoa está editando o documento simultaneamente.
- (D) a palavra não consta no dicionário configurado, o que possivelmente representa um erro ortográfico.
- (E) as últimas alterações realizadas no documento ainda não foram salvas.
- 28.** Ao receber uma mensagem de correio eletrônico, João notou que seu e-mail (joao@empresa.com) e o de Maria (maria@empresa.com) estavam listados no campo "Para", e o de seu gerente (gerente@empresa.com) estava listado no campo "CC" (com cópia).
Tal constatação indica que
- (A) somente gerente@empresa.com pode responder a mensagem.
- (B) joao@empresa.com, maria@empresa.com e gerente@empresa.com podem responder a mensagem.
- (C) somente joao@empresa.com e maria@empresa.com podem responder a mensagem.
- (D) somente joao@empresa.com pode responder a mensagem.
- (E) somente maria@empresa.com e gerente@empresa.com podem responder a mensagem.

29. No Microsoft Excel 2010, em sua configuração padrão, para que as células copiadas na figura A preencham corretamente a coluna "Idade", como demonstrado na figura B, é necessário:

Figura A

	A	B	C	D	E	F
1	Nome	Idade				
2	João					
3	Maria		35	15	26	31
4	Pedro					
5	Gabriel					

Figura B

	A	B	C	D	E	F
1	Nome	Idade				
2	João	35				
3	Maria	15	35	15	26	31
4	Pedro	26				
5	Gabriel	31				

- (A) selecionar a célula A1, clicar em "Colar" > "Colar Especial..." e marcar a opção "Ignorar em branco".
- (B) utilizar, em B2, a fórmula =PROCH(A2;\$C\$3:\$F\$3;1;FALSE), replicando esta para as células abaixo.
- (C) selecionar a célula B2, clicar em "Colar" > "Colar Especial..." e marcar a opção "Transpor".
- (D) clicar com o botão direito do mouse na célula B2, clicar em "Formatar células..." e selecionar a opção "Vertical".
- (E) clicar com o botão direito do mouse na célula B2, clicar em "Formatar células..." e, na aba "Alinhamento", selecionar a opção "Quebrar texto automaticamente".
30. Após o usuário clicar em um link de uma página da Internet, o navegador exibiu a mensagem "Erro 404 – Página não encontrada". Isso mostra que
- (A) o buscador não encontrou o termo procurado.
- (B) a conexão de internet está indisponível, pois o link não foi acessado.
- (C) o programa necessário para abrir o link não está instalado.
- (D) o download da página não foi concluído, por isso não foi encontrada.
- (E) o link está quebrado, pois encaminhou para um endereço indisponível.

CONHECIMENTOS ESPECÍFICOS

31. No processo de comunicação, a etapa em que a mensagem é traduzida de uma ideia ou de um pensamento para símbolos que possam ser transmitidos é chamada de
- (A) Decodificação.
- (B) Transmissão.
- (C) Codificação.
- (D) Emissão.
- (E) Recepção.
32. Um dos fatores mais importantes na facilitação e/ou obtenção de um clima de confiança, respeito e que possibilite relações de harmonia e cooperação, contribuindo para um ambiente de trabalho harmonioso, é
- (A) a atuação enérgica.
- (B) o relacionamento hierárquico.
- (C) o cumprimento das regras.
- (D) a convivência ordenada.
- (E) o relacionamento interpessoal.
33. Uma equipe de trabalho caracteriza-se por
- (A) ser composta por membros que têm responsabilidade individual.
- (B) pertencer à estrutura da organização e ter membros com papéis definidos.
- (C) ser composta por pessoas que têm por objetivo executar uma tarefa, sob ordens de um chefe.
- (D) ser uma somatória de habilidades complementares.
- (E) ter atuação orientada por regras e procedimentos claros.
34. Um dos objetos de estudo da ética e que tem um caráter normativo é
- (A) a percepção.
- (B) a moral.
- (C) a intuição.
- (D) o comportamento.
- (E) o costume.
35. Na administração pública, observa-se uma ordenação vertical de chefias e serviços e que lhe confere o poder de ordenar, coordenar, controlar e, também, corrigir as atividades em seu âmbito interno. Esse poder é o
- (A) hierárquico.
- (B) vinculado.
- (C) organizacional.
- (D) distributivo.
- (E) decisório.

36. Uma das regras do atendimento ao público é que deve ser pautado, entre outras coisas, pela impessoalidade, e isso não quer dizer que o atendimento não deva ser
- (A) rígido.
 - (B) desinteressado.
 - (C) burocrático.
 - (D) empático.
 - (E) distante.
37. O atributo precisão da comunicação oficial ou comercial significa que o documento **não** deve
- (A) dar voltas para chegar ao objetivo.
 - (B) conter palavras ou expressões que deem duplo sentido ao que se quer comunicar.
 - (C) trazer detalhes irrelevantes, desnecessários e inúteis.
 - (D) conter impressões pessoais da fonte que está comunicando.
 - (E) se pautar pela informalidade no tratamento.
38. Despacho é o tipo de documento que
- (A) manifesta decisão proferida pela autoridade administrativa no caso submetido à sua apreciação, podendo ser favorável ou desfavorável à pretensão solicitada.
 - (B) é empregado entre unidades administrativas de um mesmo órgão, que podem estar hierarquicamente em mesmo nível ou em nível diferente.
 - (C) é expedido simultaneamente a diversos destinatários, com o objetivo de transmitir rotinas, orientações, procedimentos ou dar publicidade a uma informação.
 - (D) orienta a aplicação de textos legais e disciplina matéria não regulada em lei e pode também dar instruções relativas à gestão administrativa com referência a pessoal.
 - (E) se destina à comunicação oficial entre órgãos da administração pública e particulares. Pode se apresentar como circular, quando dirigida a diversos destinatários.
39. Quando o poder público se relaciona com o particular, em comunicação oral ou escrita, o vocativo (em que se chama ou interpela o destinatário) deve ser:
- (A) Ilmo.; Ilma.
 - (B) V.Ex.; V.Ex.a.
 - (C) Sr.; Sra.
 - (D) DD.; DDa.
 - (E) Exmo.; Exma.
40. Para o Direito Público, a vontade do Estado se apresenta e se manifesta por meio
- (A) do Poder Executivo.
 - (B) da Constituição.
 - (C) das Leis e Decretos.
 - (D) de suas autoridades.
 - (E) dos poderes do Estado.
41. Assinale a alternativa que completa, correta e respectivamente, as lacunas da frase a seguir.
- A administração direta é formada por órgãos que representam núcleos _____, criados e extintos exclusivamente por lei, mas que podem ser organizados por decretos autônomos do Executivo, sendo _____.
- (A) descentralizados ... desprovidos de personalidade jurídica própria
 - (B) autônomos ... providos de personalidade jurídica própria
 - (C) administrativos ... desprovidos de personalidade jurídica própria
 - (D) de competência ... providos de personalidade jurídica própria
 - (E) administrativos ... providos de personalidade jurídica própria
42. A expressão política do Estado é
- (A) o poder público.
 - (B) a administração direta.
 - (C) a legislação.
 - (D) a autoridade delegada.
 - (E) o Governo.
43. As três características mais relevantes da teoria burocrática em administração são:
- (A) formalidade; autoridade; e controle.
 - (B) formalidade; impessoalidade; e profissionalismo.
 - (C) centralização; participação; e padronização.
 - (D) informalidade; padronização; e eficiência.
 - (E) informalidade; impessoalidade; e racionalidade.
44. Uma das ações precursoras para o desenvolvimento da administração gerencial no Brasil foi
- (A) a criação do DASP – Departamento Administrativo do Serviço Público, em 1936.
 - (B) o estabelecimento da Assembleia Nacional Constituinte de 1934.
 - (C) a criação da CLT, em 1943.
 - (D) o Programa Nacional de Desburocratização, de 1979.
 - (E) a promulgação da Emenda nº 1, de 1969.

45. A transparência na administração pública é um dos princípios fundamentais da democracia e, apesar de não estar explicitada no *caput* do artigo 37 da Constituição Federal de 1988, tem como um dos seus principais componentes o princípio constitucional da
- (A) publicidade.
 - (B) eficiência.
 - (C) legalidade.
 - (D) eficácia.
 - (E) moralidade.
46. Como instrumento de Controle Social, a Lei Complementar nº 131/2009 promove incentivo à participação popular e realização de audiências públicas no que se refere especialmente
- (A) a informações confidenciais do poder público.
 - (B) a elaboração e discussão dos planos, lei de diretrizes orçamentárias e orçamentos.
 - (C) a dados sobre remuneração e proventos dos servidores públicos.
 - (D) a informações relativas aos contratos e convênios firmados pelo poder público.
 - (E) e exclusivamente à execução orçamentária.
47. Os poderes administrativos, que delimitam os deveres do administrador público, são prerrogativas outorgadas aos seus agentes que devem exercê-los, com o fim de preservação dos interesses da sociedade. Para esse exercício dos poderes pelos agentes, há a obrigatoriedade de que seja irrenunciável, e é dividido em seis formas de poder. O poder vinculado é aquele que
- (A) permite distribuir e escalonar as funções de seus órgãos, ordenar e rever a atuação de seus agentes.
 - (B) concede aos agentes a faculdade de aplicar penalidades às infrações funcionais de seus servidores e demais pessoas ligadas à disciplina dos órgãos e serviços da Administração.
 - (C) permite aos agentes que condicionem e restrinjam o uso e gozo de bens, atividades e direitos individuais, em benefício do interesse público.
 - (D) deve ser praticado de acordo com a lei, sem qualquer margem de liberdade.
 - (E) permite aos agentes, de modo explícito ou implícito, praticar atos administrativos com liberdade de escolha de sua conveniência, oportunidade e conteúdo.
48. Deveres administrativos são a contrapartida aos poderes administrativos. Todos os deveres são irrenunciáveis e obrigatórios. Um deles diz que é proibida a inércia do agente público, que pode ser responsabilizado pela omissão e pelo silêncio. Esse é o dever de
- (A) agir.
 - (B) probidade.
 - (C) eficiência.
 - (D) penalizar.
 - (E) prestar contas.
49. Na situação hipotética em que um servidor público pratica um ato visando interesse individual, em benefício de um amigo, sem atentar para o interesse público, ele está executando
- (A) uma ilegalidade.
 - (B) uma omissão de poder.
 - (C) um excesso de poder.
 - (D) um poder abusivo.
 - (E) um desvio de poder.
50. Em termos organizativos, a prestação do serviço público pode ser feita de forma desconcentrada. Quando isso acontece e o Estado transfere a titularidade e a prestação do serviço a outra entidade, pessoa jurídica de direito público, criada por meio de lei, tem-se a figura da
- (A) concessão.
 - (B) delegação.
 - (C) outorga.
 - (D) permissão.
 - (E) autorização.
51. Porque visam atender aos interesses públicos primários, os atos administrativos se situam num plano superior de direitos e obrigações e podem ser chamados, também, de
- (A) difusos e coletivos.
 - (B) difusos e individuais.
 - (C) suplementares e específicos.
 - (D) suplementares e coletivos.
 - (E) suplementares e complementares.
52. Na classificação do ato administrativo quanto ao seu objeto, tem-se variadas formas. Em relação à classificação do ato administrativo enquanto ato de gestão, é correto afirmar que são aqueles praticados
- (A) para dar andamento a processos e papéis que tramitam internamente na administração pública.
 - (B) no âmbito externo da Administração, atingindo administrados e contratados. São obrigatórios a partir da publicação.
 - (C) em igualdade de condição com o particular, ou seja, sem usar de suas prerrogativas sobre o destinatário.
 - (D) no âmbito interno da Administração, incidindo sobre órgãos e agentes administrativos.
 - (E) com supremacia em relação ao particular e servidor, impondo o seu obrigatório cumprimento.

53. Um dos importantes conceitos relacionados ao ato administrativo é a competência, que pode ser definida, nessa matéria, como o poder-dever atribuído a determinado agente público para praticar certo ato administrativo. Uma das características da competência é que ela é irrenunciável, a não ser em alguns casos. Um desses casos diz que um agente pode chamar para si a competência de outro. Essa ação tem o nome de
- (A) transferir.
 - (B) delegar.
 - (C) substituir.
 - (D) avocar.
 - (E) subalternar.
54. O ato administrativo tem como um de seus atributos uma importante vinculação ao que se chama “fé pública”. Esse atributo é o da
- (A) legitimidade.
 - (B) imperatividade.
 - (C) presunção de legalidade.
 - (D) autoexecutoriedade.
 - (E) presunção de veracidade.
55. Quanto aos efeitos dos atos administrativos, a equação **Imperfeito = válido + ineficaz** significa que
- (A) o ato imperfeito não é válido e nem eficaz.
 - (B) o ato imperfeito pode preencher os requisitos de validade, mas, se lhe faltar um pressuposto especial, será imperfeito e, portanto, ineficaz.
 - (C) o ato perfeito e inválido é, em regra, ineficaz.
 - (D) os atos perfeitos e válidos podem não ser eficazes se estiver pendente o implemento de condição.
 - (E) o ato perfeito e inválido pode ser eficaz se já tiver gerado efeitos próprios e for relevante a manutenção de tais efeitos.
56. A extinção de ato administrativo por renúncia se refere à
- (A) retirada do ato administrativo em decorrência do beneficiário ter descumprido condição tida como indispensável para a manutenção do ato.
 - (B) extinção do ato administrativo eficaz em virtude de seu beneficiário não mais desejar a sua continuidade.
 - (C) retirada do ato administrativo em decorrência da sua inconveniência ou inoportunidade em face dos interesses públicos.
 - (D) extinção do ato administrativo ineficaz em decorrência do seu futuro beneficiário não manifestar concordância.
 - (E) retirada do ato administrativo em decorrência de sua invalidade, reconhecida judicial ou administrativamente.
57. O artigo 45 da Lei nº 8.666/93 estipula que “o julgamento das propostas será objetivo, devendo a Comissão de licitação ou o responsável pelo convite realizá-lo em conformidade com os tipos de licitação, os critérios previamente estabelecidos no ato convocatório e de acordo com os fatores exclusivamente nele referidos, de maneira a possibilitar sua aferição pelos licitantes e pelos órgãos de controle”.
- O princípio subentendido nesse dispositivo é o
- (A) da Publicidade.
 - (B) da Legalidade.
 - (C) do Julgamento objetivo.
 - (D) da Igualdade.
 - (E) da Adjudicação compulsória.
58. Uma das modalidades de licitação, obrigatória, entre outras situações, para obra, serviço e compra de maior valor, tem duas importantes características: a possibilidade da participação de qualquer interessado que, na fase inicial de habilitação, comprove preencher todos os requisitos do edital; e necessidade de que o edital seja de conhecimento de todos.
- A modalidade e as duas características são, respectivamente:
- (A) Tomada de Preços; igualdade; vinculação ao edital.
 - (B) Concorrência; vinculação ao edital; publicidade.
 - (C) Convite; universalidade; publicidade.
 - (D) Concorrência; universalidade; publicidade.
 - (E) Tomada de Preços; universalidade; publicidade.
59. Entre os sujeitos passivos, objeto da Lei de Improbidade Administrativa (Lei nº 8.429/92), tem-se
- (A) a empresa incorporada ao patrimônio público ou entidade para cuja criação ou custeio o erário haja concorrido ou concorra com mais de trinta por cento do patrimônio ou da receita anual.
 - (B) o patrimônio de entidade que receba subvenção, benefício ou incentivo, fiscal ou creditício, de órgão público e entidades para cuja criação ou custeio o erário haja concorrido ou concorra com menos de trinta por cento do patrimônio ou da receita anual.
 - (C) a empresa incorporada ao patrimônio público ou entidade para cuja criação ou custeio o erário haja concorrido ou concorra com mais de quarenta por cento do patrimônio ou da receita anual.
 - (D) o patrimônio de entidade que receba subvenção, benefício ou incentivo, fiscal ou creditício, de órgão público e entidades para cuja criação ou custeio o erário haja concorrido ou concorra com menos de quarenta por cento do patrimônio ou da receita anual.
 - (E) a empresa incorporada ao patrimônio público ou entidade para cuja criação ou custeio o erário haja concorrido ou concorra com mais de cinquenta por cento do patrimônio ou da receita anual.

- 60.** Uma das regras para a fase externa do pregão, conforme o artigo 4º da Lei nº 10.520/2002, é:
- (A) do aviso, constarão a definição do objeto da licitação e a indicação do local, dias e horários em que poderá ser lida ou obtida a íntegra do edital.
 - (B) dos autos do procedimento, constarão a justificativa das definições referidas no inciso I deste artigo e os indispensáveis elementos técnicos sobre os quais estiverem apoiados, bem como o orçamento, elaborado pelo órgão ou entidade promotora da licitação.
 - (C) a autoridade competente justificará a necessidade de contratação e definirá o objeto do certame, as exigências de habilitação, os critérios de aceitação das propostas, as sanções por inadimplemento e as cláusulas do contrato.
 - (D) a definição do objeto deverá ser precisa, suficiente e clara, vedadas especificações que, por excessivas, irrelevantes ou desnecessárias, limitem a competição.
 - (E) a autoridade competente designará, dentre os servidores do órgão ou entidade promotora da licitação, o pregoeiro e a respectiva equipe de apoio.

