

Organizadora:



Tipo 1

OPERADOR DE EQUIPAMENTOS (CNH MÍNIMO CATEGORIA C)



LEIA ATENTAMENTE AS INSTRUÇÕES ABAIXO

- Os Cadernos de Prova de cada cargo possuem 4 tipos diferentes, sendo o conteúdo das questões o mesmo para todos, diferenciando-se apenas a ordem das questões e alternativas.
- Verifique acima o tipo do seu Caderno de Prova e preencha no Cartão Resposta, em campo específico, o número correspondente ao tipo do seu Caderno de Prova.
- Deixe sobre a carteira apenas documento de identificação, caneta esferográfica de tinta azul ou preta feita de material transparente e recipiente com água sem qualquer etiqueta ou rótulo.
- Confira se este Caderno de Prova corresponde ao cargo para o qual você se inscreveu e se o mesmo contém 35 questões.
- Não serão consideradas reclamações posteriores ao término da prova.
- Assine o Cartão Resposta.
- Cada questão da prova objetiva constitui-se de quatro alternativas, identificadas pelas letras A, B, C e D das quais apenas uma é a resposta correta.
- Todas as respostas julgadas como corretas do Caderno de Prova deverão ser transportadas para o Cartão Resposta, o qual será o único documento válido para a correção das provas objetivas e não será substituído em hipótese alguma.
- A marcação da alternativa julgada como correta deve ser feita conforme orientado no Cartão Resposta.
- Ao terminar sua prova, entregue o Cartão Resposta ao fiscal de sala e retire-se imediatamente do local de aplicação das provas.



TEMPO DE PROVA

- A prova objetiva terá duração máxima de **3h**, incluído o tempo para preenchimento do Cartão Resposta.
- O candidato somente poderá retirar-se do local de prova após 30 minutos de seu início e poderá levar o caderno de provas.
- Os 3 (três) últimos candidatos somente poderão retirar-se da sala de prova simultaneamente e devem fazê-lo após o encerramento da ata de sala.



NÃO É PERMITIDO

- Folhear o Caderno de Prova antes da autorização do fiscal.
- Qualquer tipo de comunicação entre os candidatos durante a aplicação da prova, sob qualquer forma ou alegação.
- Qualquer tipo de consulta sejam por meio de recursos didáticos, elétricos ou eletrônicos.
- Sair da sala durante a realização da sua provas sem o acompanhamento do fiscal de corredor.
- Uso do banheiro após entregar seu Cartão Resposta.
- A permanência de candidatos no local de realização das provas após o término e a entrega do Cartão Resposta.

Conhecimentos Específicos

Questão 01

Durante a operação da motoniveladora é necessário o manuseio dos controles (alavancas), dispostas em ambos os lados do volante de direção da máquina, assim sendo, ao observar a figura apresentada, têm-se as alavancas de controles do lado direito do volante. Neste contexto, analise a figura e assinale a alternativa CORRETA que indica a finalidade da alavanca de controle apontado pelo número 1:

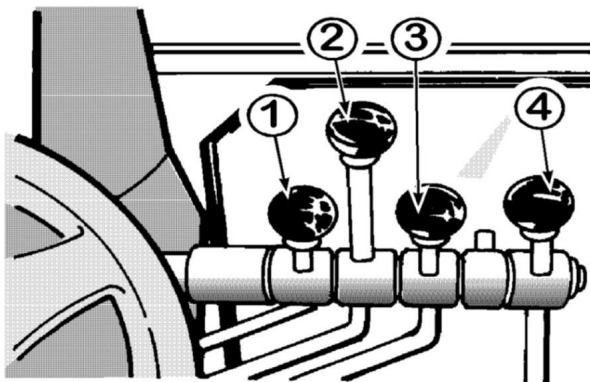

Credito: Manual de operação e manutenção - NEW HOLLAND

- (A) Alavanca de descolamento lateral do círculo.
- (B) Alavanca de articulação da máquina.
- (C) Alavanca de levantamento da lâmina.
- (D) Alavanca de inclinação das rodas.

Questão 02

Marque a alternativa CORRETA ao se tratar das rotinas de verificações diárias da manutenção preventiva da retroescavadeira:

- (A) Verificar o torque das porcas das rodas; Limpar e substituir o respiro do eixo e Limpar, inspecionar e substituir o filtro de ar fresco da cabine.
- (B) Testar os indicadores e medidores; Lubrificar o engate rápido e verificar e ajustar os freios de estacionamentos.
- (C) Verificar o nível do óleo do comando final (dianteiro); Limpar colmeia do radiador e verificar a calibragem dos pneus.
- (D) Verificar o nível do óleo do cárter do motor; Testar o alarme de marcha ré e verificar o nível do óleo da transmissão.

Questão 03

Assinale a alternativa INCORRETA, quanto aos documentos exigidos para o registro de tratores e maquinaria de qualquer natureza ou a executar trabalhos agrícolas e de construção, de pavimentação ou guindastes, de acordo com a resolução do CONTRAN de nº 576/2016, em seu Artigo 4º:

- (A) Certificado de Adequação à Legislação de Trânsito - CAT.
- (B) Realização de pré-cadastro pelo fabricante ou montadora, órgão alfandegário ou importador.
- (C) Código de marca/modelo/versão específico.
- (D) Nota fiscal da compra do veículo.

Questão 04

Em conformidade com a resolução do CONTRAN de nº 978/2022, em seu Artigo 6º, trata sobre a identificação do veículo dará através da gravação do Número de Identificação do Produto (PIN) no chassi ou na estrutura de operação que o compõe. Neste contexto, assinale a alternativa que indica a finalidade do décimo dígito do PIN regulamentado por esta resolução:

- (A) Descrição geral da máquina.
- (B) Identificação internacional do fabricante.
- (C) Dígito de controle.
- (D) Ano de fabricação ou ano-modelo.

Questão 05

Assinale a alternativa que indica a denominação dos protetores auditivos, na qual são caracterizados por possuírem a haste leve e um par de espumas que vedam a entrada do canal auditivo confortavelmente dispensando a necessidade de inserção, conforme a NR-6:

- (A) Protetor auditivo semi-auricular.
- (B) Protetor auditivo circum-auricular.
- (C) Protetores auditivos de inserção moldáveis.
- (D) Protetores auditivos de inserção pré-moldados.

Questão 06

Assinale a alternativa CORRETA que indica a denominação do fenômeno na qual o veículo perde a aderência dos pneus ao se deslocar sobre uma poça d'água, praticamente como se o veículo estivesse flutuando sobre a camada de água.

- (A) Neblinagem.
- (B) Penumbra.
- (C) Aquaplanagem.
- (D) Ofuscamento.

Questão 07

Na observância dos sistemas de monitoramentos disposto na cabine de controle de uma motoniveladora, existem diversos indicadores que em caso de falha ou alerta dos sistemas operacionais da máquina, este irá sinalizar por meio de um indicador luminoso. Deste modo, analise a figura e assinale a alternativa CORRETA que apresenta a nomenclatura do indicador representado por este símbolo:

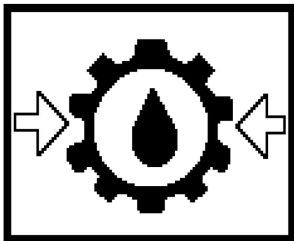

- (A) Baixa pressão do óleo do motor.
- (B) Restrição do filtro de óleo hidráulico.
- (C) Baixa pressão de óleo da transmissão.
- (D) Restrição do filtro de ar.

Questão 08

Analise as etapas do procedimento de substituição do óleo e limpeza da tela do sistema de transmissão, apresentadas a seguir:

I. Estacionar a máquina em uma superfície plana, acionar freio de mão, abaixar a lâmina até o chão e desligar o motor.

II. Limpar a tela de sucção por inteiro e reinstalar a tela e o bужão de drenagem.

III. Manter o motor ligado até que o óleo da transmissão atinja a temperatura de operação.

IV. Encher o sistema, com o óleo especificado, até o nível do bужão.

V. Remover o bужão com o filtro de tela e deixar o óleo drenar.

Assinale a alternativa que apresenta a sequência CORRETA à realização deste procedimento de troca do óleo e limpeza da tela do sistema de transmissão da motoniveladora:

- (A) III, I, V, II e IV.
- (B) I, V, IV, II e III.
- (C) IV, II, III, V e I.
- (D) II, I, IV, III e V.

Questão 09

A realização da lubrificação das estrias da coluna da direção (Direção HMU) de uma retroescavadeira, de modo a prevenir o desgaste prematuro dos componentes desse conjunto, considerando que este procedimento está rotina de manutenção preventiva da máquina. Analise as etapas desta intervenção apresenta a seguir:

I. Empurrar a bomba de volta na posição.

II. Aplicar a graxa nas estrias, é necessário atentar-se para a utilização do tipo correto de graxa.

III. Abaixar a bomba para expor as estrias na extremidade da coluna da direção.

IV. Apertar os quatro parafusos de fixação da bomba e testar o sistema da direção.

V. Apoiar a bomba dosadora e afrouxar os quatro parafusos de fixação da bomba, atentando para não afrouxar as conexões da mangueira.

VI. Limpar as estrias machos existentes na coluna da direção e limpar as estrias fêmeas existentes na bomba.

Assinale a alternativa que apresenta a sequência CORRETA para a realização deste procedimento de manutenção preventiva:

- (A) III, V, II, VI, IV e I.
- (B) III, II, V, I, IV e VI.
- (C) V, III, VI, II, I e IV.
- (D) IV, II, I, V, III e VI.

Questão 10

Indique a alternativa CORRETA, quanto a função da alavanca dos controles do operador de uma pá-carregadeira apontada pelo número 3 da figura apresentada:

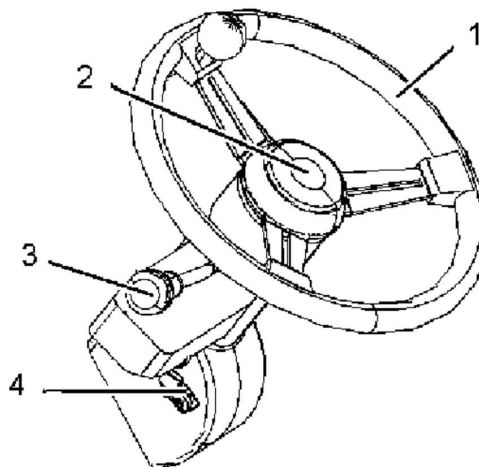

Credito: Manual de operação e manutenção - CAT

- (A) Controle do sistema hidráulico da ferramenta de trabalho.
- (B) Controle da Transmissão.
- (C) Controle do Ripper.
- (D) Controle do limpador de para-brisa.

Questão 11

Em conformidade com a resolução do CONTRAN de nº 180/05, que trata das sinalizações verticais de regulamentação das vias de tráfego. Assinale a alternativa CORRETA, que indica a denominação da placa de regulamentação apresentada:

Obs.: Considere a área de cor cinza da figura, como sendo vermelha conforme a resolução.



- (A) Altura máxima permitida.
- (B) Peso máximo da carga do veículo.
- (C) Peso bruto total máximo permitido.
- (D) Peso máximo permitido por eixo.

Questão 12

Analise as afirmativas apresentadas, no contexto da operação de transporte de uma vítima de um acidente:

I.Caso haja suspeita de fraturas no pescoço e nas costas, evitar a movimentação do acidentado.

II.Para puxar o acidentado para um local seguro, mova-o de bruços, no sentido do comprimento, com o auxílio de um casaco ou cobertor.

III.Apoiar sempre a cabeça, impedindo-a de cair para frente ao deslocar o acidentado na posição horizontal.

IV.Se houver parada respiratória, iniciar imediatamente a respiração boca a boca e faça massagem cardíaca.

V.Na presença de hemorragia abundante, a movimentação da vítima pode levar rapidamente ao estado de choque.

É CORRETO o que se afirma em:

- (A) I, II e IV.
- (B) II, III e V.
- (C) II, III e IV.
- (D) I, IV e V.

Questão 13

Indique a alternativa CORRETA que apresenta os equipamentos de proteção individual (EPI's) em conformidade com a norma regulamentadora 6 (NR-6):

- (A) Botina de proteção contra choques elétricos, luvas de proteção contra vibrações e Ventilação dos locais de trabalho;
- (B) Perneira para proteção contra agentes térmicos, Piso antiderrapante e Cinturão de segurança com talabarte;

- (C) Isolamento de áreas de risco, Chuveiro de segurança e capacete para proteção contra impactos;
- (D) Luvas para proteção contra agentes cortantes, perfurantes ou escoriantes, Protetor auditivo de inserção e botina de proteção contra impactos;

Questão 14

Em conformidade com a resolução do CONTRAN de nº 160/04, que trata das sinalizações verticais de advertência das vias de tráfego. Assinale a alternativa CORRETA, que indica a denominação da placa de advertência apresentada:

Obs.: considere que a área de cor cinza da figura, como sendo amarela conforme a resolução.

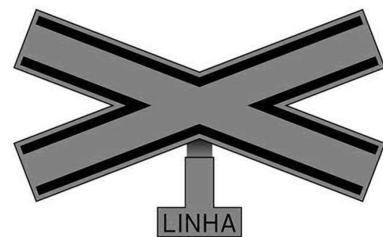

- (A) Cruz de Santo André.
- (B) Passagem de nível sem barreira.
- (C) Bifurcação em X.
- (D) Cruzamento de vias.

Questão 15

Em conformidade com a resolução do CONTRAN de nº 180/05, que trata das sinalizações verticais de regulamentação das vias de tráfego. Assinale a alternativa CORRETA, que indica a denominação da placa de regulamentação apresentada:

Obs.: considere a área de cor cinza da figura, como sendo vermelha conforme a resolução.



- (A) Sentido de circulação da via / pista.
- (B) Alfândega.
- (C) Siga em frente.
- (D) Dê a preferência.

Questão 16

Em conformidade com o Código de Trânsito Brasileiro, no capítulo IX, em seu Artigo 96, na qual classifica os veículos em quanto à tração, à espécie e à categoria.

Indique a alternativa CORRETA que apresenta o veículo que é classificado na categoria quanto à espécie de tração, em conformidade com este Artigo:

- (A) Trator de rodas.
- (B) Reboque ou semirreboque.
- (C) Utilitário.
- (D) Caminhão.

Questão 17

Durante a operação de uma pá-carregadeira é necessário o manuseio dos controles de movimentação do mecanismo de carregamento. Assim sendo, assinale a alternativa CORRETA que indica a função do controle de levantamento da concha ao ser deslocado para a posição 1, conforme observado na figura:

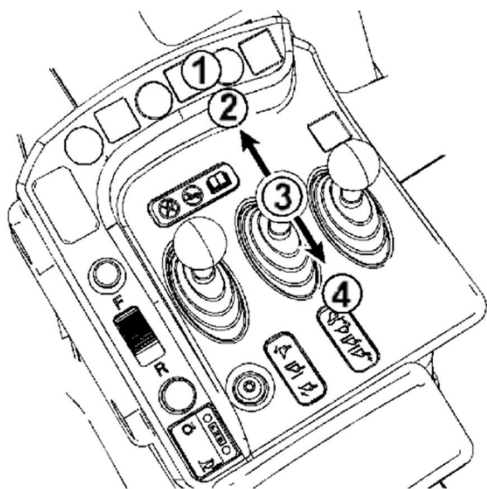

Credito: Manual de operação e manutenção - CAT

- (A) Reter.
- (B) Flutuar.
- (C) Abaixar.
- (D) Levantar.

Questão 18

Indique a alternativa CORRETA que apresenta o componente do motor de combustão a diesel que possui uma sequência de canais em suas laterais, na qual são montados os anéis de segmento:

- (A) Pistão.
- (B) Volante do motor.
- (C) Bico injetor de combustível.
- (D) Eixo de comando de válvulas.

Questão 19

Para o corte de talude na lateral direita da via, torna-se necessário o posicionamento da lâmina, para a realização deste procedimento de terraplanagem. Observe as etapas apresentadas a seguir:

I.Deslocar a lâmina para a extrema direita, e em seguida

deslocar o círculo para a direita, até que a haste do cilindro fique estendida e abaixar a lâmina até o solo com uma leve pressão.

II.Posicionar a lâmina em um ângulo de 90° em relação ao talude, e em seguida, girar a lâmina (usando a rotação do círculo) até a posição desejada;

III.Após a sela ter girado até a posição desejada, alinhar os orifícios dos pinos e fixá-los com os pinos de trava.

IV.Girar o círculo até que a lâmina fique perpendicular à direção da máquina.

V.Desengatar o pino de trava da sela, e usando a alavanca de levantamento da lâmina, estender a haste do cilindro direito e recolher a haste do cilindro esquerdo (mantendo a lâmina no solo), de modo a girar a sela.

VI.Levantar a lâmina levemente do solo e em seguida levantar a extremidade direita da lâmina. Ao mesmo tempo, girar o círculo de modo que a extremidade direita da lâmina se mova em direção à frente da motoniveladora.

Assinale a alternativa que apresenta a sequência CORRETA de realização do posicionamento da lâmina da motoniveladora para a realização do procedimento de corte de talude:

- (A) I, IV, III, V, II e VI.
- (B) IV, I, V, III, VI e II.
- (C) III, V, II, VI, IV e I.
- (D) II, VI, II, V, IV e I.

Questão 20

Analise a figura apresentada observando que está sendo realizado um procedimento de manutenção no componente de um veículo. A partir desta consideração, indique a alternativa CORRETA quanto a operação de manutenção que está sendo realizada neste equipamento:

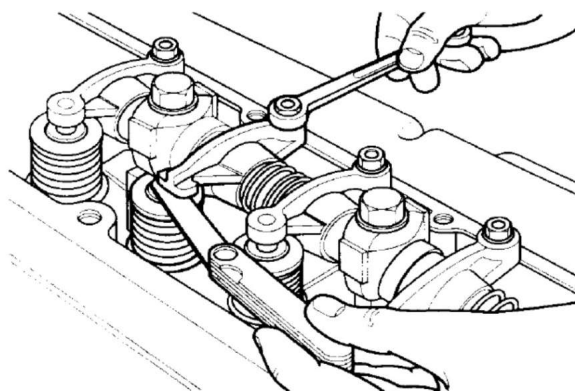

Credito: Manual de operação e manutenção - NEW HOLLAND

- (A) Substituição da correia de acionamento de bomba hidráulica da direção.
- (B) Ajuste da calibragem dos pneus.
- (C) Troca do bico injetor de combustível.
- (D) Ajuste da folga entre a haste da válvula e o balancim.

Língua Portuguesa

O texto seguinte servirá de base para responder às questões de 21 a 30.

Por que terremotos na Turquia são tão devastadores

A maior parte do território turco está situada sobre a placa tectônica da Anatólia, que fica entre duas placas principais - a Euroasiática e a Africana - e outra menor, a Arábica. No caso da Turquia, segundo especialistas ouvidos pela BBC, à medida que as duas placas principais onde o país está situado se deslocam, ele é basicamente espremido, gerando os abalos.

O terremoto do dia seis de janeiro ocorreu em torno de uma região de grande instabilidade conhecida como Falha Oriental da Anatólia, que abrange uma área que vai de sudoeste a noroeste. O tremor foi sentido também na Síria, onde mais de trezentos e vinte pessoas morreram e, pelo menos, mil ficaram feridas.

A cidade turca de Istambul também está em uma zona delicada, onde as placas Anatólia e Euroasiática se encontram. Por isso mesmo, especialistas afirmam que a questão não é se um grande terremoto atingirá a cidade, mas quando.

A crosta terrestre é composta por enormes placas de rocha, chamadas de placas tectônicas, que se alinham lado a lado.

Essas placas, geralmente, tentam se mover, mas são impedidas pelo atrito gerado com as placas adjacentes. Às vezes, a pressão aumenta até que uma placa se mova repentinamente, fazendo com que a superfície também se mova. Neste caso, foi a placa Arábica que se moveu em direção ao norte e se chocou com a placa da Anatólia. A fricção dessas placas foi responsável por outros terremotos muito destrutivos no passado.

Em 13 de agosto de 1822, um terremoto de magnitude 7,4 resultou em imensos danos às cidades da região, com sete mil mortes registradas apenas na cidade síria de Aleppo. Os tremores secundários ainda continuaram por quase um ano. O terremoto ocorrido recentemente já registrou tremores secundários e especialistas acreditam que deve seguir um padrão semelhante ao do século XIX.

<https://www.bbc.com/portuguese/articles/cye89ywwkg4o>. Adaptado.

Questão 21

A Turquia foi abalada, nesta segunda-feira, por dois terremotos devastadores consecutivos, o primeiro deles com 7,8 graus de magnitude. Até o momento, mais de 1,9 mil mortes já foram confirmadas.

Assinale a opção CORRETA de acordo com o texto base.

- (A) A maior placa tectônica da Turquia, responsável pelo terremoto que matou mais de trezentos e vinte pessoas, chama-se Arábica.

- (B) A capital da Turquia, Istambul, também poderá sofrer com grandes terremotos que, segundo especialistas, talvez atinjam a cidade, mas não têm certeza se isso é um fato.
- (C) A Turquia tem grande parte de suas terras localizadas em locais de placas tectônicas denominadas Arábica, Africana, Euroasiática e Anatólia.
- (D) As placas tectônicas são enormes aglomerados de sedimentos sólidos e arenosos que se movimentam devido ao atrito gerado entre elas.

Questão 22

Essas placas, geralmente, tentam se mover, mas são impedidas pelo atrito gerado com as placas 'adjacentes'.

O sinônimo da palavra em destaque é:

- (A) Alongadas.
(B) Recuadas.
(C) Extremas.
(D) Vizinhas.

Questão 23

Um terremoto resultou em 'grandes' danos às cidades da região.

O aumentativo da palavra em destaque é:

- (A) Grandiosíssimos.
(B) Grandíssimos.
(C) Grandiosíssimos.
(D) Grandiosérrimos.

Questão 24

O tremor foi sentido também na Síria, onde mais de trezentos e vinte pessoas morreram.

Assinale a opção CORRETA quanto à separação silábica das palavras.

- (A) O tremor fo-i sentido também na Sí-ria, onde mais de tre-zen-tos e vinte pessoas morreram.
- (B) O tremor foi sentido também na Sí-ri-a, onde mais de trezentos e vinte pessoas mo-rre-ram.
- (C) O tremor fo-i sentido também na Síria, onde ma-is de trezentos e vinte pessoas morreram.
- (D) O tre-mor foi sentido tam-bém na Síria, on-de mais de trezentos e vinte pessoas morreram.

Questão 25

O terremoto ocorreu em torno de uma região de grande instabilidade.

Reescrevendo a frase no plural e mantendo o tempo verbal, tem-se:

- (A) Os terremotos ocorrerão em tornos de umas regiões de grandes instabilidades.

- (B) Os terremotos ocorreram em torno de umas regiões de grandes instabilidades.
- (C) Os terremotos ocorrerão em torno de umas regiões de grande instabilidade.
- (D) Os terremotos ocorreriam em tornos de umas regiões de grandes instabilidades.

Questão 26

A cidade turca de Istambul também está em uma zona delicada.

Assinale a opção que contenha o diminutivo corretamente grafado.

- (A) A cidadezinha turca de Istambul também está em uma zona delicada.
- (B) A cidade turca de Istambul também está em uma zonassinha delicada.
- (C) A cidade turca de Istambul também está em uma zona delicadasinha.
- (D) A cidadinha turca de Istambul também está em uma zona delicada.

Questão 27

Terremotos na Turquia são tão devastadores.

Assinale a frase que se encontra na forma interrogativa indireta.

- (A) Eu sei o porquê de os terremotos na Turquia serem tão devastadores.
- (B) Terremotos na Turquia são tão devastadores. Por quê?
- (C) Quero saber por que terremotos na Turquia são tão devastadores.
- (D) Por que terremotos na Turquia são tão devastadores?

Questão 28

O terremoto ocorrido recentemente já registrou tremores secundários e especialistas acreditam que deve seguir um padrão semelhante ao do século XIX.

Assinale a opção que contenha um substantivo seguido de um adjetivo, nesta ordem.

- (A) Século XIX.
- (B) Ocorrido recentemente.
- (C) Especialistas acreditam.
- (D) Padrão semelhante.

Questão 29

A cidade turca de Istambul também está em uma zona delicada.

Assinale a opção que contenha apenas adjetivos.

- (A) Delicada - turca.
- (B) Uma - zona.

- (C) Turca - Istambul.
- (D) Delicada - zona.

Questão 30

A maior parte do território turco está situada sobre a placa tectônica da Anatólia.

Assinale a opção que contenha apenas substantivos.

- (A) Território - tectônica.
- (B) Maior - parte.
- (C) Placa - Anatólia.
- (D) Turco - situada.

Conhecimentos Gerais

Questão 31

Segundo a Lei Orgânica de São José do Cedro/SC, para cargos de atribuições iguais ou assemelhados do mesmo Poder ou entre servidores dos Poderes Executivo e Legislativo, ressalvadas as vantagens de caráter individual e as relativas à natureza ou ao local de trabalho é assegurada aos servidores da administração direta:

- (A) Isonomia de vencimentos.
- (B) Benefícios condicionados à função exercida.
- (C) Gratificações igualitárias.
- (D) Isonomia de atribuições.

Questão 32

A Lei Orgânica de São José do Cedro/SC determina que "assegurar a construção de uma sociedade livre, justa e solidária" é:

- (A) Uma das diretrizes que regem a Administração Pública.
- (B) Um dos objetivos fundamentais do Município e de seus representantes.
- (C) Um dos fundamentos dos Poderes Municipais.
- (D) Uma das funções do Poder Executivo municipal.

Questão 33

"A colonização de São José do Cedro iniciou em 1950, com a chegada de 21 agricultores vindos da região (...)"

Disponível em: <https://saojosedocedro.atende.net/cidadao/pagina/apresentacao>

A região à qual o trecho acima se refere é:

- (A) Litoral gaúcho.
- (B) Serra gaúcha.
- (C) Grande Porto Alegre.
- (D) Sete Povos das Missões.

Questão 34

O estado de Santa Catarina fica em uma das regiões mais desenvolvidas do Brasil, que é a região:

- (A) Sul.
- (B) Sudeste.
- (C) Nordeste.
- (D) Norte.

Questão 35

A intensa onda de calor vivida na Europa no ano de 2022 foi mais uma prova do desequilíbrio ambiental que se agrava a cada ano, tornando mais constantes as tragédias ambientais causadas pelo:

- (A) Reflorestamento.
- (B) Resfriamento das geleiras.
- (C) Desenvolvimento sustentável.
- (D) Aquecimento global.