



PREFEITURA MUNICIPAL DE FRANCISCO MORATO

ESTADO DE SÃO PAULO

CONCURSO PÚBLICO

001. PROVA OBJETIVA

PROFESSOR TITULAR DE EDUCAÇÃO BÁSICA

- ◆ Você recebeu sua folha de respostas e este caderno contendo 50 questões objetivas.
- ◆ Confira seus dados impressos na capa deste caderno e na folha de respostas.
- ◆ Quando for permitido abrir o caderno, verifique se está completo ou se apresenta imperfeições. Caso haja algum problema, informe ao fiscal da sala para a devida substituição desse caderno.
- ◆ Leia cuidadosamente todas as questões e escolha a resposta que você considera correta.
- ◆ Marque, na folha de respostas, com caneta de tinta preta, a letra correspondente à alternativa que você escolheu.
- ◆ A duração da prova é de 3 horas, já incluído o tempo para o preenchimento da folha de respostas.
- ◆ Só será permitida a saída definitiva da sala e do prédio após transcorridos 75% do tempo de duração da prova.
- ◆ Deverão permanecer em cada uma das salas de prova os 3 últimos candidatos, até que o último deles entregue sua prova, assinando termo respectivo.
- ◆ Ao sair, você entregará ao fiscal a folha de respostas e este caderno.
- ◆ Até que você saia do prédio, todas as proibições e orientações continuam válidas.

AGUARDE A ORDEM DO FISCAL PARA ABRIR ESTE CADERNO.

Nome do candidato _____

RG _____

Inscrição _____

Prédio _____

Sala _____

Carteira _____

CONHECIMENTOS GERAIS

LÍNGUA PORTUGUESA

01. Leia trecho do editorial *Preocupante deficit de aprendizagem*.

Pesquisa do Instituto Península com professores da rede pública e privada de educação básica, em todas as regiões do País, _____ que apenas 11% dos docentes, praticamente um em cada dez profissionais, _____ que seus alunos aprenderão o que estava previsto neste ano.

O dado é preocupante e sinaliza, com base na percepção de quem está frente _____ frente com os alunos, algo que especialistas já _____ projetado: o *deficit* de aprendizagem acumulado no período de ensino remoto não será solucionado no curto prazo.

(O Estado de S.Paulo, 11 de setembro de 2022. Adaptado)

Assinale a alternativa que preenche, correta e respectivamente, as lacunas.

- (A) constataram ... considera ... a ... havia
- (B) constatou ... consideram ... à ... havia
- (C) constatou ... considera ... à ... haviam
- (D) constataram ... consideram ... a ... haviam
- (E) constatou ... consideram ... a ... haviam

Leia outro trecho do mesmo editorial para responder às questões de números 02 a 11.

Após dois anos letivos comprometidos pela pandemia de covid-19, as escolas brasileiras começaram 2022 com o desafio de recuperar o tempo perdido. **Como** já se esperava, não está sendo fácil. A questão, **portanto**, é o que fazer para acelerar a recuperação da aprendizagem e evitar que a formação escolar da atual geração de estudantes fique comprometida.

Por óbvio, não existe resposta simples a essa pergunta. Mas é evidente que não basta repetir a fórmula dos anos anteriores à pandemia, até porque, como se sabe, a educação brasileira convive com problemas históricos que se agravaram com a suspensão das aulas presenciais em 2020 e 2021. O *deficit* de aprendizagem é exemplo disso: antes da pandemia, a maioria dos alunos já não aprendia os conteúdos previstos. O que era grave ficou ainda pior.

A recuperação da aprendizagem requer agora um esforço muito maior, na medida em que as escolas deverão não apenas preencher as lacunas do ensino remoto e abrir horizontes para novas aprendizagens, mas fazer isso com mais qualidade do que no passado – e partindo de uma realidade abalada pela pandemia. No atual cenário, a tarefa fica ainda mais pesada.

Eis o tamanho do desafio enfrentado diariamente nos milhares de estabelecimentos de ensino do País. Nesse contexto, fica evidente o descompasso entre a dimensão e a urgência do que precisa ser feito, considerando a relevância da educação para o desenvolvimento nacional e o insuficiente debate público sobre o tema na atual campanha eleitoral. Daí a importância de pesquisas como a realizada pelo Instituto Península: ao dar voz aos professores, o levantamento *Relatos da educação pós-pandemia: uma visão dos professores* aponta soluções do ponto de vista de quem está dentro das escolas. Fariam bem os gestores das redes de ensino, assim como os candidatos, se prestassem atenção ao que estão dizendo os profissionais da educação.

(O Estado de S.Paulo, 11 de setembro de 2022. Adaptado)

02. Nas passagens – **Como** já se esperava, não está sendo fácil. – e – A questão, **portanto**, é o que fazer para acelerar a recuperação... – as palavras em destaque estabelecem, entre as orações, correta e respectivamente, relação de sentido de

- (A) conformidade e conclusão.
- (B) comparação e oposição.
- (C) explicação e concessão.
- (D) conclusão e oposição.
- (E) oposição e conclusão.

03. De acordo com informações presentes no texto, é correto afirmar que as escolas deverão

- (A) avaliar as lacunas que o ensino remoto deixou e, neste momento, procurar exclusivamente preenchê-las.
- (B) preocupar-se não só com as defasagens que o ensino remoto trouxe, mas criar, com excelência, caminhos para a aquisição de novos conhecimentos.
- (C) investir, em primeiro lugar, em novas formas de aprendizagens, desprezando os recursos pedagógicos empregados durante a pandemia.
- (D) conscientizar-se, agora, de que o esforço despendido durante a pandemia pelos professores foi suficiente para não comprometer a aprendizagem.
- (E) investigar métodos de ensino que privilegiem a educação a distância em detrimento da educação presencial.

04. Com base no conteúdo do texto, é correto afirmar que

- (A) grande parte dos professores, conhecedores da realidade dos alunos, preveem a possibilidade de a defasagem da aprendizagem ser compensada em pouco tempo.
- (B) especialistas afirmam que os mesmos métodos de ensino empregados durante a pandemia devem ser mantidos agora, pois os alunos já estavam acostumados com eles.
- (C) estudiosos são da opinião de que, antes da pandemia, a maioria dos alunos não apresentavam dificuldades de aprendizagem; estas vieram no decorrer da pandemia.
- (D) enorme é a preocupação, no momento, quanto à maneira de recuperar a aprendizagem com rapidez, a fim de que os alunos não sejam prejudicados.
- (E) pesquisa do Instituto Península com professores de escolas públicas concluiu que a maioria deles considera que os alunos conseguirão assimilar o conteúdo proposto para 2022.

05. Considerando os aspectos de pontuação e de sentido do texto, assinale a alternativa em que se reescreve corretamente a seguinte passagem do texto:

Nesse contexto, fica evidente o descompasso entre a dimensão e a urgência do que precisa ser feito, considerando a relevância da educação para o desenvolvimento nacional e o insuficiente debate público sobre o tema na atual campanha eleitoral.

- (A) Embora a educação deva ser tratada como tema primordial para o desenvolvimento do país, no debate público da campanha eleitoral, constata-se, um abismo que separa a grandiosidade do problema e a urgência de sua solução.
- (B) O debate público da campanha eleitoral sobre o tema da importância da educação no desenvolvimento da nação, tem contribuído para, diminuir a distância entre o grande problema e a solução para ele.
- (C) Para o desenvolvimento do país, a importância da educação e o fato de esse tema não ser tratado de modo suficiente tornam clara, no debate público da campanha eleitoral, a distância entre o tamanho do problema e a urgência de solução.
- (D) A distância que existe entre o problema e, a urgência do que precisa ser feito, se deve ao insuficiente debate público na atual campanha eleitoral que trata, da importância da educação no desenvolvimento do país.
- (E) O debate público na atual campanha eleitoral, tem mostrado a importância da educação no desenvolvimento do país o que é comprovado pela profunda distância entre o tamanho do problema e a busca de sua solução.

06. O trecho do texto em que se faz uma recomendação está na alternativa:

- (A) ... antes da pandemia, a maioria dos alunos já não aprendia os conteúdos previstos. (2º parágrafo)
- (B) O que era grave ficou ainda pior. (2º parágrafo)
- (C) No atual cenário, a tarefa fica ainda mais pesada. (3º parágrafo)
- (D) Eis o tamanho do desafio enfrentado diariamente nos milhares de estabelecimentos de ensino do País. (4º parágrafo)
- (E) Fariam bem os gestores das redes de ensino, assim como os candidatos, se prestassem atenção ao que estão dizendo os profissionais da educação. (4º parágrafo)

07. Nas passagens – **Por óbvio**, não existe resposta simples a essa pergunta. (2º parágrafo) – e – ... considerando a **relevância** da educação para o desenvolvimento nacional... (4º parágrafo), as expressões destacadas significam, correta e respectivamente:

- (A) Embora atípico e a mediocridade.
- (B) Evidentemente e a importância.
- (C) Em princípio e o descrédito.
- (D) Excepcionalmente e a pertinência.
- (E) Apesar de incomum e a insuficiência.

08. Assinale a alternativa cuja frase apresenta palavra ou expressão empregada em sentido figurado.

- (A) Por óbvio, não existe resposta simples a essa pergunta. (2º parágrafo)
- (B) A recuperação da aprendizagem requer agora um esforço muito maior... (3º parágrafo)
- (C) ... as escolas deverão não apenas preencher as lacunas do ensino remoto e abrir horizontes para novas aprendizagens... (3º parágrafo)
- (D) Eis o tamanho do desafio enfrentado diariamente... (4º parágrafo)
- (E) Daí a importância de pesquisas como a realizada pelo Instituto Península... (4º parágrafo)

09. A expressão em destaque está corretamente substituída, de acordo com a norma-padrão, em:

- (A) A questão, portanto, é o que fazer para **acelerar a recuperação da aprendizagem**... (acelerar-la) – 1º parágrafo.
- (B) ... pesquisas como a realizada pelo Instituto Península ao **dar voz aos professores**... (dar-lhe) – 4º parágrafo.
- (C) Mas é evidente que não basta **repetir a fórmula**... (repetir-lhe) – 2º parágrafo.
- (D) ... a maioria dos alunos já não **aprendia os conteúdos previstos**. (os aprendia) – 2º parágrafo.
- (E) ... o levantamento **aponta soluções** do ponto de vista de quem está dentro das escolas. (aponta-lhes) – 4º parágrafo.

10. Considere os trechos do texto.

... a educação brasileira **convive com** problemas históricos que se agravaram com a suspensão das aulas presenciais em 2020 e 2021. (2º parágrafo)

Fariam bem os gestores das redes de ensino, assim como os candidatos, se **prestassem atenção ao** que estão dizendo os profissionais da educação. (4º parágrafo)

Em conformidade com a norma-padrão da regência verbal e nominal, os trechos destacados podem ser substituídos, respectivamente, por:

- (A) está atrelada a; reconhecessem a legitimidade do
- (B) está atrelada com; tivessem apreço com
- (C) é indissociável por; dessem valor pelo
- (D) coexiste aos; dessem valor do
- (E) coexiste pelos; reconhecessem a legitimidade à

11. A forma verbal está empregada de acordo com a norma-padrão na alternativa:

- (A) Se os debates públicos **trouxessem** à tona problemas da educação, muitos desafios poderiam ser solucionados.
- (B) Se as escolas **manterem** a mesma fórmula dos anos anteriores, os alunos não recuperarão a aprendizagem.
- (C) Quando os gestores das redes de ensino **porem** crédito na fala dos profissionais da educação, haverá grande avanço na recuperação da aprendizagem.
- (D) Os desafios que se **vêm** no País são enormes e necessitam de muito investimento para que se consiga solucioná-los.
- (E) A recuperação da aprendizagem será facilitada se **haver** um esforço conjunto de escola e sociedade.

Leia o trecho a seguir para responder às questões de números 12 a 14.

A desafiadora etapa do ensino na pré-adolescência

Quem acompanha o crescimento de uma criança sabe que uma das fases em que ocorre a maior transformação é a pré-adolescência, período entre os 11 anos e 14 anos. Grandes mudanças físicas, emocionais e comportamentais na passagem da infância para o início da puberdade desafiam todos: aqueles que passam por ela e também os que estão próximos, como família e amigos.

Neste contexto estão os estudantes dos anos finais do ensino fundamental – também conhecido por fundamental 2 e compreendido entre o 6º e o 9º anos. Essa etapa é uma das mais complexas da educação e precisa urgentemente ser priorizada nas políticas públicas em busca de soluções práticas. São 12 milhões de estudantes.

Os desafios já começam na transição do 5º para o 6º ano. Há uma ruptura significativa quando estudantes deixam de ter vínculo com apenas um professor, para se relacionar com diversos docentes especialistas. Além disso, é quando os alunos se transferem de escolas e, muitas vezes, de rede municipal para a estadual. Para que a transição ocorra com sucesso, recomenda-se construir um sentimento de pertencimento à nova fase.

(Angela Dannemann. *O Estado de S.Paulo*, 29 de agosto de 2022. Adaptado)

12. No trecho “Grandes mudanças físicas, emocionais e comportamentais na passagem da infância para o início da puberdade desafiam todos: aqueles que passam por ela e também os que estão próximos, como família e amigos.” os dois-pontos servem para

- (A) dar início à fala de um especialista no assunto.
- (B) introduzir retificações acerca de ideias expostas.
- (C) indicar a causa das mudanças ocorridas na pré-adolescência.
- (D) esclarecer o sentido de um termo mencionado anteriormente.
- (E) explicar as consequências advindas de um fato passado.

13. Identifica-se pronome demonstrativo no trecho:

- (A) Grandes mudanças físicas, emocionais e comportamentais na passagem da infância para o início da puberdade desafiam todos... (1º parágrafo)
- (B) ... aqueles que passam por ela e também os que estão próximos, como família e amigos... (1º parágrafo)
- (C) ... precisa urgentemente ser priorizada nas políticas públicas em busca de soluções práticas. (2º parágrafo)
- (D) Os desafios já começam na transição do 5º para o 6º ano. (3º parágrafo)
- (E) Há uma ruptura significativa quando estudantes deixam de ter vínculo com apenas um professor... (3º parágrafo)

14. Assinale a alternativa que descreve corretamente fatos linguísticos relativos aos trechos do texto.

- (A) Em – ... período **entre** os 11 anos e 14 anos. (1º parágrafo – a palavra destacada indica simultaneidade.
- (B) Colocando-se no plural o trecho – ... uma das fases em que ocorre a maior transformação é a pré-adolescência. (1º parágrafo) – tem-se, corretamente: ... uma das fases em que ocorre as maiores transformações é a pré-adolescência.
- (C) Na frase – Essa etapa é uma das mais complexas da educação e precisa **urgentemente** ser priorizada nas políticas públicas... (2º parágrafo) – a palavra em destaque exprime circunstância de finalidade.
- (D) Em – **Para que** a transição ocorra com sucesso... (3º parágrafo) – a expressão destacada indica consequência.
- (E) Os desafios **já** começam na transição do 5º para o 6º ano. – a palavra em destaque exprime circunstância de tempo. (3º parágrafo)

15. Considere o seguinte texto:

Apercepção da imensa maioria dos professores de que seus alunos não vão aprender o esperado neste ano tende _____ desanimar esses profissionais. A retomada das aulas presenciais deu _____ redes de ensino a condição essencial para recuperar a aprendizagem. Agora, com os estudantes de volta _____ salas de aula, é preciso criar condições necessárias _____ um ensino de qualidade.

(O Estado de S.Paulo, 11 de setembro de 2022. Adaptado)

Quanto à ocorrência do acento indicativo da crase, assinale a alternativa que preenche, correta e respectivamente, as lacunas.

- (A) à ... às ... as ... à
- (B) a ... às ... às ... a
- (C) a ... às ... às ... à
- (D) à ... as ... as ... a
- (E) à ... às ... às ... à

16. A figura indica a localização, na reta real, dos números racionais $-\frac{6}{5}$, 0 e $\frac{2}{3}$.

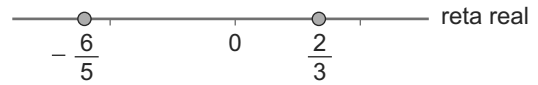

O número racional que está localizado na reta real exatamente no meio do caminho entre $-\frac{6}{5}$ e $\frac{2}{3}$ é igual a

- (A) $-\frac{3}{11}$
- (B) $-\frac{4}{15}$
- (C) $-\frac{1}{5}$
- (D) $-\frac{3}{20}$
- (E) $-\frac{32}{15}$

17. Uma sonda espacial foi lançada em setembro e chegará ao seu destino final após 1305 meses do seu lançamento. Sendo assim, a sonda chegará ao seu destino final em um mês de

- (A) dezembro.
- (B) novembro.
- (C) julho.
- (D) junho.
- (E) maio.

18. A loja de roupas de Helena possui estoque de 20 camisas verdes, 30 azuis, 40 pretas e 60 brancas. As 150 camisas serão organizadas em x prateleiras, de maneira que haja um mesmo número de camisas de uma mesma cor em cada prateleira. Sendo assim, com o maior valor possível de x para que Helena consiga organizar as camisas como pretende, cada prateleira ficará com total de camisas igual a

- (A) 10.
- (B) 15.
- (C) 30.
- (D) 60.
- (E) 120.

19. A figura indica uma caixa de fósforo com a forma de paralelepípedo reto-retângulo.

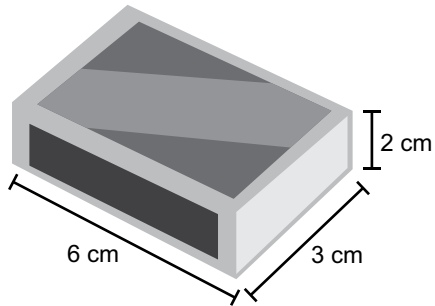

A embalagem cúbica de menor volume possível usada para armazenar essas caixas de fósforo conterá um total de caixas de fósforo igual a

- (A) 12.
- (B) 18.
- (C) 24.
- (D) 36.
- (E) 48.

A tabela a seguir indica algumas informações nutricionais de um determinado alimento. A coluna TOTAL indica a quantidade do nutriente contido no alimento. A coluna VD% indica a porcentagem diária, em relação a uma alimentação saudável média de 2 000 quilocalorias, do nutriente que o alimento contém.

Informação Nutricional		
Porção de 30g / 7 unidades		
Quantidade por porção	TOTAL	%VD(*)
Valor energético	134kcal = 563kJ	7%
Carboidratos, dos quais:	21g	7%
Açúcares	9,0g	**
Proteínas	2,3g	3%
Gorduras totais	4,3g	8%
Gorduras saturadas	1,9g	8%
Gorduras trans	0g	**
Fibras alimentares	0,7g	3%
Sódio	102mg	4%

(www.gov.br/anvisa/pt-br. Adaptado.)

20. De acordo com os dados informados, para uma pessoa suprir 100% das suas necessidades diárias de Gorduras totais apenas com o alimento cuja informação nutricional está indicada no rótulo, ela deve consumir, em um dia, uma quantidade desse alimento equivalente a
- (A) 129 g.
 - (B) 179 g.
 - (C) 187 g.
 - (D) 254 g.
 - (E) 375 g.
21. Se uma pessoa consome, em um dia, 20 unidades desse alimento, a quantidade máxima de carboidratos que ela ainda pode ingerir nesse dia, considerando-se uma alimentação saudável média de 2 000 quilocalorias, corresponde a
- (A) 240 g.
 - (B) 280 g.
 - (C) 300 g.
 - (D) 450 g.
 - (E) 580 g.

22. Em uma prova com 80 questões de múltipla escolha, o professor pretende atribuir 5 pontos por questão certa e descontar 2 pontos por questão errada. Um de seus alunos, que fez essa prova, tirou 274 pontos. A porcentagem de questões certas na prova desse aluno foi de

- (A) 72,5%.
- (B) 75%.
- (C) 77,5%.
- (D) 80%.
- (E) 82,5%.

23. O cateto \overline{AB} do triângulo retângulo ABC está contido na reta r . Esse triângulo é rotacionado pelo centro A, em sentido horário, até que seu lado \overline{AC} fique contido em r e, em seguida, é novamente rotacionado em sentido horário, agora com centro em C, até que o lado \overline{BC} fique contido em r , como mostra a figura.

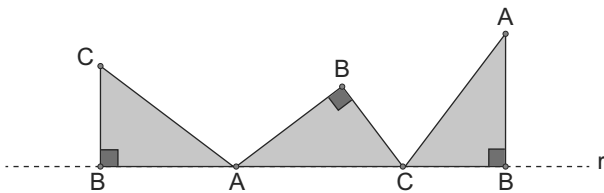

Se a área do triângulo ABC é igual a 6 cm^2 e sua hipotenusa mede 5 cm , então, a distância entre a posição inicial do vértice B e sua posição final sobre r , em centímetros, é igual a

- (A) 12
- (B) $9\sqrt{2}$
- (C) $9\sqrt{3}$
- (D) 16
- (E) $10\sqrt{3}$

24. Uma professora fez duas avaliações em seu curso, cada uma com nota variando de 0 a 40 pontos. A nota de Thaís na segunda avaliação superou a da primeira em 40% e a média aritmética simples das suas duas notas foi igual a 30. Sendo assim, a diferença entre as notas de Thaís da segunda e da primeira avaliação foi igual a

- (A) 10.
- (B) 11.
- (C) 12.
- (D) 14.
- (E) 15.

25. Ao imprimir uma equação do 2° grau, Henrique notou que o coeficiente do termo x^2 saiu borrado e ilegível, como mostra a figura.

$$\blacksquare x^2 - x - 21 = 0$$

Sabendo que uma das soluções da equação era -3 , Henrique conseguiu descobrir corretamente o valor do coeficiente que saiu borrado e calculou a outra solução da equação, que era

- (A) $-\frac{3}{2}$
- (B) $-\frac{1}{2}$
- (C) $\frac{3}{2}$
- (D) $\frac{5}{2}$
- (E) $\frac{7}{2}$

R A S C U N H O

- 26.** A respeito da função da educação para a democracia, Benevides (1996) destaca duas dimensões essenciais. Assinale a alternativa que as apresenta corretamente.
- (A) O fortalecimento do Estado perante o povo; e a valorização de direitos e deveres do cidadão.
 - (B) A educação voltada aos governantes e às lideranças políticas; e a educação voltada a governados e eleitores.
 - (C) A formação por conteúdos conceituais; e a promoção de procedimentos e atitudes.
 - (D) A formação para valores republicanos e democráticos; e a formação para a participação na vida pública.
 - (E) O uso do ferramental da gestão democrática, como as assembleias escolares; e a adesão do discurso do civismo ou da cidadania.
- 27.** Paro (2001, p.94), ao discutir qualidade e produtividade no contexto escolar, afirma que “Não tem sentido [...] identificar a aula ou o processo pedagógico escolar como o produto da escola. A aula é uma atividade – o processo de trabalho –, não o seu produto”. Nessa perspectiva, assinale a alternativa que indica corretamente o que se pode considerar a produtividade do trabalho da escola.
- (A) A performance consistente no longo prazo nos índices de avaliação externa e interna.
 - (B) A taxa de inserção dos egressos no mercado de trabalho qualificado.
 - (C) O desenvolvimento do conjunto de aulas com qualidade no ano letivo.
 - (D) A quantidade de horas-aula sob responsabilidade de cada professor na instituição.
 - (E) A proporção de alunos que ela consegue levar a se apropriar do saber historicamente produzido.
- 28.** Em uma escola do município de Francisco Morato, a equipe pedagógica tem discutido como melhorar os processos pedagógicos para desenvolver as capacidades dos estudantes de pensar, sentir e agir de modo cada vez mais amplo e profundo diante da crescente complexidade da vida, comprometendo-os também com o entorno. A partir da pesquisa coletiva, chegaram a uma proposta aderente a seus anseios e que se baseia em “formas de desenvolver o processo de aprender, utilizando experiências reais ou simuladas, visando às condições de solucionar, com sucesso, desafios advindos das atividades essenciais da prática social, em diferentes contextos” (BERBEL, 2011, p.29). Assinale a alternativa que corresponde à definição apresentada.
- (A) Laboratórios *maker*.
 - (B) Campos de experiência.
 - (C) Currículo 360.
 - (D) Metodologias Ativas.
 - (E) Teoria e prática das inteligências múltiplas.
- 29.** Vygotsky é uma importante referência do campo da psicologia do desenvolvimento para a Educação, inclusive por tematizar os processos de internalização de formas culturais pelo indivíduo. Assinale a alternativa que apresenta corretamente a passagem que envolve relações interpessoais densas, mediadas simbolicamente, e não trocas mecânicas limitadas ao intelectual, de acordo com Oliveira (in LA TAILLE, OLIVEIRA, DANTAS, 1992).
- (A) Do estágio do espelho para a identificação fundamental.
 - (B) Do operatório concreto para o pensamento formal.
 - (C) Do nível interpsicológico para o nível intrapsicológico.
 - (D) Da afetividade para a cognição.
 - (E) Do inconsciente biológico para o inconsciente social.
- 30.** Muito se discute a respeito da gestão democrática da escola e sua relação com o projeto político pedagógico (PPP). De acordo com Veiga (2009), a construção, a execução e a avaliação do projeto político-pedagógico requerem
- (A) intervenção dos órgãos de fiscalização da Secretaria de Educação de modo a evitar a resistência da escola à participação da comunidade.
 - (B) continuidade das ações, democratização do processo de tomada de decisões e instalação de uma sistemática de avaliação de cunho emancipatório.
 - (C) mudanças na legislação para que a autonomia da unidade escolar seja assegurada e efetivada, não apenas prevista.
 - (D) a subordinação da dimensão formal e técnica à social e política como forma de reconhecimento do poder emancipatório da gestão democrática.
 - (E) novos marcos de qualidade pedagógica e social derivados de práticas escolares internacionais consideradas bem-sucedidas.

31. Jonas, professor de Matemática recém-chegado a uma escola municipal, afirmou ter preocupação com os altos índices de reprovação que sua disciplina apresentava na unidade de onde veio. Diante dessa inquietação, Márcia, professora experiente de seu novo grupo, indicou a ele a leitura de Alavarse (2009) pela problematização que o texto coloca acerca da organização do Ensino Fundamental em ciclos. Assinale a alternativa que apresenta o que defende o autor a respeito da ligação entre os ciclos e a repetência.
- (A) Os ciclos representam, na prática, uma aprovação automática, sem benefícios pedagógicos ou socio-políticos quando comparados à seriação e seus mecanismos de promoção.
 - (B) A estratégia da repetência gera, efetivamente, mais fracasso escolar e evasão, enquanto a adoção de ciclos aponta potencial democrático ainda que sua implantação apresente dificuldades.
 - (C) A seriação é preferível aos ciclos, pois estes atrasam a localização de alunos com problemas, adiando a intervenção docente e resultando em grande aumento dos níveis de repetência.
 - (D) A eficácia da repetência é maior nos ciclos, pois é dado ao aluno um tempo mais longo de amadurecimento para que, diante do mesmo conteúdo e método, possa então aprender.
 - (E) Os ciclos são importantes por atenuar os critérios de avaliação existentes na seriação, reduzindo a reprovação e democratizando a permanência na escola dos alunos com dificuldades.
32. A Escola Nova foi um importante movimento para renovação das práticas pedagógicas tradicionais, que teve grande força no século XX. Um dos slogans educacionais que representam sua pauta é o “aprender a aprender”. Tendo isso em vista, assinale a alternativa que aponta corretamente a problematização feita por Weisz (1999) sobre esse movimento pedagógico.
- (A) A grande ênfase do aprender a aprender recai sobre a valorização de saberes conceituais.
 - (B) Compartilha com o ensino tradicional o benefício de colocar a criança como protagonista na decisão do conteúdo a aprender.
 - (C) Seu modelo favorecia a inserção social das crianças pobres, fundamental para a democratização do ensino no período.
 - (D) Revela um adultocentrismo, ao conceber a aprendizagem das crianças a partir da própria perspectiva do adulto facilitador.
 - (E) Com o foco exclusivo na aprendizagem, o conteúdo a ser aprendido deixou de ter importância.
33. Para Soares (2004), a “*desinvenção* da alfabetização” denomina a
- (A) superação do paradigma do ensino tradicional das primeiras letras com cartilhas frente à adoção do método construtivista.
 - (B) substituição das formas tradicionais e artesanais do ler e escrever manualmente pelas possibilidades advindas das inovações tecnológicas.
 - (C) perda do prestígio do letramento e suas práticas ante o histórico acumulado de piora nos indicadores de qualidade no ensino da língua.
 - (D) progressiva perda de especificidade do processo de alfabetização na escola brasileira.
 - (E) autonomização das relações entre o sistema fonológico e o sistema gráfico em relação às demais aprendizagens na área da leitura e da escrita.
34. A compreensão da problemática racial é imperativa para os educadores e passa também pelo conhecimento de aspectos conceituais. Assinale a alternativa que apresenta correta e respectivamente os conceitos referentes às seguintes descrições, baseadas na obra organizada por Cavaleiro (2001): 1 – atitude negativa, que expressa uma posição psíquica com relação a um grupo ou pessoa, em que se faz uma comparação social tendo como referência positiva o seu próprio grupo. 2 – manifestação comportamental que materializa a crença racista, em atitudes que limitam ou impedem o desenvolvimento humano pleno de um grupo de pessoas e mantém os privilégios de outro.
- (A) Preconceito; discriminação.
 - (B) Desigualdade; diferença.
 - (C) Ignorância; infração criminal.
 - (D) Aporofobia; gentrificação.
 - (E) Heteronomia; meritocracia.

35. O grêmio estudantil de uma escola se reuniu para propor um evento voltado às discussões de gênero e à sua relação com desafios como o fracasso do aluno e a violência escolar. Caio propôs uma ação voltada à pauta das masculinidades, o que gerou controvérsias no grupo. Qual fala seguinte expressa uma posição coerente com o que defende Carvalho (2003), tendo em vista uma educação para o respeito à diversidade e ao convívio com as diferenças?
- (A) “As questões de gênero são sobre as mulheres e a opressão que historicamente enfrentam, não tem cabimento tratar também dos homens e seus problemas nesse momento”.
- (B) “Se falarmos de masculinidade no evento, vamos valorizar ainda mais o homem padrão e esquecer que pensar gênero é defender as mulheres e a pauta LGBTQIA+”.
- (C) “Se queremos igualdade, quando falamos de feminismo e valorizamos as mulheres e suas necessidades, temos também que falar de masculinidades, para equilibrar o jogo”.
- (D) “É fundamental discutir masculinidades dentro da pauta de gênero, porque elas fornecem modelos de conduta aos meninos e alguns deles têm a ver com problemas da nossa escola”.
- (E) “Meninos são agressivos e desinteressados pela escola, enquanto as meninas são obedientes e dedicadas, então precisamos mesmo é impedir que elas sigam sendo inferiorizadas”.
36. Assinale a alternativa sobre a que se refere Nóvoa (2009) quando, ao pensar a formação de professores, fala da teoria da personalidade no interior de uma teoria da profissionalidade.
- (A) Ao resgate da visão do professorado como expressão de atributos vocacionais ou missionários, de modo a combater o esvaziamento da profissão pela valorização da técnica e das metodologias.
- (B) Ao estímulo, junto dos futuros professores e nos primeiros anos de exercício profissional, de práticas cientificamente comprovadas como eficientes e promotoras do sucesso escolar ao invés de preferências pedagógicas individuais.
- (C) À hipervalorização no cotidiano escolar das relações pessoais e da afetividade em detrimento de práticas promotoras da igualdade e da educação de qualidade para todos.
- (D) Aos principais desafios da educação do novo milênio centrados na formação do aluno para atuação em um mundo complexo, que depende de uma docência que compreenda o futuro das profissões e aja a partir desse contexto.
- (E) À necessidade de elaborar um conhecimento pessoal (um autoconhecimento) articulado ao conhecimento profissional, captando o sentido de uma profissão que não cabe apenas numa matriz técnica ou científica.
37. Mantoan (2013), no debate acerca da inclusão escolar, argumenta a favor de uma pedagogia da diferença. Identifique, dentre as alternativas a seguir, aquela que descreve uma prática que esteja alinhada a essa perspectiva.
- (A) Criação de escolas especiais dedicadas a atender as pessoas com deficiência, dando conta de suas particularidades em relação às crianças que frequentam a escola regular.
- (B) Incentivo ao trabalho colaborativo, organizado em redes e no qual o saber possa circular horizontalmente, em um ambiente escolar caracterizado pela diferença de capacidades.
- (C) Divisão dos alunos em turmas de acordo com seus níveis de desempenho, criando ambientes de aprendizagem mais consistentes e adequados às capacidades de cada um.
- (D) Implementação de currículos adaptados e com objetivos reduzidos que visem, por meio da consciência sobre as diferenças, eliminá-las ao longo do processo de escolarização.
- (E) Promoção, por meio de uma prática educativa igualitária e homogênea, da diferenciação baseada no mérito e empenho estudantil, coerentemente com os princípios da inclusão democrática.
38. Um professor foi convidado por um jovem indígena do interior da Amazônia a aprender a usar arpão na pescaria. Em um dado momento, o professor pergunta por que ele atirava o arpão não no peixe, mas entre o peixe e a lateral do barco. O jovem respondeu: “Não. Atirei no peixe. Você não viu certo porque às vezes os olhos mentem”. Assinale a alternativa que expressa, em relação ao caso descrito, o que defende Freire (1997) sobre contexto concreto e contexto teórico.
- (A) A fala do indígena representa a ingenuidade e as limitações do senso comum concreto em oposição ao conhecimento teórico estabelecido pela Ciência e seus usos.
- (B) O erro explicativo apresentado pelo indígena se deve ao abandono dos povos da floresta, oprimidos por seu contexto concreto e sem acesso ao contexto teórico.
- (C) O caso é exemplar da falta de tato pedagógico do docente, valendo-se de seus saberes teóricos para provocar o indígena, ao invés de usar a situação para ensiná-lo sobre os usos científicos do arpão.
- (D) O indígena explicou, a seu modo, o fenômeno científico da refração, que usa para pescar, mesmo sem conseguir explicar a razão de ser ou o contexto teórico do fenômeno.
- (E) O saber concreto indígena mostra sua superioridade ao contexto teórico, na medida em que este se tornou abstrato e distante da cultura popular, inacessível às camadas da população sem privilégios.

39. O esforço de alfabetização das crianças ganhou, ao longo dos anos, um componente de complexidade a partir da difusão dos aparatos tecnológicos digitais. Acerca da relação entre a alfabetização e as mídias digitais, sob a ótica de Frade, Araújo e Glória (2018), é correto afirmar que
- (A) a tecnologia digital interfere negativamente no processo de alfabetização, ao reduzir as oportunidades do exercício mecanográfico da escrita manual.
 - (B) o letramento digital é uma atividade fundamental na sociedade contemporânea e deve ser realizado de modo separado da alfabetização, evitando-se a dispersão na aprendizagem.
 - (C) a educação do futuro, pautada na utilização dos meios digitais, prescinde das formas de escrita manuais, menos eficientes e precisas do que aquela propiciada pela informática.
 - (D) os recursos digitais com imagens e sons, diferentemente daqueles de processamento de texto, constituem atalhos às crianças em processo de alfabetização, devendo ser evitados.
 - (E) a multimodalidade típica dos meios digitais favorece a compreensão das crianças sobre a diversidade das experiências de leitura e sobre os usos sociais da cultura escrita.
40. Barbosa (2007) cita a contribuição de Berger e Luckmann no postulado de que a realidade é interiorizada por meio de uma construção social (em um processo denominado “socialização”). Assinale a alternativa que traz a afirmativa correta como decorrência dessa perspectiva teórica.
- (A) As crianças chegam à escola com experiências heterogêneas de infância, uma vez que são, desde a mais tenra idade, sujeitas a uma pluralidade de socializações humanas.
 - (B) A escola é o primeiro espaço autêntico de socialização das crianças, o que reforça a sua relevância diante do desafio de conduzir a formação intelectual e afetiva destas.
 - (C) Um dos grandes desafios da instituição escolar de hoje é a condução de esforços educativos que não se contaminem pela socialização anterior das crianças.
 - (D) É preciso conhecer minuciosamente as culturas infantis com que as crianças chegam à escola para que possam ser desconstruídas pelo saber socialmente legitimado.
 - (E) A construção social da realidade junto às crianças é atribuição das famílias e comunidades, enquanto a construção social do conhecimento cabe aos agentes escolares.
41. Maria, professora do Ensino Fundamental, tem pensado na necessidade de trazer para seus alunos contextos de aprendizagem mais ricos, valorizando a pesquisa. Chegou ao método do Estudo do Meio e considerou uma excelente possibilidade. Assinale a alternativa que apresenta um objetivo geral do método, segundo expõem Lopes e Pontuschka (2009), que justifica a escolha de Maria.
- (A) Verificação de testemunhos convergentes, que permitam uma mesma apreciação de tempos e espaços nos quais se identifica a permanência.
 - (B) Observações a serem feitas preferencialmente por meios consolidados de investigação, como livros, artigos científicos e publicações diversas.
 - (C) Consolidação de um método de ensino interdisciplinar, no qual interagem a pesquisa e o ensino.
 - (D) Compartilhamento de um olhar homogêneo no trabalho de campo mediante a promoção de visões objetivas dos sujeitos sociais envolvidos.
 - (E) Coleta de dados que privilegiem o global em detrimento ao que é específico do lugar estudado, de modo a assegurar uma leitura holística do fenômeno.
42. As relações entre a educação e a cidadania são centrais do campo pedagógico, em particular quando se tem em mente a escola pública. Nóvoa (2009) problematiza diversas tradições nesse entrecruzamento e afirma que “não podemos pregar cidadania, sem sermos cidadãos”. Assinale a alternativa que converge com o sentido dado pelo autor a essa afirmação e é coerente com a proposta crítica que apresenta.
- (A) Preparar as crianças e os jovens para cumprirem, como “cidadãos de corpo inteiro”, a missão de defesa da pátria, de valorização de suas riquezas, estendendo a educação ao conjunto da vida dos alunos.
 - (B) Reconhecer que não há cidadania se os alunos não aprenderem, se não formos capazes de integrar todos numa escola com regras claras e democráticas, se a escola não comunicar com o exterior e não prestar contas à sociedade.
 - (C) Adotar a imagem da escola como “templo de saber”, que irradia a sua influência sobre uma sociedade leiga, como instituição própria às áreas da cultura, do desporto, da arte, da saúde, da ciência, da cidadania.
 - (D) Marcar o desejo de alargar o esforço educativo ao conjunto das atividades do indivíduo em formação, por meio da escola integral cívica, que articula a educação física, intelectual e moral.
 - (E) Valorizar a escola transbordante, ou seja, aquela que cumpre um papel de “reparadora” da sociedade a partir de atividades amplas diversas, como ações assistencialistas e práticas de tempos livres.

43. Nas escolas de Reggio Emilia, valoriza-se a oportunidade de as crianças serem “antropólogas naturais”, em que possam contribuir para um determinado projeto com seus próprios conhecimentos, sugerir questões e linhas de investigação a seguir, e assumir a liderança no planejamento e as responsabilidades por observações, por informações e pelos artefatos coletados (CAROLYN et al., 1999). Assinale a alternativa que apresenta e justifica um exemplo acertado dessa prática.
- (A) Projeto sobre o supermercado local, porque investiga um fenômeno real e cotidiano.
 - (B) Roda de conversa sobre o fim de semana, porque as histórias pessoais são tematizadas de modo sistemático e metodológico.
 - (C) Investigação da cultura asteca, porque tematiza o exótico, como a Antropologia, e captura o interesse das crianças.
 - (D) Cantos de entrada das profissões científicas, porque apresenta a ciência de forma lúdica e, ao mesmo tempo, rigorosa.
 - (E) Ida ao zoológico, porque possibilita a observação dos animais e comparação com os seres humanos.
44. Marta tem sentido cada vez mais preocupação com ocorrências envolvendo drogas ilícitas por parte dos estudantes de sua escola. Em uma reunião junto aos demais professores e coordenação, propôs a criação de um programa de combate às drogas, pautado em uma política de oferecimento de serviços de saúde integrados à escola. Levando em conta esse contexto, assinale a alternativa compatível com o que preconiza a Lei nº 8.069/90 (Estatuto da Criança e do Adolescente).
- (A) O acesso de pais e responsáveis às estratégias de combate às drogas elaboradas pela escola é desaconselhável, pois pode quebrar a relação de confiança entre os agentes educativos e os alunos.
 - (B) A alternativa proposta por Marta é inadequada, pois o enfrentamento ao uso de drogas ilícitas deve ser tratado criminalmente, por meio da intervenção das forças de segurança do Estado.
 - (C) A proposta é válida, uma vez que, desde 2019, as medidas de conscientização, prevenção e enfrentamento ao uso de drogas são entendidas como dever da escola.
 - (D) É de responsabilidade do Conselho Tutelar o trabalho junto aos jovens que apresentem adição a drogas ilícitas, o que torna o trabalho proposto por Marta irregular.
 - (E) Apenas as estratégias caracterizadas como de redução de danos, a exemplo do projeto de Marta, são permitidas nos estabelecimentos educacionais.
45. Sobre o Ensino Religioso, aponte a alternativa que condiz com o que estabelece o art. 33 da Lei nº 9.394/96 (Lei de Diretrizes e Bases da Educação Nacional).
- (A) Tornou-se, a partir da promulgação da lei, obrigatória a matrícula no ensino religioso nas escolas públicas de ensino fundamental.
 - (B) Os sistemas de ensino ouvirão entidades civis de diferentes denominações religiosas para a definição dos conteúdos do ensino religioso.
 - (C) As disciplinas de ensino religioso devem ser oferecidas no contraturno, dada sua natureza extracurricular.
 - (D) O ensino religioso da escola pública deve se orientar pela convicção religiosa da maioria da comunidade a que ela atende.
 - (E) O ensino religioso na escola pública deve ser conduzido por orientadores religiosos integrantes de igrejas ou entidades religiosas.
46. Sobre a literacia familiar, conforme apresentada no Plano Nacional de Alfabetização (BRASIL, 2019), é correto afirmar que se trata de
- (A) um momento de familiarização da criança com as regras da língua, conforme apresentada pela escola ainda no período da educação infantil.
 - (B) uma proposta de alfabetização em que o aprendizado da leitura e da escrita acontece em casa, em vez de na escola.
 - (C) uma análise do grau de escolaridade de pais, responsáveis ou cuidadores da criança, sinalizando o grau de dificuldade que ela deve encontrar na escola.
 - (D) uma fase do processo de alfabetização, posterior ao domínio mecânico da leitura e da escrita, focado na aquisição de repertório literário.
 - (E) práticas e experiências relacionadas à linguagem junto aos familiares ou cuidadores, incluindo a leitura partilhada, a conversa com a criança e o contato com livros ilustrados.

47. O art. 47 da Resolução CNE/CEB nº 4/2010 trata de princípios ligados à avaliação da aprendizagem. Assinale a alternativa correta a respeito dessa importante prática na Educação Básica.
- (A) A validade da avaliação está ligada à sua dimensão comparativa, em que as competências desenvolvidas pelo estudante devem ser cotejadas com as de seus colegas de mesma idade ou nível educacional.
 - (B) O trabalho docente em sala de aula deve se orientar ao desenvolvimento das competências, enquanto as avaliações formais de aprendizagem devem se ater ao diagnóstico voltado aos conhecimentos dos educandos.
 - (C) A avaliação na Educação Infantil é realizada mediante registro do desenvolvimento da criança, sem o objetivo de promoção, inclusive no momento de acesso ao Ensino Fundamental.
 - (D) No Ensino Fundamental – Anos Finais e, especialmente, no Ensino Médio, o caráter quantitativo deve gradualmente prevalecer sobre os modelos de avaliação de caráter qualitativo, adequados aos anos iniciais da escolarização.
 - (E) A prova, enquanto mecanismo de avaliação, é obsoleta como instrumento diagnóstico, sendo recomendável que seja substituída por outras modalidades de avaliação conforme se avança no percurso escolar.
48. A Lei nº 13.005/2014 (que aprova o Plano Nacional de Educação) fixa como uma de suas metas a oferta de educação integral em, no mínimo, 50% das escolas públicas, atendendo, pelo menos, 25% dos alunos da educação básica. Um dos documentos que tratam dessa modalidade de jornada escolar é a Resolução nº 7/2010 (Diretrizes Curriculares Nacionais para o Ensino Fundamental de 9 anos). É condizente com este documento a afirmação de que
- (A) as atividades de tempo integral poderão ser desenvolvidas dentro da escola, caso haja disponibilidade, ou fora dela, em equipamentos sociais e culturais já existentes.
 - (B) as escolas consideradas na meta definida pelo Plano Nacional de Educação são aquelas administradas pelo governo federal, tendo os estados e municípios autonomia para a definição de seus próprios parâmetros.
 - (C) a jornada escolar de tempo integral se organiza em 7 horas por dia, no mínimo, realizando-se uma proporcional redução no número de dias letivos anuais conforme o aumento da carga horária diária.
 - (D) a ampliação dos tempos do período integral implica na incorporação por parte das escolas da tarefa de cuidar, anteriormente uma função exclusiva das famílias.
 - (E) as atividades desenvolvidas no período estendido da jornada de tempo integral têm natureza extracurricular, limitadas a iniciativas voltadas ao fomento das artes, do esporte ou da promoção da saúde.
49. Assinale a alternativa que contém uma atribuição dos grupos do Movimento Negro e de Núcleos de Estudos Afro-Brasileiros, de acordo com a Resolução CNE/CP nº 01/2004.
- (A) Fornecer subsídios e propiciar a troca de experiências para planos institucionais, planos pedagógicos e projetos de ensino junto aos sistemas e estabelecimentos de ensino.
 - (B) Fiscalizar e divulgar amplamente os pareceres acerca dos êxitos e dificuldades na aplicação das ações previstas na Resolução, encaminhando as situações críticas ao Ministério Público.
 - (C) Desenvolver as Diretrizes Curriculares Nacionais, fornecendo aos sistemas educacionais as orientações de implementação dos saberes relativos ao ensino de História e Cultura Afro-Brasileira e Africanas.
 - (D) Ministrando os conteúdos de disciplinas e atividades curriculares ligadas à área de Relações Étnico-Raciais, conforme definidas pelos conselhos Estaduais e Municipais de Educação.
 - (E) Garantir o direito de alunos afrodescendentes de frequentarem estabelecimentos de ensino de qualidade, devidamente equipados e atualizados com relação ao reconhecimento, valorização e respeito à diversidade.
50. De acordo com a Lei nº 144/2005, capítulo IX, seção I, é direito do integrante do Quadro do Magistério Público Municipal de Francisco Morato
- (A) frequentar cursos e/ou programas de especialização e aperfeiçoamento profissional, na área de sua escolha, com ressarcimento financeiro da Superintendência dos Negócios da Educação e Cultura e aprovado pela Administração Municipal.
 - (B) reunir-se, em lugar de própria deliberação durante o turno de serviço, para tratar de assuntos de interesse da categoria e da educação em geral, sem prejuízo dos recebimentos referentes às atividades escolares.
 - (C) ter liberdade de escolha e de utilização de materiais, de procedimentos didáticos e de instrumentos de avaliação no processo ensino aprendizagem, dentro dos princípios psico-pedagógicos, objetivando alicerçar o respeito à pessoa humana e à construção do bem comum.
 - (D) ser comunicado com antecedência e transparência das deliberações e resoluções que afetam o processo educacional, tomadas pelos integrantes do Conselho de Escola, formado pela diretoria escolar e Secretaria Municipal de Educação.
 - (E) receber auxílio para publicação de trabalho de significação pessoal de autoria do integrante do Quadro do Magistério Público Municipal, independente de apreciação da Superintendência dos Negócios da Educação e Cultura.



PREFEITURA MUNICIPAL DE FRANCISCO MORATO

ESTADO DE SÃO PAULO

CONCURSO PÚBLICO

27.11.2022

001. PROVA OBJETIVA

PROFESSOR TITULAR DE EDUCAÇÃO BÁSICA

1 - E	2 - A	3 - B	4 - D	5 - C	6 - E	7 - B	8 - C	9 - D	10 - A
11 - A	12 - D	13 - B	14 - E	15 - B	16 - B	17 - D	18 - B	19 - D	20 - E
21 - A	22 - C	23 - A	24 - A	25 - E	26 - D	27 - E	28 - D	29 - C	30 - B
31 - B	32 - E	33 - D	34 - A	35 - D	36 - E	37 - B	38 - D	39 - E	40 - A
41 - C	42 - B	43 - A	44 - C	45 - B	46 - E	47 - C	48 - A	49 - A	50 - C

CONFIDENCIAL ATÉ O MOMENTO DA APLICAÇÃO.