

# Prefeitura Municipal de Manfrinópolis - PR

CONCURSO PÚBLICO Nº 001/2023



MANHÃ

## Fisioterapeuta

### INSTRUÇÕES

1. Confira os dados de identificação no **cartão de respostas** e assine na parte superior do verso.
2. Este caderno de provas contém questões numeradas de 01 a 40, as quais devem ser conferidas neste momento.
3. As respostas deverão ser transcritas para o **cartão de respostas**, com caneta azul ou preta, observando atentamente as orientações do preenchimento no **cartão de respostas**. A correção será feita por leitora óptica, e o não preenchimento correto implica a anulação da questão.
4. Não será fornecido outro **cartão de respostas** ao candidato em caso de rasura ou engano em seu preenchimento. O **cartão de respostas** é insubstituível e de inteira responsabilidade do candidato.
5. Cada questão admite somente **uma** resposta. Questões marcadas com duas respostas ou rasuradas serão anuladas, o mesmo acontecendo com respostas assinaladas a lápis.
6. Durante a realização das provas não serão permitidas consultas de qualquer natureza, uso de calculadora, fones de ouvido ou quaisquer outros aparelhos eletrônicos ou similares. Candidato que for flagrado usando o celular, nas dependências em que está sendo aplicada a prova, poderá ser desclassificado do Concurso Público.
7. A interpretação das questões é parte integrante da prova, não sendo permitido aos fiscais auxiliar na interpretação.
8. O candidato que tiver necessidade de ir ao banheiro não poderá levar celular, relógio ou outros equipamentos metálicos, pois será impedido de entrar, devido ao detector de metais.
9. Os 2 últimos candidatos, ao terminarem a prova, deverão permanecer juntos na sala, sendo somente liberados após entregarem os cartões resposta, assinarem a folha Ata e o lacre dos envelopes que guardarão os cartões de respostas para correção.
10. A duração total da prova é de 3 horas, incluído o tempo para preenchimento do cartão de respostas. O tempo mínimo para deixar o local de prova, levando consigo o seu caderno de provas, é de 1 hora.
11. Ao concluir a prova e o preenchimento do cartão de respostas, entregue o **cartão de respostas** ao fiscal de sala.
12. O gabarito das provas estará disponível no site <https://concursos.alfaumarama.edu.br>, a partir das 20 horas do dia 04 de junho de 2023.
13. O candidato que optar por entrar com recurso após a aplicação das provas deverá seguir fielmente o **item 11 do Edital de Abertura**.
14. O resultado da prova escrita será divulgado dia 13 de junho de 2023 no site <https://concursos.alfaumarama.edu.br>.

# Fizioterapija

## INSTRUKCIJE

1. Cilj terapije je smanjenje boli i poboljšanje funkcije. Terapija se sastoji od fizioterapije i edukacije pacijenta. Pacijent treba biti aktivan u svojoj terapiji i pratiti preporuke fizioterapeuta. Terapija se provodi u skladu s načelima fizioterapije i edukacije pacijenta.

2. Terapija se sastoji od fizioterapije i edukacije pacijenta. Pacijent treba biti aktivan u svojoj terapiji i pratiti preporuke fizioterapeuta. Terapija se provodi u skladu s načelima fizioterapije i edukacije pacijenta.

3. Terapija se sastoji od fizioterapije i edukacije pacijenta. Pacijent treba biti aktivan u svojoj terapiji i pratiti preporuke fizioterapeuta. Terapija se provodi u skladu s načelima fizioterapije i edukacije pacijenta.

4. Terapija se sastoji od fizioterapije i edukacije pacijenta. Pacijent treba biti aktivan u svojoj terapiji i pratiti preporuke fizioterapeuta. Terapija se provodi u skladu s načelima fizioterapije i edukacije pacijenta.

5. Terapija se sastoji od fizioterapije i edukacije pacijenta. Pacijent treba biti aktivan u svojoj terapiji i pratiti preporuke fizioterapeuta. Terapija se provodi u skladu s načelima fizioterapije i edukacije pacijenta.

6. Terapija se sastoji od fizioterapije i edukacije pacijenta. Pacijent treba biti aktivan u svojoj terapiji i pratiti preporuke fizioterapeuta. Terapija se provodi u skladu s načelima fizioterapije i edukacije pacijenta.

7. Terapija se sastoji od fizioterapije i edukacije pacijenta. Pacijent treba biti aktivan u svojoj terapiji i pratiti preporuke fizioterapeuta. Terapija se provodi u skladu s načelima fizioterapije i edukacije pacijenta.

8. Terapija se sastoji od fizioterapije i edukacije pacijenta. Pacijent treba biti aktivan u svojoj terapiji i pratiti preporuke fizioterapeuta. Terapija se provodi u skladu s načelima fizioterapije i edukacije pacijenta.

## CONHECIMENTOS ESPECÍFICOS

### Questão 01

A figura a seguir indica, provavelmente:

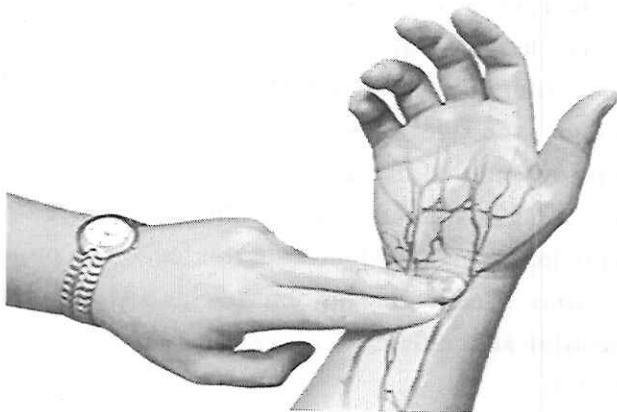

- A) tomada de temperatura.
- B) a verificação de níveis respiratórios.
- C) tomada de pulso.
- D) tomada de pressão arterial.
- E) a verificação de luxação no pulso.

### Questão 02

Assinale a alternativa que preenche corretamente a lacuna no texto a seguir.

O exercício \_\_\_\_\_ é quando se executa um exercício e existe movimento, é um exercício comum na musculação. Por exemplo, elevação lateral (ombro), o peso fica do lado da coxa, eleva os dois braços até a altura do ombro e volta, repete este movimento várias vezes.

- A) isotônico
- B) isométrico
- C) hipométrico
- D) biomecânico
- E) hipométrico

### Questão 03

Sobre distrofia muscular de Duchenne é **ERRADO** afirmar que:

- A) não há cura conhecida para essa distrofia.
- B) é uma doença hereditária que envolve uma fraqueza muscular que piora rapidamente.
- C) é causada por um gene defeituoso da distrofina (uma proteína dos músculos).
- D) devido à forma em que a doença é herdada, as mulheres têm maior probabilidade de desenvolver os sintomas do que os homens.
- E) os sintomas geralmente aparecem antes dos 6 anos e podem aparecer em bebês.

### Questão 04

A função dos músculos intercostais internos é:

- A) produzir o aumento da caixa torácica.
- B) contração dos músculos inspiratórios, que constituem uma verdadeira bomba respiratória.
- C) tracionar as costelas para baixo, diminuindo assim o tamanho do tórax.
- D) promover o descenso da parte inferior da caixa torácica, o que a expande no sentido vertical.
- E) puxar a caixa torácica para baixo reduzindo a espessura e forçar o deslocamento para cima do conteúdo abdominal.

### Questão 05

Analise as afirmativas sobre ombro congelado e assinale a alternativa correspondente.

- I- Também é conhecido como capsulite adesiva.
  - II- É a perda da movimentação ativa e passiva do ombro, ou seja, o ombro fica rígido e dolorido.
  - III- Esta alteração ocorre principalmente em pacientes entre 40 e 60 anos e está relacionada ao sexo, braço dominante ou profissão.
- A) Todas as afirmativas estão corretas.
  - B) Somente a afirmativa II está correta.
  - C) Somente as afirmativas II e III estão corretas.
  - D) Somente as afirmativas I e III estão corretas.
  - E) Somente as afirmativas I e II estão corretas.

### Questão 06

A articulação do tornozelo propriamente dita é um gínglimo (dobradiça) formada pela extremidade distal da tíbia e fibula, ligamento transverso inferior e o tálus. Determinado ligamento é um feixe triangular, robusto e achatado. Consta de dois feixes de fibras: superficial (fibras tibionaviculares, calcaneotibiais e talotibiais posteriores) e profundo (fibras talotibiais anteriores). Sua principal função é estabilizar a região medial do tornozelo e impedir o movimento de eversão. Esse ligamento é o:

- A) calcaneofibular.
- B) talofibular anterior.
- C) deltoide.
- D) talofibular posterior.
- E) tibiofibular posterior.

**Questão 07**

Sobre o sistema muscular, assinale a alternativa **INCORRETA**.

- A) O sarcômero é a unidade contrátil da miofibrila, composta por filamentos de actina e miosina que deslizam juntos na contração muscular.
- B) A fibra muscular é composta por miofibrilas, que por sua vez, são compostas de sarcômeros que se apresentam em série. O sarcômero é que propicia ao músculo a capacidade de contrair-se e relaxar-se.
- C) Em um longo período de imobilização muscular, o número de sarcômeros aumenta e o músculo ajusta seu comprimento com o tempo, de modo a manter uma sobreposição funcional entre actina e miosina.
- D) Após um alongamento de curta duração, a tendência do músculo de retornar ao seu comprimento de repouso é chamada de contratilidade.
- E) Um músculo tem sua tensão aumentada quando alongado rapidamente, fazendo a estimulação dos motoneurônios alfa na medula espinhal, por via das fibras aferentes primárias, facilitando, assim, a contração das fibras extrafusais.

**Questão 08**

De acordo com a Lei nº 8.080 – SUS, assinale a alternativa **ERRADA**.

- A) O dever do Estado de garantir a saúde consiste na formulação e execução de políticas econômicas e sociais que visem à redução de riscos de doenças e de outros agravos e no estabelecimento de condições que assegurem acesso universal e igualitário às ações e aos serviços para a sua promoção, proteção e recuperação.
- B) A iniciativa privada poderá participar do Sistema Único de Saúde (SUS), em caráter complementar.
- C) A assistência às pessoas por intermédio de ações de promoção, proteção e recuperação da saúde, com a realização integrada das ações assistenciais e das atividades preventivas é um dos objetivos do SUS.
- D) A União, os Estados, o Distrito Federal e os Municípios exercerão, em seu âmbito administrativo, as determinadas atribuições, entre elas, promover a articulação da política e dos planos de saúde.
- E) Executar ações e serviços de alimentação e nutrição é de competência exclusiva da direção nacional do Sistema Único da Saúde (SUS).

**Questão 09**

A disreflexia autonômica é uma crise hipertensiva, definida como aumento de 20 mmHg na pressão arterial sistólica e diastólica basal. Vale lembrar que a PA destes pacientes, em especial os tetraplégicos, tende a ser baixa (pela vasoplegia). Portanto, níveis pressóricos considerados normais para a população geral como 120 x 80 mmHg ou 130 x 90 mmHg podem ser elevadas para estes pacientes. A manifestação clínica mais comum é caracterizada por intenso desconforto geralmente associado à cefaleia, sudorese, piloereção, dilatação das pupilas e rubor facial. Ocorre em pacientes com lesão medular acima de:

- A) T-6
- B) T-10
- C) T-7
- D) C-7
- E) L-1

**Questão 10**

Analise as afirmativas sobre os meios auxiliares na locomoção e assinale a alternativa correspondente.

- I- A distância entre a superfície do assento até a metade das costas, ao meio da escápula e ao topo do ombro, são medidas importantes que devem estar incluídas no pedido de cadeira de rodas.
  - II- As bengalas são indicadas em situações onde há restrições parciais de sustentação de peso.
  - III- A mensuração de um andador é medida analogamente à bengala, ou seja, o andador deve alcançar aproximadamente o trocanter maior e permitir cerca de 15° de flexão do cotovelo.
- A) Todas as afirmativas estão corretas.
  - B) Somente a afirmativa II está correta.
  - C) Somente as afirmativas II e III estão corretas.
  - D) Somente as afirmativas I e III estão corretas.
  - E) Somente as afirmativas I e II estão corretas.

**Questão 11**

Assinale a alternativa cujo tipo de lesão **NÃO** é comum em atletas corredores.

- A) poplíteo
- B) fâscia plantar
- C) isquiotibiais
- D) banda iliotibial
- E) manguito rotador

**Questão 12**

A síndrome de Klippel-Feil é congênita e é caracterizada por um número reduzido de vértebras cervicais ou por múltiplas hemivértebras fundidas em uma massa óssea única. Como consequência, o pescoço é curto, a pessoa possui uma mobilidade limitada e o cabelo está presente na nuca e por vezes até nos ombros. A grande lista de sintomas associados a esta síndrome inclui os citados a seguir, **EXCETO**:

- A) escoliose.
- B) estrabismo.
- C) assimetria facial.
- D) hipertensão arterial.
- E) fissura palatina.

**Questão 13**

O tronco encefálico interpõe-se entre a medula e o diencéfalo, situando-se ventralmente ao cerebelo, ou seja, conecta a medula espinal com as estruturas encefálicas localizadas superiormente. O tronco encefálico se divide em:

- A) cerebelo, ponte e bulbo.
- B) bulbo, mesencéfalo e ponte.
- C) tálamo, hipotálamo e cerebelo.
- D) mesencéfalo, bulbo e cerebelo.
- E) cerebelo, córtex e ponte.

**Questão 14**

Sobre a atividade física do idoso, assinale a alternativa **CORRETA**.

- A) A melhora da função respiratória resulta exclusivamente em aumento do  $VO_2$  máximo.
- B) A aceleração da cinética ventilatória e das trocas gasosas que ocasionam redução do déficit de oxigênio, no início dos exercícios submáximos, dificultam a realização da atividade física.
- C) A atividade aeróbia atenua o processo de enrijecimento da parede arterial decorrente do envelhecimento, resultando em diminuição da pressão arterial em repouso.
- D) No idoso, igualmente ao indivíduo jovem, a melhora da capacidade oxidativa de um músculo após o treinamento aeróbio acompanha-se de aumento do volume e da densidade mitocondrial.
- E) Idosos treinados mantêm a frequência cardíaca máxima em níveis normais, como o que ocorre em indivíduos jovens.

**Questão 15**

No punho, o nervo mediano e os tendões flexores passam através de túnel comum, cujas paredes rígidas são formadas pelos ossos e articulações do carpo e o ligamento transversal do carpo (retináculo flexor). Qualquer distúrbio que ocupe espaço num túnel completamente cheio comprime a estrutura mais vulnerável, o nervo mediano, e produz a síndrome do túnel do carpo.

Esta síndrome, bastante comum, pode ser causada por uma variedade de condições, incluindo as seguintes, **EXCETO**:

- A) trinca ou fratura do osso trapézio.
- B) edema traumático agudo ou crônico.
- C) osteófitos nas articulações do carpo.
- D) cisto sinovial.
- E) edema inflamatório associado com tenossinovite reumatoide.

**Questão 16**

As lesões podem ser consideradas como o principal fator de afastamento de atletas de sua modalidade esportiva. Esse afastamento é prejudicial, pois influencia diretamente no seu desempenho físico e técnico, além dos possíveis prejuízos psicológicos, já que a recuperação pode ser demorada, exigindo dele muita paciência e cautela para voltar à atividade, conseqüentemente a equipe também é prejudicada. Enumere as colunas e assinale a alternativa que apresenta a seqüência correta de cima para baixo com relação à modalidade de esporte e as lesões comuns causadas por eles.

- I- Futebol
  - II- Natação
  - III- Voleibol
  - IV- Handebol
- ( ) "Ombro doloroso".  
( ) Lesões agudas predominantes nos dedos.  
( ) Joelho, tornozelo, mãos e dedos, são os principais locais lesionados.  
( ) Ligamento cruzado anterior do joelho.
- A) IV, II, III, I
  - B) IV, III, II, I
  - C) II, IV, I, III
  - D) I, II, IV, III
  - E) II, III, IV, I

**Questão 17**

Analise as afirmativas sobre a Lei nº 8.080, que dispõe sobre as condições para a promoção, proteção e recuperação da saúde, a organização e o funcionamento dos serviços correspondentes e assinale a alternativa correspondente.

- I- A saúde é um direito fundamental do ser humano, devendo o Estado prover as condições indispensáveis ao seu pleno exercício, sendo que o dever do Estado não exclui o das pessoas, da família, das empresas e da sociedade.
- II- A vigilância sanitária e epidemiológica estão incluídas no campo de atuação do Sistema Único de Saúde (SUS).
- III- Os municípios poderão constituir consórcios para desenvolver em conjunto as ações e os serviços de saúde que lhes correspondam.
- A) Todas as afirmativas estão corretas.  
B) Somente as afirmativas II e III estão corretas.  
C) Somente as afirmativas I e III estão corretas.  
D) Somente as afirmativas I e II estão corretas.  
E) Somente a afirmativa I está correta.

**Questão 18**

Na escoliose cervicotorácica o ápice da curvatura encontra-se em:

- A) C3 - T2  
B) C6 - T4  
C) C7 - T1  
D) C5 - T3  
E) C4 - T5

**Questão 19**

Assinale a alternativa que preenche correta e respectivamente as lacunas do texto a seguir.

O sistema nervoso é formado por um conjunto de estruturas que, devido a sua íntima relação anatômica e funcional, forma uma espécie de rede que o liga a todas as partes do corpo; daí que todas as ações do organismo, tanto as inconscientes e \_\_\_\_\_, como as conscientes e \_\_\_\_\_, são controladas pelo sistema nervoso, onde também é desenvolvida a atividade intelectual própria do ser humano.

- A) voluntárias - automáticas  
B) impróprias - próprias  
C) desconhecidas - conhecidas  
D) automáticas - voluntárias  
E) conhecidas - desconhecidas

**Questão 20**

De acordo com a Lei nº 8.080 – SUS, A telessaúde abrange a prestação remota de serviços relacionados a todas as profissões da área da saúde regulamentadas pelos órgãos competentes do Poder Executivo federal e obedecerá aos seguintes princípios, EXCETO:

- A) autonomia do profissional de saúde.  
B) sem consentimento do paciente em caso de pequeno contingente de profissionais.  
C) direito de recusa ao atendimento na modalidade telessaúde, com a garantia do atendimento presencial sempre que solicitado.  
D) confidencialidade dos dados.  
E) assistência segura e com qualidade ao paciente.

**Questão 21**

Assinale a alternativa que preenche corretamente a lacuna no texto a seguir.

A \_\_\_\_\_ é a principal artéria do corpo humano. Ela sai do ventrículo esquerdo do coração e segue em direção à raiz do pulmão esquerdo. Depois ela passa através do diafragma até chegar ao abdômen e se divide, no nível da quarta vértebra lombar, nas artérias ilíacas direita e esquerda.

- A) orbitofrontal  
B) subclávia  
C) carótida  
D) basilar  
E) aorta

**Questão 22**

Com o termo "músculo" nos referimos a um conjunto de células musculares organizadas, unidas por tecido conectivo. Cada célula muscular se denomina fibra muscular. No corpo humano há três tipos de músculos. Certo tipo é constituído por fibras fusiformes dotadas de um núcleo alongado e central. Ocorrem, organizando certos músculos, como os do tubo digestivo (esôfago, estômago e intestino) e dos vasos sanguíneos. Qual é esse tipo de músculo?

- A) liso, involuntário.  
B) trançado, voluntário ou ósseo.  
C) estriado, voluntário ou esquelético.  
D) liso, voluntário ou esquelético.  
E) cardíaco.

**Questão 23**

Uma boa postura é a atitude que uma pessoa assume utilizando a menor quantidade de esforço muscular e, ao mesmo tempo, protegendo as estruturas de suporte contra traumas. Os desvios posturais tais como a lordose cervical, cifose dorsal, lordose lombar e escoliose podem levar ao uso incorreto de outras articulações, tais como as dos ombros, braços, articulações temporo-mandibulares, quadris, joelhos e pés. Enumere as colunas e assinale a alternativa que apresenta a sequência **CORRETA**, de cima para baixo, com relação a defeitos estruturais.

I- Escoliose.

II- Cifose.

III- Lordose.

- ( ) Aumento anormal da curva lombar onde os músculos abdominais fracos e um abdome protuberante são fatores de risco.
- ( ) É a curvatura lateral da coluna vertebral, podendo ser estrutural ou não estrutural. Depende, em grande parte, da idade que ela inicia e da magnitude do ângulo da curvatura durante o período de crescimento na adolescência.
- ( ) É definida como um aumento anormal da concavidade posterior da coluna vertebral, sendo as causas mais importantes dessa deformidade, a má postura e o condicionamento físico insuficiente.

- A) III, II, I  
B) III, I, II  
C) II, I, III  
D) I, III, II  
E) I, II, III

**Questão 24**

A flexibilidade é um importante componente da aptidão física e está relacionada à saúde e ao desempenho atlético, podendo ser definida como a habilidade para mover uma articulação através de uma amplitude de movimento (ADM) normal sem estresse excessivo para a unidade músculo-tendínea. Assinale a alternativa que **NÃO** apresenta um fator determinante da flexibilidade.

- A) idade e a inatividade  
B) neurofisiológico  
C) sistema respiratório  
D) térmico  
E) biomecânico

**Questão 25**

Sobre o órgão tendinoso de Golgi, marque a alternativa **CORRETA**.

- A) Responde à dor, toque e frio.  
B) Responde ao sentido de posição e movimento.  
C) Responde ao alongamento leve ou de baixo limiar.  
D) Responde aos estímulos vibratórios e à pressão profunda.  
E) Responde ao alongamento ou tensão no tendão muscular.

**Questão 26**

Assinale a alternativa que preenche a seguinte afirmação:

“A \_\_\_\_\_ é observada logo após a instalação da hemiplegia e dura de alguns dias a várias semanas. O paciente não consegue mover o hemicorpo afetado e, muitas vezes, não sente o \_\_\_\_\_ desse lado; perdeu os antigos padrões de movimento, e no início até mesmo os movimentos do lado sadio são inadequados para compensar a perda de atividade do lado afetado”.

- A) tetraplegia – pé e mão  
B) espasticidade – pé e perna  
C) hipertonia – tornozelo e joelho  
D) flacidez – membro superior e inferior  
E) recuperação relativa – braço e perna

**Questão 27**

O trato espinotalâmico lateral transmite as sensações de:

- A) propriocepção inconsciente.  
B) tato epicrítico.  
C) tato protopático e pressão .  
D) temperatura e dor.  
E) tato protopático e audição.

**Questão 28**

O Art. 196 da Constituição Federal atual estabelece que o acesso aos serviços de saúde no país tem caráter:

- A) seletivo, isto é, disponível para a maioria.  
B) universal, a que todos têm direito.  
C) civil, em que a responsabilidade estatal é restrita.  
D) filantrópico, mediado pela solidariedade.  
E) público, organizado segundo os níveis sociais.

## CONHECIMENTOS GERAIS

### Questão 29

Assinale a alternativa que preenche corretamente as lacunas no texto a seguir.

O Complexo Urubupungá surgiu graças ao Salto de Urubupungá, que marca um desnível de 60 metros entre a cabeceira do \_\_\_\_\_ e onde hoje está localizada a Usina de \_\_\_\_\_, pois com este desnível o grande volume de água gerado e com o fundo rochoso do leito foram determinantes para a escolha desse local.

- A) Rio Paraná – Ilha Solteira
- B) Rio São Francisco – Paulo Afonso
- C) Rio Paraná – Jupia
- D) Rio São Francisco – Sobradinho
- E) Rio Xingu – Belo Monte

### Questão 30

O relevo brasileiro é constituído, principalmente, por planaltos, planícies e depressões. Analise as afirmativas e assinale a alternativa correspondente.

- I- As planícies são áreas essencialmente planas formadas a partir da deposição de sedimentos provenientes de áreas mais elevadas. São as formas de relevo mais recentes no tempo geológico, e no Brasil podemos destacar, entre outras, a planície do Rio Amazonas.
  - II- Os planaltos são terrenos mais antigos relativamente planos, situados em altitudes mais elevadas. Destacam-se o Planalto Central Brasileiro, Centro Sul de Minas, Planalto da Amazônia Oriental e os planaltos da Bacia do Parnaíba e da Bacia do Paraná.
  - III- As depressões são uma parte do relevo existente em altitudes mais baixas que as altitudes das áreas adjacentes, onde o Pantanal é uma depressão absoluta.
- A) Somente as afirmativas I e II estão corretas.
  - B) Somente as afirmativas I e III estão corretas.
  - C) Somente as afirmativas II e III estão corretas.
  - D) Somente a afirmativa I está correta.
  - E) Todas as afirmativas estão corretas.

### Questão 31

A Constituição Brasileira de 1937, outorgada pelo presidente Getúlio Vargas em 10 de novembro de 1937, mesmo dia em que foi implantada a ditadura do Estado Novo, é a quarta Constituição do Brasil e a terceira da república. Ficou conhecida como Polaca, por ter sido baseada na Constituição dominadora da Polônia. Da Constituição de 1937 podem-se destacar os itens citados a seguir, EXCETO que:

- A) admitiu a pena de morte.
- B) concentrou os poderes executivo e legislativo nas mãos do Presidente da República.
- C) estabeleceu eleições indiretas para presidente, com mandato de seis anos.
- D) permitia ao governo expurgar funcionários que se opusessem ao regime.
- E) assegurou aos trabalhadores o direito de greve.

### Questão 32

Assinale a alternativa que preenche corretamente a lacuna no texto a seguir.

Diante da proposta de reforma judicial apresentada pelo governo de \_\_\_\_\_, protestos se instauraram em Israel - e manifestações populares e greves paralisaram o principal aeroporto israelense. O movimento alcançou também as Forças Armadas e, em particular, reservistas de unidades de elite israelenses. Nas últimas semanas, centenas deles ameaçaram parar seus serviços caso o plano siga em frente e publicaram cartas abertas para expressar descontentamento. Ex-chefes do Exército e das agências de inteligência também criticaram publicamente a medida.

- A) David Ben-Gurion
- B) Benjamin Netanyahu
- C) Ariel Sharon
- D) Shimon Peres
- E) Yitzhak Rabin



**MATEMÁTICA****ESPAÇO PARA CÁLCULOS****Questão 33**

Dada a equação de 2º grau a seguir, assinale a resposta que apresenta a SOMA das raízes.

$$2x^2 - 10x - 48 = 0$$

- A) - 24
- B) - 5
- C) - 10
- D) 5
- E) 10

**Questão 34**

Qual é o valor da área lateral do cone de revolução reto apresentado na figura a seguir?

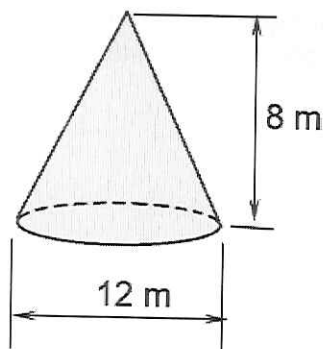

- A)  $60 \pi \text{ m}^2$
- B)  $32 \pi \text{ m}^2$
- C)  $82 \pi \text{ m}^2$
- D)  $96 \pi \text{ m}^2$
- E)  $92 \pi \text{ m}^2$

**Questão 35**

Um professor de história resolve distribuir entre seus dois filhos a quantia de R\$ 5.000,00 de forma diretamente proporcional às notas máximas no boletim e inversamente proporcional às advertências disciplinares. George Washington obteve oito notas 100 e teve quatro ocorrências disciplinares, enquanto que Margaret Thatcher teve nove notas máximas e três ocorrências disciplinares. Ao fazer a distribuição, quanto coube ao Washington?

- A) R\$ 3.000,00
- B) R\$ 2.500,00
- C) R\$ 2.000,00
- D) R\$ 1.500,00
- E) R\$ 2.200,00

**Questão 36**

Numa festa junina de uma paróquia, a unidade do refrigerante foi vendida a R\$ 8,00 e a garrafa de água mineral por R\$ 6,00 cada. Foram vendidas 560 unidades desses dois itens, arrecadando o valor de R\$ 3.860,00. Quantos refrigerantes foram vendidos?

- A) 310
- B) 250
- C) 300
- D) 260
- E) 280

## LÍNGUA PORTUGUESA

### Questão 37

Analisar as duas palavras de cada alternativa. Em todas as alternativas, a segunda palavra é acentuada pela mesma regra de acentuação da primeira palavra da respectiva alternativa, EXCETO em uma. Assinale-a.

- A) Juízes; Claríssimo
- B) Âncora; Genética
- C) Vocês; Transcrevê-lo
- D) Substituí-lo; Países
- E) Itáú; Miúdo

### Questão 38

Analisar as regras de concordância nominal e verbal apresentadas a seguir e assinale a alternativa INCORRETA.

- A) A palavra *menos* é sempre invariável, como nestes exemplos: Hoje tenho menos alunos que no ano passado. Hoje tenho menos alunas que no ano passado.
- B) Se um adjetivo estiver posposto a substantivos de gêneros diferentes, o adjetivo poderá concordar com o substantivo mais próximo (como em: livro e apostila *nova*) ou com todos eles, assumindo forma masculina plural (como em: livro e apostila *novos*).
- C) A palavra *só*, quando equivale a "sozinho/sozinha" tem função adjetiva e concorda normalmente com o nome a que se refere, como nestes exemplos: A professora saiu só. A professora e sua irmã saíram sós.
- D) O verbo *fazer* indicando tempo concorda na 3ª pessoa do singular ou do plural com o numeral, como nestes exemplos: "*Faz um* mês que estudo para esta prova". "*Fazem dois* meses que estudo para esta prova".
- E) Quando *obrigado* expressa um agradecimento deve concordar com quem fala, ou seja, com o emissor, como nestes exemplos: O prefeito elogiou o trabalho de dois funcionários, Joana e Henrique. Os dois ficaram contentes. "Henrique falou: *Obrigado*, prefeito". "Joana falou: *Prefeito, obrigada*."

### Questão 39

Assinale a alternativa que preenche corretamente as lacunas do seguinte texto, observando a correta grafia das palavras, crase e concordância verbal.

Vencer a preguiça e resistir \_\_\_ tentações \_\_\_\_\_ apenas algumas das exigências para quem quer ter uma vida saudável! Isso exige dedicação e \_\_\_\_\_, manifestadas \_\_\_ cada dia, capazes de transformar uma nova atividade em um \_\_\_\_\_.

- A) às – é – disciplina – à – ábito prazeroso
- B) as – são – disciplina – a – ábito prazeroso
- C) às – são – disciplina – a – hábito prazeroso
- D) às – é – disciplina – à – hábito prazeroso
- E) as – são – disciplina – a – abito prazeroso

### Questão 40

Assinale a alternativa que preenche corretamente as lacunas no seguinte texto, observando a grafia, regência e acentuação das palavras.

\_\_\_\_\_ água gelada não prende gordura no fígado?

Por dois motivos. O primeiro é a que a bebida nem passa por este órgão ao ser ingerida, \_\_\_\_\_ o percurso natural é atravessar o esôfago e o estômago e ser absorvida pelas paredes do intestino delgado, de onde segue pela corrente sanguínea até chegar \_\_\_\_\_ rins. O segundo é que a gordura no fígado é resultante de fatores que nada \_\_\_\_\_ com a água, seja ela da temperatura que for.

- A) Por quê – por que – aos – têm haver
- B) Porque – por que – nos – têm a ver
- C) Por que – porque – aos – tem a ver
- D) Porque – porquê – nos – tem haver
- E) Por que – porque – aos – têm a ver