

Prefeitura Municipal de Manfrinópolis - PR

CONCURSO PÚBLICO Nº 001/2023



MANHÃ

Fonoaudiólogo

INSTRUÇÕES

1. Confira os dados de identificação no **cartão de respostas** e assine na parte superior do verso.
2. Este caderno de provas contém questões numeradas de 01 a 40, as quais devem ser conferidas neste momento.
3. As respostas deverão ser transcritas para o **cartão de respostas**, com caneta azul ou preta, observando atentamente as orientações do preenchimento no **cartão de respostas**. A correção será feita por leitora óptica, e o não preenchimento correto implica a anulação da questão.
4. Não será fornecido outro **cartão de respostas** ao candidato em caso de rasura ou engano em seu preenchimento. O **cartão de respostas** é insubstituível e de inteira responsabilidade do candidato.
5. Cada questão admite somente **uma** resposta. Questões marcadas com duas respostas ou rasuradas serão anuladas, o mesmo acontecendo com respostas assinaladas a lápis.
6. Durante a realização das provas não serão permitidas consultas de qualquer natureza, uso de calculadora, fones de ouvido ou quaisquer outros aparelhos eletrônicos ou similares. Candidato que for flagrado usando o celular, nas dependências em que está sendo aplicada a prova, poderá ser desclassificado do Concurso Público.
7. A interpretação das questões é parte integrante da prova, não sendo permitido aos fiscais auxiliar na interpretação.
8. O candidato que tiver necessidade de ir ao banheiro não poderá levar celular, relógio ou outros equipamentos metálicos, pois será impedido de entrar, devido ao detector de metais.
9. Os 2 últimos candidatos, ao terminarem a prova, deverão permanecer juntos na sala, sendo somente liberados após entregarem os cartões resposta, assinarem a folha Ata e o lacre dos envelopes que guardarão os cartões de respostas para correção.
10. A duração total da prova é de 3 horas, incluído o tempo para preenchimento do cartão de respostas. O tempo mínimo para deixar o local de prova, levando consigo o seu caderno de provas, é de 1 hora.
11. Ao concluir a prova e o preenchimento do cartão de respostas, entregue o **cartão de respostas** ao fiscal de sala.
12. O gabarito das provas estará disponível no site <https://concursos.alfaumarama.edu.br>, a partir das 20 horas do dia 04 de junho de 2023.
13. O candidato que optar por entrar com recurso após a aplicação das provas deverá seguir fielmente o **item 11 do Edital de Abertura**.
14. O resultado da prova escrita será divulgado dia 13 de junho de 2023 no site <https://concursos.alfaumarama.edu.br>.

Fonología

INTRODUCCIÓN

El presente trabajo tiene por objeto describir la fonología de la variedad de español hablada en Manabí. Para ello se han tomado como base los datos recogidos en el curso de fonología de la Universidad de Manabí, durante el año 1948-1949. El material que se ha utilizado proviene de los grabados realizados en el curso de fonología de la Universidad de Manabí, durante el año 1948-1949.

El presente trabajo tiene por objeto describir la fonología de la variedad de español hablada en Manabí. Para ello se han tomado como base los datos recogidos en el curso de fonología de la Universidad de Manabí, durante el año 1948-1949. El material que se ha utilizado proviene de los grabados realizados en el curso de fonología de la Universidad de Manabí, durante el año 1948-1949.

El presente trabajo tiene por objeto describir la fonología de la variedad de español hablada en Manabí. Para ello se han tomado como base los datos recogidos en el curso de fonología de la Universidad de Manabí, durante el año 1948-1949. El material que se ha utilizado proviene de los grabados realizados en el curso de fonología de la Universidad de Manabí, durante el año 1948-1949.

El presente trabajo tiene por objeto describir la fonología de la variedad de español hablada en Manabí. Para ello se han tomado como base los datos recogidos en el curso de fonología de la Universidad de Manabí, durante el año 1948-1949. El material que se ha utilizado proviene de los grabados realizados en el curso de fonología de la Universidad de Manabí, durante el año 1948-1949.

El presente trabajo tiene por objeto describir la fonología de la variedad de español hablada en Manabí. Para ello se han tomado como base los datos recogidos en el curso de fonología de la Universidad de Manabí, durante el año 1948-1949. El material que se ha utilizado proviene de los grabados realizados en el curso de fonología de la Universidad de Manabí, durante el año 1948-1949.

El presente trabajo tiene por objeto describir la fonología de la variedad de español hablada en Manabí. Para ello se han tomado como base los datos recogidos en el curso de fonología de la Universidad de Manabí, durante el año 1948-1949. El material que se ha utilizado proviene de los grabados realizados en el curso de fonología de la Universidad de Manabí, durante el año 1948-1949.

El presente trabajo tiene por objeto describir la fonología de la variedad de español hablada en Manabí. Para ello se han tomado como base los datos recogidos en el curso de fonología de la Universidad de Manabí, durante el año 1948-1949. El material que se ha utilizado proviene de los grabados realizados en el curso de fonología de la Universidad de Manabí, durante el año 1948-1949.

El presente trabajo tiene por objeto describir la fonología de la variedad de español hablada en Manabí. Para ello se han tomado como base los datos recogidos en el curso de fonología de la Universidad de Manabí, durante el año 1948-1949. El material que se ha utilizado proviene de los grabados realizados en el curso de fonología de la Universidad de Manabí, durante el año 1948-1949.

CONHECIMENTOS ESPECÍFICOS

Questão 01

A seguir são listados alguns sinais clínicos de disfagia.

- I- tosse
- II- alteração vocal após a deglutição
- III- sensação de bolo na garganta
- IV- dor ao engolir
- V- presença de pigarro
- VI- dificuldades respiratórias após a deglutição

Estão diretamente ligados ao risco de aspiração:

- A) I, II e VI.
- B) I, II e III.
- C) I, III e IV.
- D) II, IV, V e VI.
- E) III, IV e V.

Questão 02

Com relação à manobra facilitadora de deglutição em que se posiciona a cabeça inclinada para frente e queixo para baixo, assinale a alternativa CORRETA.

- A) O objetivo desta técnica é favorecer a deglutição segura nos pacientes que apresentam aspiração após a ingestão.
- B) Trata-se de uma técnica de manobra compensatória de via aérea que tem como objetivo aumentar o tempo de deglutição.
- C) O objetivo desta técnica é favorecer a passagem livre do alimento pelo lado não alterado, nos casos de paresia unilateral.
- D) Esta técnica é chamada de manobra de Mendelsohn e tem como objetivo elevar a laringe no momento da deglutição para abertura do esfíncter esofágico superior, prolongando a elevação laríngea.
- E) O objetivo desta técnica é favorecer a deglutição segura nos pacientes que apresentam aspiração antes da deglutição.

Questão 03

Sobre dislexia assinale a alternativa ERRADA.

- A) Na dislexia fonológica há dificuldades em relacionar grafemas e fonemas.
- B) A dislexia disidética é caracterizada por uma dificuldade de leitura em razão de um problema de ordem visual.
- C) Entre os sintomas da dislexia estão problemas na codificação fonológica.
- D) Apesar dos sintomas correlatos nos processos de linguagem, há bom desempenho na memória para material verbal.
- E) A dislexia mista se caracteriza por problemas de ordem disfonética e disidética associadas.

Questão 04

Diante da disfunção oral de lábios invertidos, em que ao abocanhar o peito os lábios permanecem voltados para dentro, mesmo após resposta do reflexo de procura, assinale o manejo fonoaudiológico ADEQUADO.

- A) Estimular suavemente o reflexo de procura, tocando os lábios do bebê e as bochechas. Obtendo resposta de procura, estimular o reflexo de sucção e, em paralelo, esvaziar um pouco a mama. Colocar o bebê ao peito quando o reflexo de ejeção do leite estiver ativado. Repetir o manejo até que a sucção se fortaleça.
- B) Realizar manobra de facilitação, estimulando reflexo de postura várias vezes até que se estabeleça e facilitando o encaixe ao peito.
- C) Se a pega ocorrer no local correto, puxar delicadamente os lábios para fora. Se o padrão inadequado resistir, manter o manejo durante toda a mamada até que se estabeleça sozinho.
- D) Estimular o reflexo de procura várias vezes antes de colocar o bebê ao peito, até observar amplitude de boca suficiente e musculatura perioral cedida à tensão excessiva.
- E) Delicadamente inserir o dedo mínimo enluvado na boca do bebê abaixando a língua algumas vezes.

Questão 05

São lesões frequentes em crianças. São unilaterais, no 1/3 médio de uma das pregas vocais, e resultam de traumatismo agudo ou crônico sobre a prega vocal, por abuso ou pela presença de outra lesão contralateral. Essas características referem-se:

- A) a cistos.
- B) a pólipos.
- C) a nódulos.
- D) a granulomas.
- E) a alterações estruturais mínimas.

Questão 06

É um problema identificado em crianças com idade média igual ou superior a 4 anos, e que apresentam alteração no desenvolvimento da fala em diferentes graus. Os desvios na fala não se limitam a alterações na força ou mobilidade dos órgãos responsáveis pela fala, mas são decorrentes de dificuldades na aquisição das consoantes da sua língua materna. Isso caracteriza:

- A) o atraso simples de linguagem.
- B) o desvio fonético.
- C) o desvio fonológico.
- D) o regionalismo.
- E) a disfemia.

Questão 07

Sobre triagem auditiva neonatal universal (TANU), assinale a INCORRETA.

- A) A triagem é um processo simples, rápido e barato, que identifica aqueles com maior probabilidade de uma alteração na função testada. Aqueles com falha na triagem devem ser encaminhados para procedimentos de diagnóstico, de maior complexidade.
- B) Todas as crianças com confirmação de perda auditiva permanente deveriam iniciar as medidas de tratamento e intervenção o mais rapidamente possível após o diagnóstico e, preferencialmente, no máximo até o sexto mês de vida.
- C) A utilização do potencial evocado auditivo de tronco encefálico (PEATE-A) na TANU em crianças de maior risco é sugerida por autores que demonstram que esta população apresenta uma maior ocorrência de perdas auditivas retrocoleares, que não podem ser identificadas quando se utiliza o registro das emissões otoacústicas evocadas (EOAE).
- D) Por triagem auditiva neonatal universal (TANU) entendemos a realização dos testes auditivos em mais de 95% dos neonatos com indicativos de risco para deficiência auditiva (IRDA), preferencialmente antes da alta hospitalar e até o 1º mês de vida.
- E) Deve ser realizada preferencialmente antes da alta hospitalar e para aqueles nascidos em domicílio foi recomendada a realização da triagem auditiva até os três meses de idade.

Questão 08

Quanto à avaliação logaudiométrica, a curva timpanométrica do tipo Ar representa:

- A) pressão de ar da orelha média desviada para pressão positiva.
- B) ausência de mobilidade do sistema tímpano-ossicular.
- C) pressão de ar da orelha média desviada para pressão negativa.
- D) hipermobilidade do sistema tímpano-ossicular.
- E) baixa mobilidade do sistema tímpano-ossicular.

Questão 09

Na avaliação de emissão dos sons da fala, na relação s/z conclui-se que o paciente com disfonia apresenta um distúrbio ao nível das pregas vocais quando:

- A) apresenta tempo de /s/ normal e alterado em /z/.
- B) o valor da relação entre /s/ e /z/ é igual a 1 segundo.
- C) não consegue realizar a emissão de /s/.
- D) o tempo de emissão de /z/ ultrapassa em apenas 3 segundos o tempo de /s/.
- E) o desempenho em ambos se dá entre 15 e 25 segundos.

Questão 10

Sobre a respiração e suas alterações é CORRETO afirmar que:

- A) são causas pouco prováveis da obstrução de ar: o desvio de septo, a presença de corpo estranho, as hiperplasias de mucosa (ocasionadas por rinite alérgica), as hiperplasias das tonsilas faríngeas ou palatinas (adenóide e/ou amígdalas) e sinusite.
- B) quadros obstrutivos, que se estendem por um período igual ou superior a seis semanas podem ocasionar alterações dentárias, dos órgãos fonoarticulatórios, do sono, otites, aumento na incidência de cáries e menor rendimento físico.
- C) flacidez dos órgãos fonoarticulatórios e/ou respiração oral funcional (por hábito) também podem ser causas de respiração oral e são classificadas como não obstrutivas.
- D) nem todas as obstruções de passagem de ar levam à respiração oral.
- E) não se trata de uma função neurovegetativa.

Questão 11

Sobre a disartria, marque V para as afirmativas verdadeiras e F para as falsas e assinale a alternativa correspondente.

- () É uma desordem neuromotora da fala, resultante de um distúrbio do controle muscular dos mecanismos da fala, decorrente de lesão no sistema nervoso central ou periférico.
- () Dentre suas causas estão doenças degenerativas do cérebro, acidente vascular cerebral, traumatismo crânio-encefálico, neuroinfecções, trauma cirúrgico, condições congênitas como no caso da síndrome de Moebius e intoxicação por drogas.
- () A disartria é caracterizada por má inteligibilidade da fala, má qualidade da voz e hipernasalidade independente da localização da lesão.
- () O acesso lexical encontra-se alterado na maioria dos casos, assim como, estruturação das frases e a compreensão da linguagem escrita.
- () A compreensão pode estar comprometida quando há uma alteração tanto na semântica quanto na morfologia da palavra falada, como verbos, substantivos, pronomes, adjetivos, preposições, conjunções e artigos, assim como na capacidade de interpretação de leitura de sentenças e textos.

- A) F – F – V – V – V
- B) F – V – F – V – F
- C) V – F – F – V – F
- D) V – V – V – F – F
- E) V – V – F – F – V

Questão 12

Conforme orientações do Conselho Federal e dos Conselhos Regionais de Fonoaudiologia, a classificação da configuração audiométrica leva em consideração o desenho dos limiares de via aérea para cada orelha ponderando as mudanças entre as oitavas de frequência a partir de:

- A) 1.500 Hz
- B) 2.000 Hz
- C) 250 Hz
- D) 1.000 Hz
- E) 500 Hz

Questão 13

A Política Nacional de Atenção Básica propõe novas bases para a atenção à saúde de caráter substitutivo ao modelo tradicional a partir da noção de clínica ampliada. Assinale a alternativa que NÃO corresponde ao atual modelo de atenção.

- A) Formação de equipes territoriais e multiprofissionais com atuação interdisciplinar.
- B) Práticas centralizadas no profissional médico.
- C) Valorização do contexto e do indivíduo, não da doença.
- D) Redes de cuidados e práticas que gerem projetos terapêuticos singulares.
- E) Criação de vínculo entre profissionais/unidades e usuários.

Questão 14

Exercícios de sopro, sucção e respiração nasal, associados à limpeza nasal e à manobra de Valsalva são propostas atualizadas eficazes no tratamento e prevenção de:

- A) amigdalite.
- B) deficiência auditiva ocupacional.
- C) disfunção tubária e otite média de repetição.
- D) hipotonia de lábios e bochechas.
- E) rinite alérgica.

Questão 15

Os principais aspectos alterados em transtornos globais do desenvolvimento são:

- A) interação social, comunicação e repertório restrito de atividades e interesses.
- B) linguagem oral e atenção.
- C) linguagem não-verbal e escrita.
- D) capacidade de interpretar e interação social.
- E) interesses restritos, linguagem escrita hiperléxica e excesso de afetividade.

Questão 16

Assinale a alternativa INCORRETA em relação ao desenvolvimento da linguagem.

- A) Embora haja concomitância entre o desenvolvimento da linguagem e das capacidades motoras, um independe do outro.
- B) Ainda que um ambiente estimulador seja importante para o seu desenvolvimento, a variabilidade de ambientes e suas condições não afeta necessariamente os marcos do desenvolvimento da linguagem.
- C) Uma sequência fixa e gradativa de acontecimentos delimitados e constantes que começa por volta do início do segundo ano de vida caracteriza o princípio do desenvolvimento da fala.
- D) O momento de início da linguagem é universal nos humanos, por isso, é improvável que o seu desenvolvimento dependa unicamente de algum acontecimento ambiental.
- E) Uma vez que a criança é capaz de pronunciar corretamente algumas palavras sob o ponto de vista motor, compreende-se que a mesma tenha capacidade para articular muitas mais e, por isso, a partir dessa premissa, passa a expandir seu vocabulário rapidamente.

Questão 17

Assinale a alternativa que preenche corretamente as lacunas.

A _____ uni ou bilateral inclui desde o lábio e o alvéolo, até o palato mole e o palato duro. A fissura é classificada como _____, uni ou bilateral, quando envolve somente o lábio; _____, uni ou bilateral, quando envolve lábio e alvéolo; _____ quando estão envolvidas as estruturas de palato mole e palato duro, sendo a _____ quando acomete somente o palato mole.

- A) transforame – pré-forame incompleta – pré-forame completa – pós-forame completa – pós-forame incompleta
- B) pós-forame completa – pré-forame incompleta – pré-forame completa – transforame – pós-forame incompleta
- C) transforame – pós-forame completa – pós-forame incompleta – pré-forame incompleta – pré-forame completa
- D) pós-forame incompleta – pré-forame incompleta – pré-forame completa – transforame – pós-forame completa
- E) pré-forame completa – pós-forame incompleta – pós-forame completa – pré-forame incompleta – transforame

Questão 18

A partir do modelo integrado do desenvolvimento na atuação fonoaudiológica de atenção à saúde dos escolares, relacione cada aspecto às queixas apresentadas pelos professores e assinale a alternativa correspondente.

- 1- físicos
- 2- motores
- 3- perceptivos
- 4- afetivo-emocionais
- 5- motores específicos
- 6- da voz
- 7- da comunicação oral

- (A) Alunos com postura de lábios sempre abertas, que apresentam hábitos deletérios de chupeta, mamadeira ou chupar dedo, presença de baba, mastigam pouco os alimentos, que tem respiração ruidosa.
- (B) Alunos com atenção prejudicada, de curta duração, que precisam se sentar próximo ao quadro.
- (C) Alunos que apresentam dificuldades de locomoção, no andar e correr, nos movimentos de corpo, subir e descer escadas, com postura em pé ou sentada inadequadas.
- (D) Alunos que solicitam demais a professora, que não interagem adequadamente, que choram com facilidade.
- (E) Alunos franzinos ou obesos, com malformações de dedos, orelhas, lábios, nariz, cabeça e face.
- (F) Alunos que apresentam rouquidão, falam alto, gritando ou sussurrando.
- (G) Alunos que omitem alguns sons na fala, que trocam sons, que falam com a língua entre os dentes, que usam mais gestos do que palavras, que gaguejam.

- A) 1A - 2B - 3C - 4D - 5E - 6F - 7G
B) 4A - 7B - 3C - 5D - 2E - 1F - 6G
C) 5A - 3B - 2C - 4D - 1E - 6F - 7G
D) 3A - 2B - 4C - 1D - 5E - 7F - 6G
E) 3A - 5B - 2C - 7D - 6E - 4F - 1G

Questão 19

O esfíncter velofaríngeo é composto por músculos importantes, principalmente na fala e na deglutição. No portador de fissura labiopalatal a disfunção neste complexo muscular gera funcionamento alterado dessas funções. O músculo mais importante do mecanismo velofaríngeo durante a fala é o:

- A) músculo da úvula.
B) músculo palatofaríngeo.
C) músculo tensor do véu palatino.
D) músculo elevador do véu palatino.
E) músculo constrictor superior da faringe.

Questão 20

Quanto à disfunção velofaríngea relacione a segunda coluna de acordo com a primeira e assinale a alternativa correspondente.

- A- Insuficiência velofaríngea
B- Incompetência velofaríngea
- (1) Pode ocorrer como seqüela de doenças neuromusculares como acidente vascular encefálico.
(2) Mesmo após cirurgia de palato pode permanecer o quadro.
(3) O fechamento velofaríngeo não ocorre devido à falta de tecidos.
(4) A mobilidade dos tecidos não é adequada e, por isso, não-funcionantes para a função velofaríngea.
(5) É comum nos casos de traumas, pós-cirúrgico em ressecções de tumores, palato encurtado, fissura de palato ou submucosa.
(6) Tem como indicação o tratamento cirúrgico ou protético e fonoterapia.
(7) Tem como indicação os tratamentos de fonoterapia e prótese temporária.

- A) 1B - 2B - 3A - 4B - 5B - 6B - 7A
B) 1B - 2A - 3A - 4B - 5A - 6A - 7B
C) 1A - 2B - 3B - 4A - 5B - 6A - 7A
D) 1A - 2A - 3A - 4B - 5A - 6A - 7B
E) 1A - 2A - 3B - 4B - 5A - 6B - 7A

Questão 21

Quanto à intervenção em alterações decorrentes de hábito deletério de sucção, através da terapia miofuncional, assinale a alternativa INCORRETA.

- A) Há casos em que o abandono do hábito deletério de sucção promove naturalmente a readequação da morfofisiologia do sistema estomatogático, especialmente se ocorrer até meados da primeira década de vida do paciente.
B) A intervenção é multidisciplinar, devendo ocorrer com acompanhamento de ortodontista e otorrinolaringologista.
C) O tratamento requer primariamente o abandono do hábito de sucção, que pode ser realizado por métodos descritos como o método de bloqueio do uso da mamadeira/chupeta e o método de esclarecimento quanto às consequências do mau hábito.
D) O simples fechamento da mordida aberta anterior pode não promover o correto padrão de deglutir.
E) A restituição da forma dos arcos dentais, como o fechamento da mordida aberta através de intervenção ortodôntica, é suficiente para garantir a ausência de recidiva.

Questão 22

Quanto à produção do fonema /s/, a ponta da língua fazendo pressão sobre os incisivos centrais superiores ou no alvéolo, a corrente de ar é dividida e observa-se um escape lateral do ar pela cavidade oral, caracterizando:

- A) ceceo lateral.
- B) ceceo central.
- C) ceceo nasal.
- D) produção normal do fonema /s/.
- E) sonorização do fonema /s/.

Questão 23

Quanto ao distúrbio específico de linguagem (DEL), marque a alternativa CORRETA.

- A) Não há dificuldades na fala e no planejamento motor.
- B) Crianças apresentam uma visível discrepância entre o desenvolvimento global e o desenvolvimento de linguagem, mas a comunicação não-verbal costuma estar intacta.
- C) Caracteriza-se pela dificuldade em adquirir e desenvolver habilidades de linguagem decorrente de deficiência mental, déficits físicos e sensoriais, distúrbio emocional importante, fatores ambientais prejudiciais e lesão.
- D) Apesar da boa memória para uma sequência de sons, crianças tendem a falar em um primeiro momento basicamente monossílabos.
- E) É comum crianças apresentarem dificuldade no planejamento motor da produção dos fonemas, frases desestruturadas e/ou construídas na ordem inversa e trocas na fala, porém desenvolvem amplo vocabulário.

Questão 24

Sobre presbiacusia, marque V para as afirmativas verdadeiras e F para as falsas e assinale a alternativa correspondente.

- () O desencadear do processo degenerativo do sistema auditivo é mais precoce que o conceito de idoso.
- () Do ponto de vista funcional, caracteriza-se pela deficiência auditiva sensorio-neural.
- () A resultante dificuldade na comunicação, o isolamento social, a depressão e a diminuição da qualidade de vida de seus portadores geram um importante problema de saúde, além de onerar de forma significativa o sistema público de saúde.
- () É caracterizada principalmente pelas lesões histopatológicas na orelha interna e nervo coclear.
- () Tem início a partir da quinta década de vida e é atualmente considerada a causa mais comum de perda auditiva no adulto.

- A) F - V - V - F - F
- B) F - F - V - V - V
- C) V - V - V - V - V
- D) F - F - F - F - F
- E) V - F - V - F - F

Questão 25

Quanto ao modelo de tratamento para desvio fonológico, relacione a segunda coluna de acordo com a primeira e assinale a alternativa correspondente.

- I- Modelo de ciclos modificados.
 - II- Modelo pares mínimos/oposições máximas.
 - III- Metaphon.
 - IV- Modelo de oposições múltiplas.
- () O modelo utiliza pares de palavras minimamente contrastivas, preparando a criança com informações sobre a natureza do contraste alvo e sobre como contrastes semelhantes podem ser realizados.
 - () Neste modelo a criança é confrontada com vários sons simultaneamente, considerando-se, também, o fonema substituído.
 - () Neste modelo são selecionados pares de palavras que se distinguem por uma única consoante ou vogal, mas que são produzidas como homônimos pela criança.
 - () É um modelo para tratar vários processos ao mesmo tempo, sendo utilizado em crianças que possuam muitos processos fonológicos na fala.
- A) I - III - IV - II
 - B) IV - I - II - III
 - C) IV - III - I - II
 - D) III - IV - I - II
 - E) III - IV - II - I

Questão 26

A aplicação de teste de leitura de palavras e pseudopalavras isoladas tem como objetivo avaliar:

- A) compreensão.
- B) reconhecimento de sílabas.
- C) fluência da leitura em contexto.
- D) rotas de leitura preferenciais.
- E) o realismo nominal.

Questão 27

NÃO corresponde ao quadro característico de dislexia:

- A) presença de incidência familiar.
- B) persistência de sintomas na idade adulta.
- C) ausência de deficiência cognitiva, sensorial ou motora.
- D) ausência de fatores neurobiológicos.
- E) presença de alterações no uso de memória e atenção.

Questão 28

Identificar e reconhecer letras, nomear cada letra ou grupo de letras e conhecer o valor sonoro das letras são estratégias de intervenção para:

- A) segmentação de palavras.
- B) trocas de letras similares.
- C) dificuldades em identificar rima.
- D) dificuldades de aliteração.
- E) junção de palavras.

CONHECIMENTOS GERAIS

Questão 29

Assinale a alternativa que preenche corretamente as lacunas no texto a seguir.

O Complexo Urubupungá surgiu graças ao Salto de Urubupungá, que marca um desnível de 60 metros entre a cabeceira do _____ e onde hoje está localizada a Usina de _____, pois com este desnível o grande volume de água gerado e com o fundo rochoso do leito foram determinantes para a escolha desse local.

- A) Rio Paraná – Ilha Solteira
- B) Rio São Francisco – Paulo Afonso
- C) Rio Paraná – Jupia
- D) Rio São Francisco – Sobradinho
- E) Rio Xingu – Belo Monte

Questão 30

O relevo brasileiro é constituído, principalmente, por planaltos, planícies e depressões. Analise as afirmativas e assinale a alternativa correspondente.

- I- As planícies são áreas essencialmente planas formadas a partir da deposição de sedimentos provenientes de áreas mais elevadas. São as formas de relevo mais recentes no tempo geológico, e no Brasil podemos destacar, entre outras, a planície do Rio Amazonas.
 - II- Os planaltos são terrenos mais antigos relativamente planos, situados em altitudes mais elevadas. Destacam-se o Planalto Central Brasileiro, Centro Sul de Minas, Planalto da Amazônia Oriental e os planaltos da Bacia do Parnaíba e da Bacia do Paraná.
 - III- As depressões são uma parte do relevo existente em altitudes mais baixas que as altitudes das áreas adjacentes, onde o Pantanal é uma depressão absoluta.
- A) Somente as afirmativas I e II estão corretas.
 - B) Somente as afirmativas I e III estão corretas.
 - C) Somente as afirmativas II e III estão corretas.
 - D) Somente a afirmativa I está correta.
 - E) Todas as afirmativas estão corretas.

Questão 31

A Constituição Brasileira de 1937, outorgada pelo presidente Getúlio Vargas em 10 de novembro de 1937, mesmo dia em que foi implantada a ditadura do Estado Novo, é a quarta Constituição do Brasil e a terceira da república. Ficou conhecida como Polaca, por ter sido baseada na Constituição dominadora da Polônia. Da Constituição de 1937 podem-se destacar os itens citados a seguir, EXCETO que:

- A) admitiu a pena de morte.
- B) concentrou os poderes executivo e legislativo nas mãos do Presidente da República.
- C) estabeleceu eleições indiretas para presidente, com mandato de seis anos.
- D) permitia ao governo expurgar funcionários que se opusessem ao regime.
- E) assegurou aos trabalhadores o direito de greve.

Questão 32

Assinale a alternativa que preenche corretamente a lacuna no texto a seguir.

Diante da proposta de reforma judicial apresentada pelo governo de _____, protestos se instauraram em Israel - e manifestações populares e greves paralisaram o principal aeroporto israelense. O movimento alcançou também as Forças Armadas e, em particular, reservistas de unidades de elite israelenses. Nas últimas semanas, centenas deles ameaçaram parar seus serviços caso o plano siga em frente e publicaram cartas abertas para expressar descontentamento. Ex-chefes do Exército e das agências de inteligência também criticaram publicamente a medida.

- A) David Ben-Gurion
- B) Benjamin Netanyahu
- C) Ariel Sharon
- D) Shimon Peres
- E) Yitzhak Rabin

MATEMÁTICA**Questão 33**

Dada a equação de 2º grau a seguir, assinale a resposta que apresenta a SOMA das raízes.

$$2x^2 - 10x - 48 = 0$$

- A) - 24
- B) - 5
- C) - 10
- D) 5
- E) 10

Questão 34

Qual é o valor da área lateral do cone de revolução reto apresentado na figura a seguir?

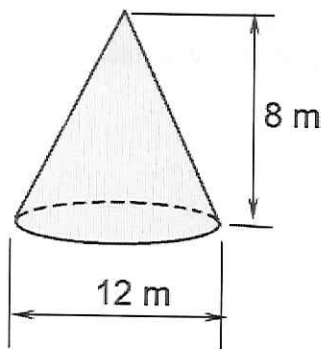

- A) $60 \pi \text{ m}^2$
- B) $32 \pi \text{ m}^2$
- C) $82 \pi \text{ m}^2$
- D) $96 \pi \text{ m}^2$
- E) $92 \pi \text{ m}^2$

Questão 35

Um professor de história resolve distribuir entre seus dois filhos a quantia de R\$ 5.000,00 de forma diretamente proporcional às notas máximas no boletim e inversamente proporcional às advertências disciplinares. George Washington obteve oito notas 100 e teve quatro ocorrências disciplinares, enquanto que Margaret Thatcher teve nove notas máximas e três ocorrências disciplinares. Ao fazer a distribuição, quanto coube ao Washington?

- A) R\$ 3.000,00
- B) R\$ 2.500,00
- C) R\$ 2.000,00
- D) R\$ 1.500,00
- E) R\$ 2.200,00

Questão 36

Numa festa junina de uma paróquia, a unidade do refrigerante foi vendida a R\$ 8,00 e a garrafa de água mineral por R\$ 6,00 cada. Foram vendidas 560 unidades desses dois itens, arrecadando o valor de R\$ 3.860,00. Quantos refrigerantes foram vendidos?

- A) 310
- B) 250
- C) 300
- D) 260
- E) 280

ESPAÇO PARA CÁLCULOS

LÍNGUA PORTUGUESA

Questão 37

Analisar as duas palavras de cada alternativa. Em todas as alternativas, a segunda palavra é acentuada pela mesma regra de acentuação da primeira palavra da respectiva alternativa, EXCETO em uma. Assinale-a.

- A) Juízes; Claríssimo
- B) Âncora; Genética
- C) Vocês; Transcrevê-lo
- D) Substituí-lo; Países
- E) Itáú; Miúdo

Questão 38

Analisar as regras de concordância nominal e verbal apresentadas a seguir e assinale a alternativa INCORRETA.

- A) A palavra *menos* é sempre invariável, como nestes exemplos: Hoje tenho menos alunos que no ano passado. Hoje tenho menos alunas que no ano passado.
- B) Se um adjetivo estiver posposto a substantivos de gêneros diferentes, o adjetivo poderá concordar com o substantivo mais próximo (como em: livro e apostila *nova*) ou com todos eles, assumindo forma masculina plural (como em: livro e apostila *novos*).
- C) A palavra *só*, quando equivale a "sozinho/sozinha" tem função adjetiva e concorda normalmente com o nome a que se refere, como nestes exemplos: A professora saiu só. A professora e sua irmã saíram sós.
- D) O verbo *fazer* indicando tempo concorda na 3ª pessoa do singular ou do plural com o numeral, como nestes exemplos: "*Faz um* mês que estudo para esta prova". "*Fazem dois* meses que estudo para esta prova".
- E) Quando *obrigado* expressa um agradecimento deve concordar com quem fala, ou seja, com o emissor, como nestes exemplos: O prefeito elogiou o trabalho de dois funcionários, Joana e Henrique. Os dois ficaram contentes. "Henrique falou: *Obrigado*, prefeito". "Joana falou: *Prefeito, obrigada*."

Questão 39

Assinale a alternativa que preenche corretamente as lacunas do seguinte texto, observando a correta grafia das palavras, crase e concordância verbal.

Vencer a preguiça e resistir ___ tentações _____ apenas algumas das exigências para quem quer ter uma vida saudável! Isso exige dedicação e _____, manifestadas ___ cada dia, capazes de transformar uma nova atividade em um _____.

- A) às – é – disciplina – à – ábito prazeroso
- B) as – são – disciplina – a – ábito prazeroso
- C) às – são – disciplina – a – hábito prazeroso
- D) às – é – disciplina – à – hábito prazeroso
- E) as – são – disciplina – a – abito prazeroso

Questão 40

Assinale a alternativa que preenche corretamente as lacunas no seguinte texto, observando a grafia, regência e acentuação das palavras.

_____ água gelada não prende gordura no fígado?

Por dois motivos. O primeiro é a que a bebida nem passa por este órgão ao ser ingerida, _____ o percurso natural é atravessar o esôfago e o estômago e ser absorvida pelas paredes do intestino delgado, de onde segue pela corrente sanguínea até chegar _____ rins. O segundo é que a gordura no fígado é resultante de fatores que nada _____ com a água, seja ela da temperatura que for.

- A) Por quê – por que – aos – têm haver
- B) Porque – por que – nos – têm a ver
- C) Por que – porque – aos – tem a ver
- D) Porque – porquê – nos – tem haver
- E) Por que – porque – aos – têm a ver