

Prefeitura Municipal de Manfrinópolis - PR

CONCURSO PÚBLICO Nº 001/2023



MANHÃ

Professor I

INSTRUÇÕES

1. Confira os dados de identificação no **cartão de respostas** e assine na parte superior do verso.
2. Este caderno de provas contém questões numeradas de 01 a 40, as quais devem ser conferidas neste momento.
3. As respostas deverão ser transcritas para o **cartão de respostas**, com caneta azul ou preta, observando atentamente as orientações do preenchimento no **cartão de respostas**. A correção será feita por leitora óptica, e o não preenchimento correto implica a anulação da questão.
4. Não será fornecido outro **cartão de respostas** ao candidato em caso de rasura ou engano em seu preenchimento. O **cartão de respostas** é insubstituível e de inteira responsabilidade do candidato.
5. Cada questão admite somente **uma** resposta. Questões marcadas com duas respostas ou rasuradas serão anuladas, o mesmo acontecendo com respostas assinaladas a lápis.
6. Durante a realização das provas não serão permitidas consultas de qualquer natureza, uso de calculadora, fones de ouvido ou quaisquer outros aparelhos eletrônicos ou similares. Candidato que for flagrado usando o celular, nas dependências em que está sendo aplicada a prova, poderá ser desclassificado do Concurso Público.
7. A interpretação das questões é parte integrante da prova, não sendo permitido aos fiscais auxiliar na interpretação.
8. O candidato que tiver necessidade de ir ao banheiro não poderá levar celular, relógio ou outros equipamentos metálicos, pois será impedido de entrar, devido ao detector de metais.
9. Os 2 últimos candidatos, ao terminarem a prova, deverão permanecer juntos na sala, sendo somente liberados após entregarem os cartões resposta, assinarem a folha Ata e o lacre dos envelopes que guardarão os cartões de respostas para correção.
10. A duração total da prova é de 3 horas, incluído o tempo para preenchimento do cartão de respostas. O tempo mínimo para deixar o local de prova, levando consigo o seu caderno de provas, é de 1 hora.
11. Ao concluir a prova e o preenchimento do cartão de respostas, entregue o **cartão de respostas** ao fiscal de sala.
12. O gabarito das provas estará disponível no site <https://concursos.alfaumuarama.edu.br>, a partir das 20 horas do dia 04 de junho de 2023.
13. O candidato que optar por entrar com recurso após a aplicação das provas deverá seguir fielmente o **item 11 do Edital de Abertura**.
14. O resultado da prova escrita será divulgado dia 13 de junho de 2023 no site <https://concursos.alfaumuarama.edu.br>.

Professor I

INSTRUCIONES

El presente examen tiene por objeto evaluar los conocimientos adquiridos por el alumno en el curso de la asignatura de Matemáticas. El examen se realizará en forma escrita y durará 90 minutos. El alumno deberá responder a todas las preguntas que se le presenten. El examen se realizará en el aula correspondiente a la asignatura. El alumno deberá presentar su cédula de identidad y su carnet de estudiante. El examen se realizará en el aula correspondiente a la asignatura. El alumno deberá presentar su cédula de identidad y su carnet de estudiante.

El examen se realizará en el aula correspondiente a la asignatura. El alumno deberá presentar su cédula de identidad y su carnet de estudiante. El examen se realizará en el aula correspondiente a la asignatura. El alumno deberá presentar su cédula de identidad y su carnet de estudiante.

El examen se realizará en el aula correspondiente a la asignatura. El alumno deberá presentar su cédula de identidad y su carnet de estudiante. El examen se realizará en el aula correspondiente a la asignatura. El alumno deberá presentar su cédula de identidad y su carnet de estudiante.

El examen se realizará en el aula correspondiente a la asignatura. El alumno deberá presentar su cédula de identidad y su carnet de estudiante. El examen se realizará en el aula correspondiente a la asignatura. El alumno deberá presentar su cédula de identidad y su carnet de estudiante.

El examen se realizará en el aula correspondiente a la asignatura. El alumno deberá presentar su cédula de identidad y su carnet de estudiante. El examen se realizará en el aula correspondiente a la asignatura. El alumno deberá presentar su cédula de identidad y su carnet de estudiante.

El examen se realizará en el aula correspondiente a la asignatura. El alumno deberá presentar su cédula de identidad y su carnet de estudiante. El examen se realizará en el aula correspondiente a la asignatura. El alumno deberá presentar su cédula de identidad y su carnet de estudiante.

El examen se realizará en el aula correspondiente a la asignatura. El alumno deberá presentar su cédula de identidad y su carnet de estudiante. El examen se realizará en el aula correspondiente a la asignatura. El alumno deberá presentar su cédula de identidad y su carnet de estudiante.

El examen se realizará en el aula correspondiente a la asignatura. El alumno deberá presentar su cédula de identidad y su carnet de estudiante. El examen se realizará en el aula correspondiente a la asignatura. El alumno deberá presentar su cédula de identidad y su carnet de estudiante.

CONHECIMENTOS ESPECÍFICOS

Questão 01

Porque reúne propostas de ação concreta a executar durante determinado período de tempo e está constantemente em construção, o Projeto Político-Pedagógico é:

- A) pedagógico.
- B) político.
- C) um projeto.
- D) interdisciplinar.
- E) uma diretriz.

Questão 02

De acordo com o Estatuto da Criança e do Adolescente (ECA), assinale a alternativa ERRADA.

- A) Aos pais incumbe o dever de sustento, guarda e educação dos filhos menores, cabendo-lhes ainda, no interesse destes, a obrigação de cumprir e fazer cumprir as determinações judiciais.
- B) A falta ou a carência de recursos materiais constitui motivo suficiente para a perda ou a suspensão do poder familiar.
- C) O poder familiar será exercido, em igualdade de condições, pelo pai e pela mãe, na forma do que dispuser a legislação civil, assegurado a qualquer deles o direito de, em caso de discordância, recorrer à autoridade judiciária competente para a solução da divergência.
- D) Os filhos, havidos ou não da relação do casamento, ou por adoção, terão os mesmos direitos e qualificações, proibidas quaisquer designações discriminatórias relativas à filiação.
- E) A mãe e o pai, ou os responsáveis, têm direitos iguais e deveres e responsabilidades compartilhados no cuidado e na educação da criança, devendo ser resguardado o direito de transmissão familiar de suas crenças e culturas, assegurados os direitos da criança estabelecidos nesta Lei.

Questão 03

De acordo com a atual lei que estabelece as diretrizes e bases da educação nacional (LDB - Lei nº 9.394), os Municípios incumbir-se-ão das ações citadas a seguir, EXCETO:

- A) exercer ação redistributiva em relação às suas escolas.
- B) baixar normas complementares para o seu sistema de ensino.
- C) autorizar, credenciar e supervisionar os estabelecimentos do seu sistema de ensino.
- D) organizar, manter e desenvolver os órgãos e instituições oficiais dos seus sistemas de ensino, integrando-os às políticas e planos educacionais da União e dos Estados.
- E) coletar, analisar e disseminar informações sobre a educação.

Questão 04

A teoria de Piaget sobre o desenvolvimento e aprendizagem destaca a importância do caráter construtivo do jogo no desenvolvimento cognitivo da criança. Sobre o lúdico na educação é ERRADO afirmar que:

- A) tanto o brinquedo quanto a brincadeira não permitem a exploração do potencial criativo da criança, pois a imaginação não se apresenta como atração principal.
- B) com o brinquedo a criança satisfaz certas curiosidades e traduz o mundo dos adultos para a dimensão de suas possibilidades e necessidades.
- C) o brinquedo como suporte da brincadeira tem papel estimulante para a criança no momento da ação lúdica.
- D) a entrada da criança no mundo do faz-de-conta marca uma nova fase de sua capacidade de lidar com a realidade, com os simbolismos e com as representações.
- E) a criança precisa vivenciar ideias em nível simbólico para compreender o significado na vida real.

Questão 05

Sobre a importância da literatura infantil na infância é ERRADO afirma que:

- A) quando as crianças ouvem histórias passam a visualizar de forma mais clara sentimentos que têm em relação ao mundo.
- B) é através de uma história que se pode descobrir outros lugares, outros tempos, outros jeitos de agir e de ser, outras regras, outra ética, outra ótica, etc.
- C) quanto mais cedo a criança tiver contato com os livros e perceber o prazer que a leitura produz, maior será a probabilidade de ela tornar-se um adulto leitor.
- D) as crianças apreciam uma boa história com entusiasmo, emoções, exercitando a fantasia, a imaginação. Mas não conseguem adquirir uma postura crítico-reflexiva.
- E) a criança desenvolve com mais habilidade a linguagem escrita após a linguagem oral.

Questão 06

Analise as afirmativas sobre atitudes (postura) CORRETAS no trabalho e assinale a alternativa correspondente.

- I- Falar mal de outras empresas em que você trabalhou.
 - II- Não ironizar ou desconsiderar os colegas de trabalho.
 - III- Não passar informações do trabalho a amigos e familiares.
- A) Todas as afirmativas estão corretas.
 - B) Somente a afirmativa II está correta.
 - C) Somente as afirmativas II e III estão corretas.
 - D) Somente as afirmativas I e III estão corretas.
 - E) Somente as afirmativas I e II estão corretas.

Questão 07

É importante observar que, para o público, a pessoa que está realizando o atendimento representa o órgão público. A boa impressão que se tem da repartição pode ser anulada por um único atendimento displicente. Assinale a alternativa que apresenta uma postura ERRADA no atendimento.

- A) Procurar colocar-se no lugar da pessoa que se está atendendo.
- B) Procurar resolver a situação no momento e não procrastinar.
- C) Evitar encaminhar a pessoa para um outro setor, sem ter convicção de que esse setor seria o mais indicado.
- D) Adotar uma postura do tipo “isso não diz respeito ao meu trabalho”.
- E) Manter a calma mesmo com pessoas menos educadas. Jamais interrompê-las, discutir ou ser agressivo com elas.

Questão 08

Analise as afirmativas sobre alfabetização e assinale a alternativa correspondente.

- I- Alfabetizar é ensinar a codificar e decodificar o código da língua escrita. Em outras palavras, é ensinar as características da tecnologia da escrita (letras, números, acentuação, etc.) e a forma como ela é estruturada.
 - II- A alfabetização vai além da pura codificação e decodificação da escrita. Ela se refere aos sentidos e usos que os textos adquirem na vida social dos usuários da língua.
 - III- Ocorre, por exemplo, quando, ao mostrarmos um texto a uma criança, falamos de como e por quem ele foi produzido, quais são as suas formas de leitura, em que lugares ele circula, quais são os seus objetivos comunicativos e quais são os sentidos que ele pode veicular e assumir.
- A) Todas as afirmativas estão corretas.
 - B) Somente as afirmativas I e II estão corretas.
 - C) Somente as afirmativas I e III estão corretas.
 - D) Somente as afirmativas II e III estão corretas.
 - E) Somente a afirmativa I está correta.

Questão 09

De acordo com o Estatuto da Criança e do Adolescente (ECA), a colocação em família substituta far-se-á mediante guarda, tutela ou adoção, independentemente da situação jurídica da criança ou adolescente, nos termos desta Lei. Será necessário seu consentimento, colhido em audiência, tratando-se de maior de:

- A) doze anos de idade.
- B) oito anos de idade.
- C) dez anos de idade.
- D) seis anos de idade.
- E) quinze anos de idade.

Questão 10

Deve-se observar que para o público, a pessoa que está realizando o atendimento representa a empresa ou o setor. A boa impressão que se tem da instituição pode ser anulada por um único atendimento displicente. O “bom atendimento” é aquele que procura verdadeiramente atender às expectativas do público. Assinale a alternativa que NÃO apresenta um procedimento correto no atendimento ao público.

- A) É recomendável que as gírias sejam evitadas no ambiente de trabalho. Claro que é compreensível falar uma ou outra gíria, mas carregar o vocabulário com elas torna a fala inconveniente.
- B) Se for o caso, pode-se indicar um local para a pessoa sentar, enquanto aguarda.
- C) No caso de uma pessoa exaltada e nervosa deve-se interrompê-la e solicitar que se acalme.
- D) A conversa deve ser iniciada com uma atitude amigável e prestativa.
- E) Deve-se ser proativo, perguntar à pessoa: “Em que posso ajudar?”.

Questão 11

De acordo com o Estatuto da Criança e do Adolescente (ECA), assinale a alternativa ERRADA.

- A) A guarda obriga a prestação de assistência material, moral e educacional à criança ou adolescente, conferindo a seu detentor o direito de opor-se a terceiros, inclusive aos pais.
- B) A guarda confere à criança ou adolescente a condição de dependente, para todos os fins e efeitos de direito, inclusive previdenciários.
- C) O adotando deve contar com, no máximo, dezoito anos à data do pedido, salvo se já estiver sob a guarda ou tutela dos adotantes.
- D) É vedada a adoção por procuração.
- E) A tutela será deferida, nos termos da lei civil, a pessoa de até 21 (vinte e um) anos incompletos.

Questão 12

Assinale a alternativa que preenche corretamente a lacuna no texto a seguir.

A _____ do desenvolvimento é considerada um transtorno específico de aprendizagem de origem neurobiológica, caracterizada por dificuldade no reconhecimento preciso e/ou fluente da palavra, na habilidade de decodificação e em soletração. Essas dificuldades normalmente resultam de um déficit no componente fonológico da linguagem e são inesperadas em relação à idade e outras habilidades cognitivas. (Definição adotada pela IDA em 2002).

- A) disfonia
- B) oligofrênia
- C) histeria
- D) dislexia
- E) dispersão

Questão 13

De acordo com a história da educação no Brasil, no período militar uma lei estabeleceu a inclusão de uma disciplina com conteúdos que seriam de História e Geografia, nos anos iniciais do 1º grau. Qual foi essa disciplina?

- A) Organização Social e Política Brasileira
- B) Estudos Sociais
- C) Estudo de Problemas Brasileiros
- D) Educação Moral e Cívica
- E) Estudo Dirigido

Questão 14

Com o regime iniciado em 1964, houve um aumento do autoritarismo, marcado na área da Educação com o banimento de organizações estudantis como a União Nacional dos Estudantes (UNE) em 1967, consideradas "subversivas". Em 1969, foi tornado obrigatório o ensino de Educação Moral e Cívica em todos os graus de ensino sendo que, no ensino secundário, a denominação mudava para:

- A) Estudos Sociais.
- B) Filosofia.
- C) Organização Social e Política Brasileira (OSPB).
- D) Sociologia.
- E) Estudo de Problemas Brasileiros (EPB).

Questão 15

O relacionamento interpessoal é estabelecido por duas ou mais pessoas e, no núcleo profissional, trata-se da forma como nos relacionamos com os colegas de trabalho. Analise as afirmativas e assinale a alternativa correspondente.

- I- Exponha suas opiniões, desde que estejam dentro do contexto, e mostre suas ideias e sua preocupação com o outro, procurando estreitar os laços com os colegas.
 - II- Personalidades diferentes podem contribuir de maneira diferente no ambiente de trabalho. Deve-se respeitar o que cada um tem de melhor. Mesmo quando se lida com alguém que não nos agrada, devemos nos esforçar para manter a tolerância.
 - III- Deve-se adaptar o discurso ao público a que ele se dirige. Assim, consegue-se ser claro e pode-se cobrar exatamente o que se precisa de cada colega. Indica-se usar linguagens não verbais, como olhar nos olhos e concordar com a cabeça, para criar confiança e mostrar interesse pelo que o outro expõe.
- A) Todas as afirmativas estão corretas.
 - B) Somente a afirmativa I está correta.
 - C) Somente as afirmativas I e II estão corretas.
 - D) Somente as afirmativas I e III estão corretas.
 - E) Somente as afirmativas II e III estão corretas.

Questão 16

Assinale a alternativa que NÃO apresenta uma característica da Tendência Pedagógica Tradicional.

- A) A avaliação é classificatória.
- B) Transmissão de conhecimentos é a função da escola.
- C) O aluno é passivo, submisso, receptivo e sujeito a castigo.
- D) Aula expositiva, com ênfase nos exercícios, cópias, leituras repetição e memorização de conceitos e fórmulas com estímulo ao individualismo e à competição.
- E) O professor é autoridade competente, direciona o processo pedagógico, interfere e cria condições necessárias à apropriação do conhecimento, enquanto especificidade da relação pedagógica.

Questão 17

Certo tipo de transtorno de aprendizagem é caracterizado por uma inabilidade ou incapacidade de pensar, refletir, avaliar ou raciocinar processos ou tarefas que envolvam números ou conceitos matemáticos. Esse transtorno de aprendizagem denomina-se:

- A) discalculia.
- B) disortografia.
- C) dislexia.
- D) disgrafia.
- E) disartria.

Questão 18

Assinale a alternativa que apresenta a tendência pedagógica com as características da função da avaliação apresentadas a seguir.

- I- Prática emancipadora.
 - II- Desenvolvimento e progresso do grupo a partir de um programa definido coletivamente com o grupo.
 - III- Prática vivenciada entre educador e educando, no processo de grupo, pela compreensão e reflexão crítica.
 - IV- Trabalhos escritos e autoavaliação em termos do compromisso assumido com o grupo e com a prática social.
- A) Pedagogia Progressista - Tendência Pedagógica Libertária
 - B) Pedagogia Liberal - Tendência Pedagógica Escola Nova Não-Diretiva
 - C) Pedagogia Progressista - Tendência Pedagógica Libertadora
 - D) Pedagogia Liberal - Tendência Pedagógica Escola Nova diretiva
 - E) Pedagogia Liberal - Tendência Pedagógica Escola Tecnista

Questão 19

Relações humanas decorrem da interação entre duas ou mais pessoas. Assinale a alternativa que apresenta uma frase que **NÃO** deve ser usada em uma relação saudável com os colegas de trabalho.

- A) Qual é a sua opinião?
- B) Admito que o erro foi meu.
- C) Faça o favor.
- D) Estou sempre certo.
- E) Você fez um bom trabalho.

Questão 20

Os relacionamentos interpessoais são parte importante da vida em sociedade, então, são um aspecto que merece atenção e cuidado. Assinale a alternativa que **NÃO** visa aprimorar as habilidades de comunicação com o outro nessas relações.

- A) Ser honesto.
- B) Não olhar as demais pessoas de maneira direta, nos olhos.
- C) Colocar-se no lugar do outro nas reuniões.
- D) Procurar autoconhecer-se.
- E) Saber escutar as pessoas.

Questão 21

Analise as afirmativas sobre avaliação escolar e assinale a alternativa correspondente.

- I- O ato de avaliar implica na coleta, na análise e na síntese dos dados que configuram o objeto da avaliação, acrescido de uma atribuição de valor ou de qualidade, que se processa a partir da comparação da configuração do objeto avaliado com um determinado padrão de qualidade previamente estabelecido para aquele tipo de objeto.
 - II- Segundo Luckesi (2002), a avaliação, diferentemente da verificação, envolve um ato que ultrapassa a obtenção da configuração do objeto, exigindo decisão do que fazer com ele. A verificação é uma ação que “congela” o objeto; a avaliação, por sua vez, direciona o objeto numa trilha dinâmica da ação.
 - III- Ao avaliar, o professor deve utilizar técnicas diversas e instrumentos variados, para que se possa diagnosticar o começo, o durante e o fim de todo o processo avaliativo, para que a partir de então possa progredir no processo didático e retomar o que foi insatisfatório para o processo de aprendizagem dos educandos.
- A) Somente a afirmativa I está correta.
 - B) Somente as afirmativas I e II estão corretas.
 - C) Somente as afirmativas I e III estão corretas.
 - D) Somente as afirmativas II e III estão corretas.
 - E) Todas as afirmativas estão corretas.

Questão 22

Deixar, pela primeira vez, um filho de colo aos cuidados de funcionárias de um berçário é uma experiência traumática para qualquer mãe. E, quanto menor a criança, maior a angústia. Mas a separação é uma etapa importante no desenvolvimento do bebê. Apesar do sofrimento, é possível encarar com naturalidade esse período tão complicado. Assinale a alternativa **ERRADA** com respeito a procedimento de Adaptação da criança na creche.

- A) A criança não deve ficar de posse de objetos que estão acostumadas em casa, pois isso tornará mais difícil da criança se adaptar a um novo local.
- B) Uma maneira de garantir a separação mais tranquila é fortalecer os vínculos com o bebê desde o nascimento, garantindo o que os médicos chamam de apego seguro. É o que dará à criança a sensação de que o afastamento não representa o abandono.
- C) Dependendo da idade do bebê, é aconselhável que os pais não deixem para introduzir sucos naturais e papinhas somente quando ele entrar no berçário. O ideal é que isso aconteça com a antecedência de pelo menos 15 dias. Normalmente, os bebês deixam de mamar exclusivamente no peito da mãe aos 6 meses, idade adequada para deixá-lo no berçário e voltar ao trabalho.
- D) O adulto sente mais a separação do que a criança. E esse é um desafio a ser superado. Os problemas normalmente acontecem quando o bebê percebe o estado de estresse da mãe e também se agita. O segredo é manter a tranquilidade, transmitindo segurança ao pequeno, e não se frustrar quando constatar que seu filho se adaptou facilmente ao berçário sem a sua presença.
- E) Largar a criança no berçário e só voltar para buscá-la horas depois não é a melhor estratégia na fase de adaptação. É preciso que alguém conhecido – a mãe, o pai ou outro cuidador – esteja por perto nesse primeiro momento para oferecer o colo na hora do choro. Essa estratégia evita que a criança se sinta abandonada. Aos poucos, ela se acostuma com a nova situação.

Questão 23

De acordo com a lei que estabelece as diretrizes e bases da educação nacional (Lei nº 9.394), o dever do Estado com educação escolar pública será efetivado mediante a garantia de educação infantil gratuita às crianças de:

- A) até 3 (três) anos de idade.
- B) até 5 (cinco) anos de idade.
- C) até 7 (sete) anos de idade.
- D) até 4 (quatro) anos de idade.
- E) até 6 (seis) anos de idade.

Questão 24

De acordo com a lei que estabelece as diretrizes e bases da educação nacional (Lei nº 9.394 - LDB), o dever do Estado com educação escolar pública será efetivado mediante as garantias citadas a seguir, **EXCETO**:

- A) acesso público e gratuito aos ensinos fundamental e médio para todos os que não os concluíram na idade própria.
- B) educação básica obrigatória e gratuita dos 4 (quatro) aos 17 (dezessete) anos de idade.
- C) vaga na escola pública de educação infantil ou de ensino fundamental mais próxima de sua residência a toda criança a partir do dia em que completar 3 (três) anos de idade.
- D) educação infantil gratuita às crianças de até 5 (cinco) anos de idade.
- E) atendimento educacional especializado gratuito aos educandos com deficiência, transtornos globais do desenvolvimento e altas habilidades ou superdotação, transversal a todos os níveis, etapas e modalidades, preferencialmente na rede regular de ensino.

Questão 25

De acordo com a atual lei que estabelece as diretrizes e bases da educação nacional (LDB - Lei nº 9.394), a educação infantil será organizada de acordo com as seguintes regras comuns, **EXCETO**:

- A) avaliação mediante acompanhamento e registro do desenvolvimento das crianças, sem o objetivo de promoção, mesmo para o acesso ao ensino fundamental.
- B) carga horária mínima anual de 800 (oitocentas) horas, distribuída por um mínimo de 200 (duzentos) dias de trabalho educacional.
- C) controle de frequência pela instituição de educação pré-escolar, exigida a frequência mínima de 60% (sessenta por cento) do total de horas.
- D) expedição de documentação que permita atestar os processos de desenvolvimento e aprendizagem da criança.
- E) atendimento à criança de, no mínimo, 3 (três) horas diárias para o turno parcial e de 6 (seis) horas para a jornada integral.

Questão 26

Um bom atendimento contribui em muito para a resolução de problemas e conflitos. Assinale a alternativa que **NÃO** apresenta uma maneira adequada e correta de atendimento ao público.

- A) Cumprimentar as pessoas com sorriso e olhando nos olhos da mesma.
- B) Receber o cliente agradavelmente para que o mesmo se sinta importante.
- C) Atender de imediato o cliente, ou prometer atendê-lo assim que for possível.

- D) Atender todos os clientes de uma única forma.
- E) Ouvir o que o cliente diz. Descobrir o que ele realmente procura e adequar o seu discurso para resolver a necessidade que tem.

Questão 27

Assinale a alternativa que **NÃO** apresenta uma característica da Tendência Pedagógica – Libertária.

- A) O professor é um orientador, um catalisador que realiza reflexões em comum com os alunos. Cabe a ele ajudar o grupo a desenvolver-se, auxiliando no desenvolvimento de um clima grupal em que seja possível aprender e superar os obstáculos para aprender que estão enraizados no indivíduo e no grupo, ajudar o coletivo a descobrir e utilizar os diferentes métodos de pesquisa, ação observação e feedback, liberar as forças instituintes do grupo, que funciona como analisadores das instituições.
- B) A escola deve exercer uma transformação na personalidade do aluno no sentido libertário e autogestionário.
- C) A escola deve desenvolver mecanismos de mudanças institucionais e no aluno, com base na participação grupal, onde ocorre a prática de toda a aprendizagem.
- D) Apresentam atividades avaliativas, como: debates, seminários, elaboração de murais pedagógicos, relatório das pesquisas experimentos e estudos do meio, trabalhos em grupo em que o educando deve aprender a fazer fazendo e a pensar pensando.
- E) Professor e aluno são livres, um em relação ao outro e desenvolvem uma relação baseada na autogestão e no antiautoritarismo.

Questão 28

De acordo com a Lei nº 9.394, que estabelece as diretrizes e bases da educação nacional (LDB), os estabelecimentos de ensino, respeitadas as normas comuns e as do seu sistema de ensino, terão a incumbência das ações citadas a seguir, **EXCETO**:

- A) informar pai e mãe, conviventes ou não com seus filhos, e, se for o caso, os responsáveis legais, sobre a frequência e rendimento dos alunos, bem como sobre a execução da proposta pedagógica da escola.
- B) notificar ao Conselho Tutelar do Município a relação dos alunos que apresentem quantidade de faltas acima de 25% (vinte e cinco por cento) do permitido em lei.
- C) promover ambiente escolar seguro, adotando estratégias de prevenção e enfrentamento ao uso ou dependência de drogas.
- D) administrar seu pessoal e seus recursos materiais e financeiros.
- E) velar pelo cumprimento do plano de trabalho de cada docente.

CONHECIMENTOS GERAIS

Questão 29

Assinale a alternativa que preenche corretamente as lacunas no texto a seguir.

O Complexo Urubupungá surgiu graças ao Salto de Urubupungá, que marca um desnível de 60 metros entre a cabeceira do _____ e onde hoje está localizada a Usina de _____, pois com este desnível o grande volume de água gerado e com o fundo rochoso do leito foram determinantes para a escolha desse local.

- A) Rio Paraná – Ilha Solteira
- B) Rio São Francisco – Paulo Afonso
- C) Rio Paraná – Jupia
- D) Rio São Francisco – Sobradinho
- E) Rio Xingu – Belo Monte

Questão 30

O relevo brasileiro é constituído, principalmente, por planaltos, planícies e depressões. Analise as afirmativas e assinale a alternativa correspondente.

- I- As planícies são áreas essencialmente planas formadas a partir da deposição de sedimentos provenientes de áreas mais elevadas. São as formas de relevo mais recentes no tempo geológico, e no Brasil podemos destacar, entre outras, a planície do Rio Amazonas.
 - II- Os planaltos são terrenos mais antigos relativamente planos, situados em altitudes mais elevadas. Destacam-se o Planalto Central Brasileiro, Centro Sul de Minas, Planalto da Amazônia Oriental e os planaltos da Bacia do Parnaíba e da Bacia do Paraná.
 - III- As depressões são uma parte do relevo existente em altitudes mais baixas que as altitudes das áreas adjacentes, onde o Pantanal é uma depressão absoluta.
- A) Somente as afirmativas I e II estão corretas.
 - B) Somente as afirmativas I e III estão corretas.
 - C) Somente as afirmativas II e III estão corretas.
 - D) Somente a afirmativa I está correta.
 - E) Todas as afirmativas estão corretas.

Questão 31

A Constituição Brasileira de 1937, outorgada pelo presidente Getúlio Vargas em 10 de novembro de 1937, mesmo dia em que foi implantada a ditadura do Estado Novo, é a quarta Constituição do Brasil e a terceira da república. Ficou conhecida como Polaca, por ter sido baseada na Constituição dominadora da Polônia. Da Constituição de 1937 podem-se destacar os itens citados a seguir, EXCETO que:

- A) admitiu a pena de morte.
- B) concentrou os poderes executivo e legislativo nas mãos do Presidente da República.
- C) estabeleceu eleições indiretas para presidente, com mandato de seis anos.
- D) permitia ao governo expurgar funcionários que se opusessem ao regime.
- E) assegurou aos trabalhadores o direito de greve.

Questão 32

Assinale a alternativa que preenche corretamente a lacuna no texto a seguir.

Diante da proposta de reforma judicial apresentada pelo governo de _____, protestos se instauraram em Israel - e manifestações populares e greves paralisaram o principal aeroporto israelense. O movimento alcançou também as Forças Armadas e, em particular, reservistas de unidades de elite israelenses. Nas últimas semanas, centenas deles ameaçaram parar seus serviços caso o plano siga em frente e publicaram cartas abertas para expressar descontentamento. Ex-chefes do Exército e das agências de inteligência também criticaram publicamente a medida.

- A) David Ben-Gurion
- B) Benjamin Netanyahu
- C) Ariel Sharon
- D) Shimon Peres
- E) Yitzhak Rabin

MATEMÁTICA**ESPAÇO PARA CÁLCULOS****Questão 33**

Dada a equação de 2º grau a seguir, assinale a resposta que apresenta a SOMA das raízes.

$$2x^2 - 10x - 48 = 0$$

- A) - 24
- B) - 5
- C) - 10
- D) 5
- E) 10

Questão 34

Qual é o valor da área lateral do cone de revolução reto apresentado na figura a seguir?

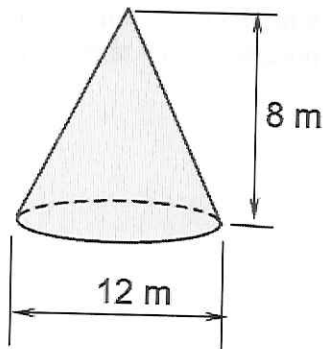

- A) $60 \pi \text{ m}^2$
- B) $32 \pi \text{ m}^2$
- C) $82 \pi \text{ m}^2$
- D) $96 \pi \text{ m}^2$
- E) $92 \pi \text{ m}^2$

Questão 35

Um professor de história resolve distribuir entre seus dois filhos a quantia de R\$ 5.000,00 de forma diretamente proporcional às notas máximas no boletim e inversamente proporcional às advertências disciplinares. George Washington obteve oito notas 100 e teve quatro ocorrências disciplinares, enquanto que Margaret Thatcher teve nove notas máximas e três ocorrências disciplinares. Ao fazer a distribuição, quanto coube ao Washington?

- A) R\$ 3.000,00
- B) R\$ 2.500,00
- C) R\$ 2.000,00
- D) R\$ 1.500,00
- E) R\$ 2.200,00

Questão 36

Numa festa junina de uma paróquia, a unidade do refrigerante foi vendida a R\$ 8,00 e a garrafa de água mineral por R\$ 6,00 cada. Foram vendidas 560 unidades desses dois itens, arrecadando o valor de R\$ 3.860,00. Quantos refrigerantes foram vendidos?

- A) 310
- B) 250
- C) 300
- D) 260
- E) 280

LÍNGUA PORTUGUESA

Questão 37

Analise as duas palavras de cada alternativa. Em todas as alternativas, a segunda palavra é acentuada pela mesma regra de acentuação da primeira palavra da respectiva alternativa, EXCETO em uma. Assinale-a.

- A) Juízes; Claríssimo
- B) Âncora; Genética
- C) Vocês; Transcrevê-lo
- D) Substituí-lo; Países
- E) Itaú; Miúdo

Questão 38

Analise as regras de concordância nominal e verbal apresentadas a seguir e assinale a alternativa INCORRETA.

- A) A palavra *menos* é sempre invariável, como nestes exemplos: Hoje tenho menos alunos que no ano passado. Hoje tenho menos alunas que no ano passado.
- B) Se um adjetivo estiver posposto a substantivos de gêneros diferentes, o adjetivo poderá concordar com o substantivo mais próximo (como em: livro e apostila *nova*) ou com todos eles, assumindo forma masculina plural (como em: livro e apostila *novos*).
- C) A palavra *só*, quando equivale a "sozinho/sozinha" tem função adjetiva e concorda normalmente com o nome a que se refere, como nestes exemplos: A professora saiu só. A professora e sua irmã saíram sós.
- D) O verbo *fazer* indicando tempo concorda na 3ª pessoa do singular ou do plural com o numeral, como nestes exemplos: "*Faz um* mês que estudo para esta prova". "*Fazem dois* meses que estudo para esta prova".
- E) Quando *obrigado* expressa um agradecimento deve concordar com quem fala, ou seja, com o emissor, como nestes exemplos: O prefeito elogiou o trabalho de dois funcionários, Joana e Henrique. Os dois ficaram contentes. "Henrique falou: *Obrigado*, prefeito". "Joana falou: *Prefeito, obrigada*."

Questão 39

Assinale a alternativa que preenche corretamente as lacunas do seguinte texto, observando a correta grafia das palavras, crase e concordância verbal.

Vencer a preguiça e resistir ___ tentações _____ apenas algumas das exigências para quem quer ter uma vida saudável! Isso exige dedicação e _____, manifestadas ___ cada dia, capazes de transformar uma nova atividade em um _____.

- A) às - é - disciplina - à - ábito prazeroso
- B) as - são - disciplina - a - ábito prazeroso
- C) às - são - disciplina - a - hábito prazeroso
- D) às - é - disciplina - à - hábito prazeroso
- E) as - são - disciplina - a - abito prazeroso

Questão 40

Assinale a alternativa que preenche corretamente as lacunas no seguinte texto, observando a grafia, regência e acentuação das palavras.

_____ água gelada não prende gordura no fígado?

Por dois motivos. O primeiro é a que a bebida nem passa por este órgão ao ser ingerida, _____ o percurso natural é atravessar o esôfago e o estômago e ser absorvida pelas paredes do intestino delgado, de onde segue pela corrente sanguínea até chegar _____ rins. O segundo é que a gordura no fígado é resultante de fatores que nada _____ com a água, seja ela da temperatura que for.

- A) Por quê - por que - aos - têm haver
- B) Porque - por que - nos - têm a ver
- C) Por que - porque - aos - tem a ver
- D) Porque - porquê - nos - tem haver
- E) Por que - porque - aos - têm a ver