

OPERADOR DE TRATOR AGRÍCOLA

LEIA ATENTAMENTE AS INSTRUÇÕES ABAIXO

- Os Cadernos de Prova de cada cargo possuem 4 tipos diferentes, sendo o conteúdo das questões o mesmo para todos, diferenciando-se apenas a ordem das questões e alternativas.
- Verifique acima o tipo do seu Caderno de Prova e preencha no Cartão Resposta, em campo específico, o número correspondente ao tipo do seu Caderno de Prova.
- Deixe sobre a carteira apenas documento de identificação, caneta esferográfica de tinta azul ou preta feita de material transparente e recipiente com água sem qualquer etiqueta ou rótulo.
- Confira se este Caderno de Prova corresponde ao cargo para o qual você se inscreveu e se o mesmo contém **20** questões, numeradas de **1** à **20**.
- Não serão consideradas reclamações posteriores ao término da prova.
- Assine o Cartão Resposta.
- Cada questão da prova objetiva constitui-se de quatro alternativas, identificadas pelas letras A, B, C e D das quais apenas uma é a resposta correta.
- Todas as respostas julgadas como corretas do Caderno de Prova deverão ser transportadas para o Cartão Resposta, o qual será o único documento válido para a correção das provas objetivas e não será substituído em hipótese alguma.
- A marcação da alternativa julgada como correta deve ser feita conforme orientado no Cartão Resposta.
- Ao terminar sua prova, entregue o Cartão Resposta ao fiscal de sala e retire-se imediatamente do local de aplicação das provas.

TEMPO DE PROVA

- A prova objetiva terá duração máxima de **2h30min**, incluído o tempo para preenchimento do Cartão Resposta.
- O candidato somente poderá retirar-se do local de prova após 30 minutos de seu início e poderá levar o caderno de provas.
- Os 3 (três) últimos candidatos somente poderão retirar-se da sala de prova simultaneamente e devem fazê-lo após o encerramento da ata de sala.

NÃO É PERMITIDO

- Folhear o Caderno de Prova antes da autorização do fiscal.
- Qualquer tipo de comunicação entre os candidatos durante a aplicação da prova, sob qualquer forma ou alegação.
- Qualquer tipo de consulta sejam por meio de recursos didáticos, elétricos ou eletrônicos.
- Sair da sala durante a realização da sua provas sem o acompanhamento do fiscal de corredor.
- Uso do banheiro após entregar seu Cartão Resposta.
- A permanência de candidatos no local de realização das provas após o término e a entrega do Cartão Resposta.

Conhecimentos Específicos

Questão 01

"Controla a temperatura através do fluxo de água do motor para o radiador. Começa a 70-80°C, e o possui em seu interior um líquido termostático." O texto em destaque traz a definição de:

- (A) Válvula termostática.
- (B) Ventoinha.
- (C) Vela.
- (D) Radiador.

Questão 02

"Consiste em adicionar pesos no trator com o objetivo de reduzir a perda de força de tração, aumentar o rendimento operacional e diminuir o desgaste dos pneus, reduzindo a patinagem." O texto em destaque traz a definição de:

Marque a alternativa **CORRETA**.

- (A) Pressão no diferencial.
- (B) Rastreamento.
- (C) Carga no alternador.
- (D) Lastreamento.

Questão 03

A respeito da simbologia apresentada abaixo, que pode ser encontrada no painel de instrumentos de uma máquina agrícola, assinale a alternativa que contém seu significado:

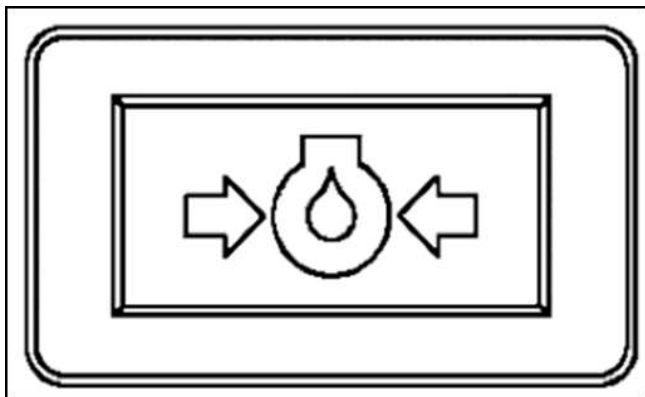

Marque a alternativa **CORRETA**.

- (A) Temperatura do líquido de arrefecimento do motor.
- (B) Tração 4x4.
- (C) Pressão do óleo do motor.
- (D) Bateria.

Questão 04

A sinalização de regulamentação abaixo indica que:



Marque a alternativa **CORRETA**.

- (A) Proibido trânsito de ônibus.
- (B) Circulação proibida de caminhão.
- (C) Circulação exclusiva de caminhão.
- (D) Circulação exclusiva de ônibus.

Questão 05

Sobre os procedimentos de segurança durante a operação de máquinas agrícolas, leia as afirmativas a seguir:

I.O operador deve estar familiarizado com todos os comandos e controles da máquina antes de operá-la.

II.Antes de trabalhar com implementos, faça uma leitura do manual de instrução, fornecido pelo fabricante, pois certos instrumentos requerem técnicas especiais de operação.

III.Se o trator estiver equipado com Arco de Segurança ou Estrutura de Proteção Contra Capotamento (EPCC), não é necessário utilizar cinto de segurança.

Estão **CORRETOS**:

- (A) Os itens, II e III.
- (B) Os itens, I e II.
- (C) Os itens, I, II, e III.
- (D) Os itens, I e III.

Questão 06

A sinalização de advertência A-17, a seguir, indica que:



Marque a alternativa **CORRETA**.

- (A) Lombada.
- (B) Pista irregular.
- (C) Obras.
- (D) Depressão.

Questão 07

Os Equipamentos de Proteção Individuais (EPI's) são disponibilizados pelo empregador e têm a função de minimizar os acidentes de trabalho e as doenças ocupacionais, bem como proteger a integridade e a capacidade de trabalho do trabalhador. Sobre os EPI's, leia as afirmativas a seguir:

I.Os EPI's são componentes desenvolvidos para a função específica de proteção de partes do corpo do trabalhador, quando em execução de uma operação no local de trabalho, visando diminuir o risco de ocorrências de acidente.

II.O uso de EPI's é fundamental para segurança do operador. Estes equipamentos devem ser apropriados ao trabalho e estar em condições ideais de uso.

III.Os Equipamentos de Proteção Coletiva (EPC) são utilizados no ambiente de trabalho com o objetivo de proteger um grupo de pessoas ao mesmo tempo. O protetor auricular é um exemplo de EPC.

Estão **CORRETOS**:

- (A) Os itens, I e II.
- (B) Os itens, I, II e III.
- (C) Os itens, II e III.
- (D) Os itens, I e III.

Questão 08

Sobre o sistema de lubrificação de uma máquina agrícola, analise a imagem abaixo e assinale a

alternativa **CORRETA**.

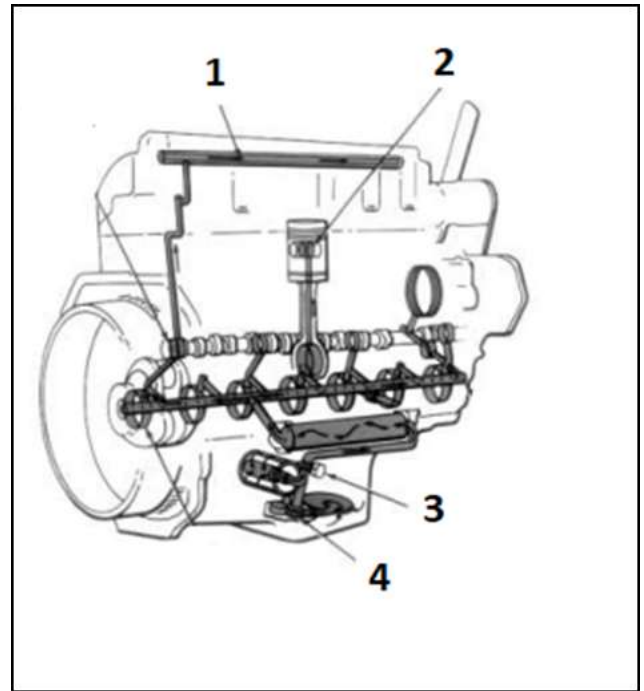

- (A) 1.Pino do pistão, 2.Eixo dos balancins, 3.Válvula do alívio, 4.Bomba e filtro.
- (B) 1.Eixo dos balancins, 2.Pino do pistão, 3.Galeria principal do óleo, 4.Bomba e filtro.
- (C) 1.Válvula do alívio, 2.Pino do pistão, 3.Eixo dos balancins, 4.Bomba e filtro.
- (D) 1.Eixo do balancins, 2.Pino do pistão, 3.Válvula do alívio, 4.Bomba e filtro.

Questão 09

"Promove a circulação forçada da água. Fica acoplada no eixo da ventoinha. Succiona água do depósito inferior para o interior do motor." O texto em destaque traz a definição de:

Marque a alternativa **CORRETA**.

- (A) Ventoinha.
- (B) Válvula termostática.
- (C) Bomba d'água.
- (D) Radiador.

Questão 10

Sobre os cuidados que o Operador deve ter, durante operação com máquinas agrícolas, leia as afirmativas a seguir:

I.Somente coloque o motor em funcionamento, quando estiver devidamente acomodado no assento do operador.

II.Antes de iniciar qualquer trabalho com uma máquina, aprenda o seu funcionamento correto.

III.Jamais permaneça com o motor em funcionamento em locais fechados, os gases do escapamento podem

causar sérios riscos à saúde do operador.

Estão **CORRETOS**:

- (A) Os itens, I e III.
- (B) Os itens, I e II.
- (C) Os itens, II e III.
- (D) Os itens, I, II e III.

Questão 11

De acordo com o Código de Trânsito Brasileiro, conduzir veículo para o qual seja exigida habilitação nas categorias C, D ou E sem realizar o exame toxicológico previsto no § 2º do art. 148-A deste Código, após 30 (trinta) dias do vencimento do prazo estabelecido, constitui:

Marque a alternativa **CORRETA**.

- (A) Infração grave, e multa.
- (B) Infração média, e multa.
- (C) Infração leve.
- (D) Infração gravíssima, e multa (cinco vezes).

Questão 12

Sobre os procedimentos básicos de manutenção da máquina agrícola, assinale a alternativa **incorreta**.

- (A) Mantenha a tampa do tanque firmemente apertada, em caso de perda, substitua por uma tampa original, não improvise.
- (B) Cuidado ao remover a tampa do radiador com motor quente. Espere que o motor esfrie para abri-la, cubra com um pano e gire-a até o primeiro estágio para aliviar a pressão.
- (C) Efetue operações de manutenção, quando o motor estiver funcionando.
- (D) Nunca utilizar equipamentos hidráulicos para trabalhar embaixo do trator, use calços reforçados para suportar o peso da máquina.

Questão 13

Sobre a barra de tração de uma máquina agrícola, que fica localizado no centro da parte inferior do eixo traseiro do trator, leia as afirmativas abaixo:

- I. Barra muito baixa, o eixo traseiro perde firmeza.
- II. Barra muito alta, eixo dianteiro perde firmeza.
- III. Barra reta não permite a alteração da altura.

Estão **CORRETOS**:

- (A) Os itens, I e III.
- (B) Os itens, I e II.
- (C) Os itens, II e III.
- (D) Os itens, I, II e III.

Questão 14

Segundo a Lei nº 9.503/1997, Código de Trânsito Brasileiro, transitar com o farol desregulado ou com o fecho de luz alta, de forma a perturbar a visão de outro condutor, constitui:

Marque a alternativa **CORRETA**.

- (A) Infração gravíssima, e multa.
- (B) Infração leve.
- (C) Infração média, e multa.
- (D) Infração grave, e multa.

Língua Portuguesa

Questão 15

Se 'formassem' uma nação, os oceanos seriam integrantes do G7.

O **verbo** destacado encontra-se conjugado no pretérito:

- (A) mais que perfeito do indicativo.
- (B) perfeito do indicativo.
- (C) imperfeito do subjuntivo.
- (D) imperfeito do indicativo.

Questão 16

Se a economia azul - o uso sustentável dos recursos dos oceanos - fosse contada como um país, ela seria a sétima maior economia do mundo.

Assinale a opção **CORRETA** que contenha dois substantivos e um adjetivo.

- (A) se a economia azul
- (B) dos oceanos - fosse contada
- (C) como um país, ela seria a sétima
- (D) o uso sustentável dos recursos

Questão 17

No entanto, por décadas 'esse' ecossistema foi rejeitado.

O **vocabulo** destacado trata-se de:

- (A) conjunção.
- (B) pronome possessivo.
- (C) pronome demonstrativo.
- (D) preposição.

Conhecimentos Gerais

Questão 18

A guerra da Ucrânia já se arrasta por mais de um ano, e não dá sinais de que possa ser encerrada em breve. Esse conflito foi estabelecido desde que:

Marque a alternativa **CORRETA**.

- (A) Os Estados Unidos invadiram o território ucraniano.
- (B) Uma briga pelo poder nacional gerou conflitos internos no país.
- (C) A Rússia invadiu o território ucraniano.
- (D) O Japão invadiu o território ucraniano.

Questão 19

Os principais imigrantes vindos do Rio Grande do Sul para colonizar o território, onde hoje se encontra a cidade de Palma Sola/SC, eram de origem:

Marque a alternativa **CORRETA**.

- (A) Polonesa, ucraniana e alemã.
- (B) Alemã, italiana e japonesa.
- (C) Alemã, italiana e polonesa.
- (D) Italiana, polonesa e ucraniana.

Questão 20

Segundo a Lei Orgânica de Palma Sola/SC, qual das alternativas dadas, corresponde a um dos direitos do servidor público? Marque a alternativa **CORRETA**.

- (A) Repouso semanal remunerado, podendo o servidor optar, entre o sábado e o domingo.
- (B) Repouso semanal remunerado, sempre aos domingos.
- (C) Repouso semanal remunerado, preferencialmente, aos domingos.
- (D) Repouso semanal remunerado, preferencialmente, aos sábados e domingos.