

# PREFEITURA MUNICIPAL DE CAMPOS DO JORDÃO

Estado de São Paulo

## MOTORISTA DE VEÍCULOS PESADOS

CONCURSO PÚBLICO  
01/2023

**NÃO ABRA ESTE CADERNO DE QUESTÕES ANTES QUE LHE PEÇAM.  
AGUARDE AUTORIZAÇÃO PARA INICIAR A PROVA.**

- φ Deixe sobre a carteira **apenas** RG, Caneta, Lápis e Borracha.
- φ É vedado qualquer tipo de consulta e/ou comunicação durante a Prova. Desligue o celular e outros aparelhos e acondicione no envelope plástico de segurança.
- φ Verifique se este caderno de questões corresponde com sua opção de inscrição. Responda as **20 (vinte) questões**.
- φ A prova terá duração de **2h (duas horas)** e o tempo mínimo de permanência na sala é de **30 minutos**.
- φ Os candidatos poderão levar consigo o caderno de questões após o tempo mínimo de permanência na sala.
- φ Você deve assinar a Folha de Respostas. Confira todos os seus dados (Nome, RG, Data de Nascimento) e assine no campo indicado para assinatura.  
A não assinatura por parte do candidato na Folha de Respostas resultará na eliminação automática do mesmo.
- φ Para preenchimento da Folha de Respostas, utilize caneta esferográfica azul ou preta.
- φ Você deve assinalar na **Folha de Respostas** somente uma letra (alternativa) para cada questão. Mais de uma marcação anulará a resposta. Preencha na Folha de Respostas, com caneta de tinta azul ou preta, a letra escolhida conforme o exemplo:

CORRETO



ERRADO

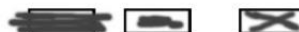

- φ Não será permitido substituir a Folha de Respostas. Não rasure, amasse ou dobre a Folha.
- φ Os dois últimos candidatos sairão simultaneamente da sala. Havendo insistência por parte do candidato em sair da sala, este será considerado desistente do Concurso Público.
- φ O candidato não poderá utilizar o banheiro do local de aplicação após o término de sua prova e a saída definitiva da sala de provas.
- φ Qualquer dúvida, fale exclusivamente com o fiscal de sala.

**BOA PROVA !**



**IPEFAE**

# LÍNGUA PORTUGUESA

Texto para as questões 1 a 4.

## O que é o TRABALHO INFANTIL?

É toda forma de trabalho realizado por crianças e adolescentes que estejam abaixo de 16 anos, salvo na condição de aprendiz, a partir dos 14 anos.

## VOCÊ SABIA QUE

No Brasil, entre 2007 e 2016, mais de 22 mil crianças e adolescentes de 05 a 17 anos sofreram graves acidentes enquanto trabalhavam, 552 crianças tiveram a mão amputada, 994 fraturas de punho e mão, 631 traumatismo craniano, além de 200 crianças que morreram vítimas de acidentes de trabalho.

## Por que o trabalho infantil é PROIBIDO?

No Brasil a legislação permite o trabalho a partir dos 16 anos e a Aprendizagem Profissional dos 14 aos 24 anos.

O trabalho dos 16 aos 18 anos não pode ocorrer em atividades penosas, perigosas ou insalubres e em atividades prejudiciais à Saúde, à Segurança e à moralidade do adolescente previstos na Lista das Piores Formas do Trabalho Infantil (Decreto 6 481/2008).

O trabalho infantil acarreta prejuízos que interferem no crescimento e desenvolvimento físico, psíquico e cognitivo de crianças e adolescentes.

As principais consequências são:

- Atraso na aprendizagem, fracasso ou abandono escolar.
- Prejuízo ao desenvolvimento físico e a saúde, tais como: lesões, deformidades, fadiga excessiva, distúrbio do sono, irritabilidade e problemas respiratórios.

**Toda criança e adolescente tem direito de estudar!**

## COMO VOCÊ PODE AJUDAR?

- 1) Denuncie: Disque 100
- 2) Procure o Conselho Tutelar da sua cidade
- 3) Não compre produtos vendidos por crianças



Disponível em: <https://www.trt6.jus.br/portal/noticias/2018/06/12/srtbpe-inicia-campanha-contra-o-trabalho-infantil>

## Q. 01

Sobre a campanha é correto afirmar:

- (A) Expõe apenas justificativas jurídicas para embasar a necessidade de erradicação do trabalho infantil.
- (B) Mobiliza dados de diversas naturezas que identificam o trabalho infantil como uma parte imutável da realidade brasileira.
- (C) Busca convencer a população sobre a necessidade de regulamentar a prática do trabalho para crianças e adolescentes.
- (D) Informa sobre o problema “trabalho infantil” e suas consequências, além de propor uma atuação direta da população para ajudar a combatê-lo.

## Q. 02

Entre as consequências danosas do trabalho infantil, segundo a campanha, podemos citar:

- (A) Abandono dos estudos e doenças causadas por condições de trabalho insalubres.
- (B) Dificuldades financeiras da família e lesões nos punhos e mãos, levando a amputações.
- (C) Alterações do desenvolvimento psíquico da criança e aumento da concorrência por empregos.
- (D) Aumento dos acidentes de trabalho e esvaziamento dos conselhos tutelares das cidades.

## Q. 03

Assinale a alternativa que apresenta o trecho da campanha reescrito de acordo com a norma culta da língua portuguesa.

- (A) No Brasil, entre 2007 e 2016, mais de 22 mil crianças e adolescentes de 05 à 17 anos sofreram graves acidentes enquanto trabalhavam, 552 crianças tiveram a mão amputada; 994, fraturas de punho e mão; 631 traumatismo craniano além de 200 crianças que morreram vítimas de acidentes de trabalho.
- (B) No Brasil, entre 2007 e 2016, mais de 22 mil crianças e adolescentes de 05 a 17 anos sofreram graves acidentes enquanto trabalhavam. 552 crianças tiveram a mão amputada; 994, fraturas de punho e mão; 631, traumatismo craniano; além de 200 crianças que morreram vítimas de acidentes de trabalho.
- (C) No Brasil entre 2007 e 2016 mais de 22 mil crianças e adolescentes de 05 à 17 anos sofreram graves acidentes enquanto trabalhavam, 552 crianças tiveram a mão amputada 994 fraturas de punho e mão 631 traumatismo craniano além de 200 crianças, que morreram vítimas de acidentes de trabalho.
- (D) No Brasil, entre 2007 e 2016 mais de 22 mil crianças e adolescentes de 05 a 17 anos, sofreram graves acidentes enquanto trabalhavam. 552 crianças tiveram a mão amputada: 994 fraturas de punho e mão; 631, traumatismo craniano; além de 200 crianças, que morreram vítimas de acidentes de trabalho.

## Q. 04

“O trabalho infantil acarreta prejuízos que interferem no crescimento e desenvolvimento físico, psíquico e cognitivo de crianças e adolescentes”.

Na frase da campanha, a palavra em destaque poderia ser substituída, sem prejuízo de sentido, por:

- (A) Decreta.
- (B) Abrange.
- (C) Causa.
- (D) Evita.



**MATEMÁTICA****Q. 05**

No ano de 2019, durante o carnaval, foram relatados 2500 acidentes, entre eles 77% envolviam motocicletas. Apesar do número alto de ocorrências os índices são inferiores dos anos de 2017 e 2018. É correto afirmar que os acidentes que não envolveram motociclistas foram quantos?

- (A) 2500
- (B) 1925
- (C) 835
- (D) 575

ÁREA PARA RASCUNHO

**Q. 06**

O gráfico mostra o uso de mídias sociais por região em minutos diários:

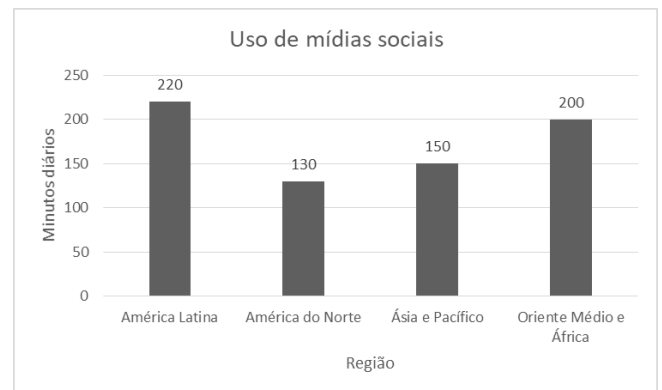

É correto afirmar que:

- (A) A diferença de uso das mídias diárias entre a “América do Norte” e o “Oriente Médio e África” é de 1,1 horas.
- (B) “Ásia e Pacífico” usam 2 horas diárias de mídias sociais.
- (C) “América Latina” usa um dia das mídias sociais a cada 7 horas.
- (D) A diferença entre o maior e o menor uso diário é de 1,5 horas.

ÁREA PARA RASCUNHO



**Q. 07**

Enquanto passeava Gabriel olhou o seu relógio e percebeu que eram 19:22. Um tempo depois ao olhar para o seu relógio percebeu que eles tinham os mesmos números do horário anterior só que em outra ordem. O segundo menor horário onde isso ocorre é:

- (A) 22:19 .
- (B) 21:29 .
- (C) 19:22 .
- (D) 12:09 .

**Q. 08**

Uma piscina com o formato da figura possui uma profundidade uniforme de 2 metros. Desejamos passar um impermeabilizante em todas as faces internas. O rendimento desse produto é de 1 litro para cada  $2,5\text{m}^2$ .

A quantidade de produto em litros que precisamos comprar é de:

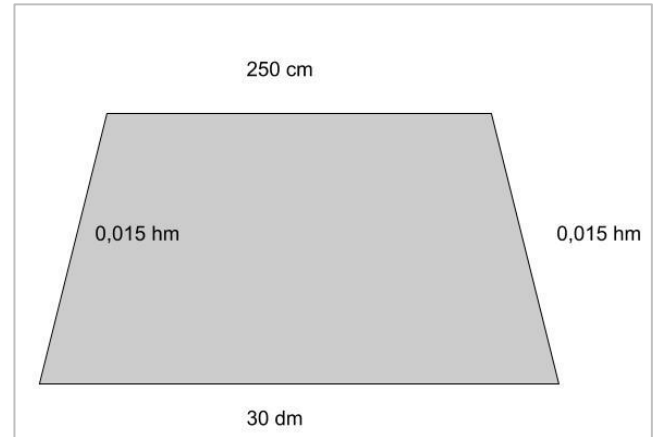

- (A) 6,7 .
- (B) 6,8 .
- (C) 6,9 .
- (D) 7,0 .

ÁREA PARA RASCUNHO

ÁREA PARA RASCUNHO



## NOÇÕES DE INFORMÁTICA

### Q. 09

Sem possuir muito conhecimento em envios de e-mail, o servidor público Joatan, após digitar o assunto e o texto, inseriu um endereço de e-mail válido apenas no campo Cco (com cópia oculta), deixando em branco o destinatário principal bem como o Cc (com cópia).

Ao clicar em enviar:

- (A) O e-mail será enviado e chegará ao destinatário.
- (B) O e-mail não será enviado.
- (C) O e-mail chegará ao destinatário com cópia para o Joatan.
- (D) O e-mail será enviado e não chegará para ninguém.

### Q. 10

Valeska abriu um documento já existente do Microsoft Word, editou o texto contido ali, selecionou o primeiro parágrafo e clicou no ícone a seguir:



Com esta ação, Valeska:

- (A) Fechou o documento.
- (B) Recortou o documento.
- (C) Salvou o documento.
- (D) Centralizou o documento.

# ÁREA PARA RASCUNHO

## CONHECIMENTOS ESPECÍFICOS

Para responder às perguntas 11 e 12, observe a imagem do rolo compactador, a seguir:

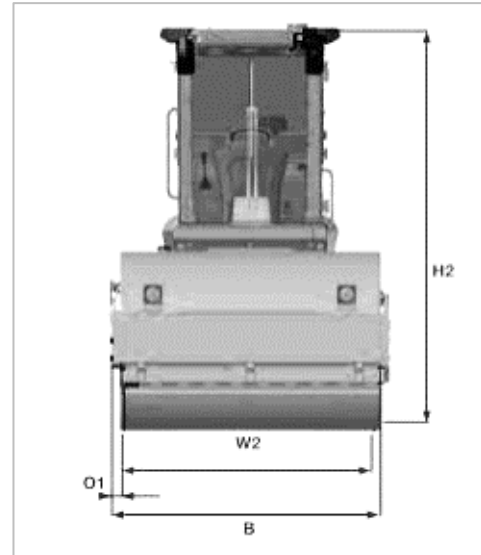

### Q. 11

O símbolo **H2** representa:

- (A) Altura do silenciador a partir do nível do solo.
- (B) Largura total do tambor.
- (C) Altura total da máquina (em transporte).
- (D) Distância do eixo à traseira.

### Q. 12

O símbolo **B** representa:

- (A) Distância entre eixos.
- (B) Largura total da máquina.
- (C) Ângulo de saída frontal.
- (D) Balanço lateral.

### Q. 13

As normas de segurança ao operar pás-carregadeiras não envolvem:

- (A) Sempre ligar o equipamento em locais fechados e estreitos antes de iniciar o trabalho.
- (B) Verificar o funcionamento de todos os comandos antes de iniciar o trabalho.
- (C) Não manobrar esta máquina até conhecer bem as características quanto à velocidade, freios, direção, estabilidade e carga.
- (D) A segurança dos que estão ao seu redor dependem em grande parte do cuidado e da atenção que o operador exerce no uso deste equipamento.



**Q. 14**

Observe o aviso de atenção, abaixo, das retroscavadeiras, e indique, entre as alternativas, sua sinalização:



- (A) Risco de fluido sob alta tensão.
- (B) Ligue antes de escavar.
- (C) Filtro de linha e válvula de retenção.
- (D) Ponto de esmagamento ou risco de esmagamento.

**Q. 15**

Qual o significado da placa de regulamentação A-47 abaixo?



- (A) Peso bruto total limitado.
- (B) Peso limitado por eixo.
- (C) Comprimento limitado.
- (D) Altura por eixo limitada.

**Q. 16**

De acordo com o Art. 29 do CTB: O trânsito de veículos nas vias terrestres abertas à circulação obedecerá às seguintes normas:

- I. A circulação far-se-á pelo lado esquerdo da via, admitindo-se as exceções devidamente sinalizadas;
- II. O trânsito de veículos sobre passeios, calçadas e nos acostamentos, só poderá ocorrer para que se adentre ou se saia dos imóveis ou áreas especiais de estacionamento;
- III. Os veículos precedidos de batedores terão prioridade de passagem, respeitadas as demais normas de circulação;

Acima estão corretas as normas apresentadas em:

- (A) I e II, somente.

- (B) I e III, somente.
- (C) II e III, somente.
- (D) I, somente.

**Q. 17**

Em relação às Vias Locais, segundo o Código de Trânsito Brasileiro, assinale a alternativa correta:

- (A) São destinadas a coletar e distribuir o trânsito que tenha necessidade de entrar ou sair das vias arteriais.
- (B) São caracterizadas por interseções em nível não semaforizadas, destinadas apenas ao acesso local ou a áreas restritas.
- (C) Possuem interseções em nível, geralmente controlada por semáforo, com acessibilidade aos lotes lindeiros.
- (D) São caracterizadas por acessos especiais com trânsito livre, sem travessia de pedestres em nível.

**Q. 18**

Manter a velocidade adequada é crucial para a prevenção de acidentes de trânsito. Assim, nesse contexto, analise as proposições abaixo e, após, assinale a alternativa correta:

- I. Dirigir acima da velocidade permitida, nem sempre é prejudicial ao trânsito, sendo considerada até uma prática de direção defensiva, pois permite chegar mais rápido ao destino.
- II. Manter a velocidade dentro dos limites estabelecidos é uma prática de direção defensiva, contribuindo para a segurança no trânsito.

- (A) Apenas a proposição II está correta.
- (B) Apenas a proposição I está correta.
- (C) As proposições I e II estão corretas.
- (D) As proposições I e II estão incorretas.

**Q. 19**

A Contusão é um tipo comum de lesão que pode ocorrer de diversas maneiras. Sobre a definição de Contusão, julgue as seguintes afirmações como verdadeiras (V) ou falsas (F) e em seguida assinale a alternativa cuja ordem de julgamento de cima para baixo esteja correta:

- ( ) Lesão nos tecidos sem ruptura da pele, geralmente causada por impacto.
- ( ) Osso quebrado sem lesão externa visível na pele.

- (A) F – V
- (B) V – V
- (C) F – F
- (D) V – F



**Q. 20**

Sobre sinalização de trânsito, associe os termos apresentados na coluna 1 com seu conteúdo correspondente apresentado na Coluna 2, em seguida assinale a alternativa que apresenta a associação correta:

1.  
Dispositivos de  
sinalização auxiliar

2.  
Sinalização vertical

3.  
Sinalização horizontal

A.  
Placas de regulamentação,  
advertência e indicação.

B.  
Objetos de materiais  
diversos afixados em vias.

C.  
Marcações com tinta em  
cores diversas na  
pavimentação de vias.

- (A) 1A, 2B, 3C  
(B) 1B, 2A, 3C  
(C) 1B, 2C, 3A  
(D) 1C, 2A, 3B

ÁREA PARA RASCUNHO



